



P15B-1-7

・364/P464  
・H9/10/8

編 番  
PART NO.  
P15B-1-7

**PARTS CATALOG**

**パーツカタログ**

**EX220-2**

**EX220LC-2**

**Excavator**

適用号機 08001~  
Serial No.

**HITACHI**

メモ欄  
MEMORANDUM

下表を部品注文，機械管理等にご利用下さい。

Please utilize under-table for parts-order and maintenance of your machine, etc.

機 体 製 番 MACHINE Mfg. NO.	
エ ン ジ ン 形 式 ENGINE TYPE	
エ ン ジ ン 製 番 ENGINE Mfg. NO.	





ま え が き

- ◎ このパーツカタログは、EX220-2 および EX220LC-2 油圧ショベルに使用している部品を掲載してあります。

該当ページ および 該当部品が、何れの機種に適用されるかの表示は、次のように表わします。

表示方法	表示例	適用機種
名称の後に (スタンダートトラック)	××× (スタンダートトラック)	EX220-2
名称の後に (LC トラック)	××× (LC トラック)	EX220LC-2
名称のみ	×××	両機種共通

また、巻末に部品番号順索引を集録してあります。

部品番号順索引の中で、「\*」印のあるものは、新設部品を示します。

- ◎ このパーツカタログは、標準仕様機のほかに、海外の一部地域向けの機械についても掲載してあります。該当ページ および 該当部品が、何れの機械に適用されるかの表示は、次のように表わします。

名称の後に<STD>-----標準仕様機に適用します。

名称の後に<N. EUROPE>--北欧 (フィンランド, スウェーデン, ノルウェー) 向けの機械に適用します。

名称のみ-----全仕様機共通です。

- ◎ 当社では、製品の改良にたえず努力をしておりますので、パーツカタログに記載されていない変更が生じている場合があります。必要に応じて、この様な変更を盛り込んだ改訂版を出しておりますので、本機または、本パーツカタログに不明の点がございましたら、最寄りの支店または、営業所にご相談ください。
- ◎ 機械はブーム側を前、エンジン側を後、運転席側を左、その反対側を右、下部走行体は、走行モータ側を後といたします。
- ◎ エンジン部品は別冊「日野ディーゼルエンジン H06C-T パーツカタログ」をご参照ください。

1. 部品のご注文について

部品をご注文の際には、次の事項を最寄りの支店または、営業所へご連絡ください。

- |                 |             |                             |
|-----------------|-------------|-----------------------------|
| (1) 機械の型式       | [例] EX220-2 | } キャブ右下メインフレームの銘板に明示してあります。 |
| (2) 機械の製番       | 15B-08001   |                             |
| (3) 部品番号        | A810165     | } 本パーツカタログの該当部品             |
| (4) 部品名         | O-リング       |                             |
| (5) 数量          | 2           | ご注文される個数                    |
| (6) 送付先の住所および宛名 |             |                             |

2. パーツカタログの見方

符 号 : 部品構成図内の各部品に付けられた見出し番号です。

部 品 番 号 : 部品に付けられた固有番号です。数字のみ、あるいは英字と数字の混合で構成しています。

部 品 名 : 部品の名称です。

組立品を構成する部品は、部品名の前に「・」印を付け、組立品のつぎに続けて記載しています。さらに「・」印の部品が組立品の場合は、その構成部品に「・・」印が付けてあります。以下「・」を順次増やして組立品の構成部品であることを表わしています。

数 量 : 「1台分の個数」を示します。ただし、組立品の構成部品は、その組立品「1組分の個数」を示します。

- サービスコード : サービスコード欄に記載している各記号の意味は、次の通りです。
- W : その部品を取付ける為には、現地加工作業が必要ですので、当社にご相談ください。
  - H : その部品は精密部品として取扱っています。分解、修理は、当社にご用命ください。
  - D : 単品では交換できませんので、その部品の含まれる組部品で交換してください。
  - K : その部品がサービスパーツキットに含まれていることを示します。
  - R : 調整用シムなどのように使用する数量が号機毎に異なる事を示します。
  - S : 工場出荷時に組み込まれた部品でなく、修理、サービス用として供給する部品を示します。
  - Z : その部品はエンジン関連部品です。
  - OP : オプション部品であることを示します。標準機には付いておらず、特別注文により販売する部品です。
  - OS : オーバーサイズ部品を示します。
  - US : アンダーサイズ部品を示します。
- (OS, US はスタンダードサイズ部品の次の行に、続けて記載しています。)
- # : このパーツカタログから、その部品の含まれている装置のリストのページに新しく記載した部品であることを示します。

- 適用号機 : その部品を使用している機械の「号機」を示します。[「号機」とは、機械の製番の「- (ハイフン)」以下の数字をいいます。]
- 適用号機欄上部には、部品全体に適用する「号機」を表示しています。
- 各部品毎に「号機」表示のないものは、適用号機欄上部の「号機」が適用号機になります。
- 各部品毎に「号機」表示のあるものは、部品毎の「号機」と適用号機欄上部の「号機」との両方を包含する「号機」が部品毎の適用号機となります。
- また、先頭に「D」の文字を表示しているものは、変更切替時期を年月で表わします。(例; D90/10-...1990年10月以降この部品を使用。)
- 先頭に「H」の文字を表示しているものは、機器の製造番号を表わします。機器の製造番号は、機器の銘板に刻印されており、本パーツカタログでは「号機」と区別するために「H」の文字を付けています。
- 先頭に「F」の文字を表示しているものは、フロントアタッチメントの「フロントNO.」を表わします。「フロントNo.」は、フロントアタッチメントの銘板に刻印されており、本パーツカタログでは「号機」と区別するために「F」の文字を付けています。

- 互換性 : 部品番号欄に記載している部品と代替部品欄に記載している部品との間で、互換性の生じる条件を示します。各記号の意味は次の通りです。
- I : その部品の代わりに、使用できる部品の部品番号と数量を、代替部品欄に示します。但し、代替部品欄に示す部品の代わりに、その部品を使用することはできません。
  - P : その部品は使用禁止になっています。代替部品欄に示す部品を使用してください。
  - T : 組合せで互換性があります。その部品の代わりに、代替部品欄に示す何点かの部品と組で使用してください。
  - Y : その部品と代替部品欄に示す部品は、無条件に互換性があることを示します。

- 代替部品 : 互換性欄の記号に対応して、代替に使用する部品の部品番号と数量を示します。

《注記》 : 部品をご注文の際、互換性欄に I, P, T, Y と記載されている場合、自動的に代替部品欄に示されている部品が供給されることがあります。



## FOREWORD

- ◎ This parts catalog shows the components of EX220-2 and EX220LC-2 Hydraulic Excavator. If a page where the parts of those machines are shown, the following indication is described on the top of the page.

<EXAMPLE>

INDICATION	APPLICABLE MODEL
.....(STD. TRACK)	EX220-2
.....(LC TRACK)	EX220LC-2

The numerical parts No. index is provided at the end of this parts catalog. In the parts index, a part No. with "\*" mark shows a newly added part on the parts catalog.

- ◎ This parts catalog includes parts information for both standard and regional specification models.

Please refer to the identification note given in < > after the Group Name, or Part Name to distinguish between standard and regional parts information as shown below:

Group Name (or Part Name) plus <STD> : for Standard Specification Model  
 Group Name (or Part Name) plus <N.EUROPE>: for Northern European Specification models, delivered to Finland, Sweden, and Norway  
 Group Name (or Part Name) plus no note : Applicable to all models

Example:

RADIO <N.EUROPE>----This part is for machines delivered to Finland, Sweden, and Norway.

- ◎ This parts catalog contains the most recent information available at the time of printing, and the contents of the list are based on information in effect at that time and are subject to change without notice.

- ◎ The references in the parts catalog of "LEFT", "RIGHT", "FRONT" and "REAR" are identified as follows.

The driver's seat is positioned "LEFT" side, and the opposite side is "RIGHT".  
 The front-end attachments is at the "FRONT". The counterweight is attached at the "REAR".  
 For the undercarriage, the travel motor is at the "REAR", and the opposite is "FRONT".

- ◎ For the engine parts, please refer to the parts catalog of HINO diesel engine H06C-T issued separately.

### 1. HOW TO ORDER PARTS

When ordering parts, Please specify the following items as shown in the following example.

	(EXAMPLE)	
(1) Model of Machine	(EX220-2)	}
(2) Machine Serial No.	(15B-08001)	
		Shown on NAME-PLATE provided on MAIN FRAME on the lower right side of CAB

(3) Part No.	(A810165)	}	Ordering Parts
(4) Part Name	(O-RING)		
(5) Q'ty	(2)		Ordering Q'ty
(6) Purchaser's Name and Address			

## 2. HOW TO USE THIS PARTS CATALOG

- ITEM           Item No. shows the reference No. on the machine illustration.
  
- PART NO.       Part No. consists of a letter of the alphabet and numerals, or numerals only.
  
- PART NAME      Components of an assembly part are shown with "." marks and are shown on the line, or lines, below the assembly part. Also, if the component with "." mark consists of further components part, these further components are shown by the marks "...".
  
- Q' TY          Q'ty shows the quantity used for one machine, however quantity of components shows the quantity for one assembly part.
  
- SERVICE CODE   Abbreviations in the column of service code have their own meaning as shown below.
  - W: The part with this abbreviation shows that the part requires some work on it before installing in the machine.
  - H: As the part with this abbreviation shows a precision part, please ask the authority for its repairing.
  - D: The part with this abbreviation is a component of an assembly and is not available independently. The assembly part containing this part should be orderd.
  - K: This means that the part is contained in the service parts kit.
  - R: The part with this abbreviation shows that the quantity of the part is changed depending upon the machine, such as an adjusting shim etcetera.
  - S: This part is specially provided as a service part, which was not provided in the machine before from shipping the factory.
  - Z: The part with this abbreviation related to the ENGINE.
- OP: Optional parts
- OS: Over-sized parts
- US: Under-sized parts
- (NOTE: Part with abbreviation "OS" or "US" is described on the line below the standard-sized part.)
- #: The part with this mark is newly added on that page of the equipment.
  
- SERIAL No.     Applicable machine serial No. for the part is shown in this column. Further, above this column, the applicable serial No. is shown for all parts described on that page.  
Take this serial No. if the part is not mentioned its own applicable serial No.

Take the serial No. which includes both of for the part and for all parts described on the page if the part is mentioned its own applicable serial No. If the abbreviation "D" is described as headed letter instead of the serial No. it means the produced date of the machine in which the parts are used. (EXSAMPLE: D90/10-.....produced on October 1990 and after) If the abbreviation "H" is described as headed letter, it means the serial No. of equipment such as PUMP, MOTOR, CONTROL VALVE and etcetera. If the abbreviation "F" is described as headed letter, it means the Front No. of front-end attachments such as BUCKET, BOOM, ARM and etcetera.

·ICA

ICA shows the interchangeability between the original and the improved parts. Abbreviations used in this column are as follows.

- I: Part No. in the column of "Replaceable part" can be used instead of this part but not vice versa.
- P: This must not be used for the machine. The part No. in the column "Replaceable part" should be used instead.
- T: Parts Nos. those in the column of "Replaceable part" can be used as an assembly instead of this part.
- Y: This part and the part in the column of "Replaceable part" are interchangeable with each other.

·REPLACEABLE PART

Interchangeable parts Nos. and their required quantity are shown in this column.

NOTE: If interchangeable improved parts are provided for the parts which you may order, the improved parts classified as "I", "P", "T" or "Y" may be supplied.





# 目次

## CONTENTS

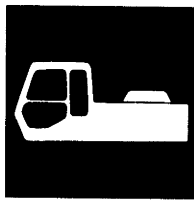

上部旋回体  
UPPERSTRUCTURE

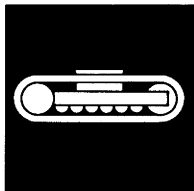

下部走行体  
UNDERCARRIAGE

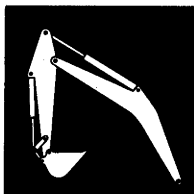

フロントアタッチメント  
FRONT-END ATTACHMENTS

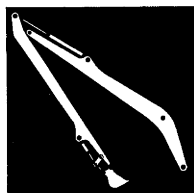

スーパーロングフロント  
RIVER MAINTENANCE FRONT



オプションパーツ  
OPTIONAL PARTS

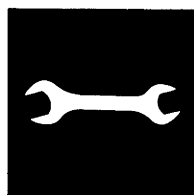

工具及び予備品  
TOOLS AND SPARE PARTS



ネームプレート  
NAME-PLATE

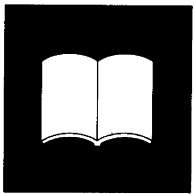



索引  
PARTS INDEX

# 目次 CONTENTS

PB-217

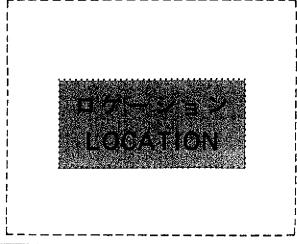
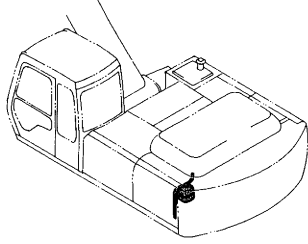
PB-A38

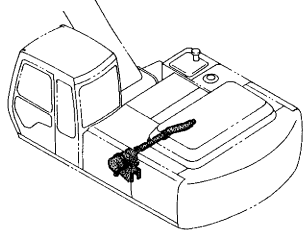
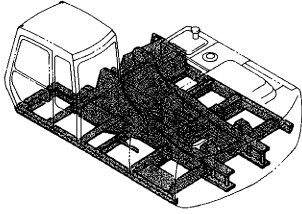
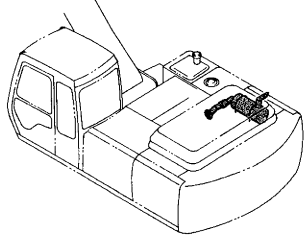
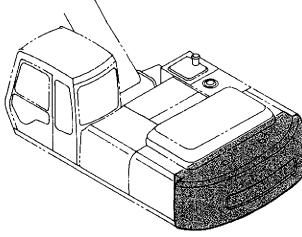
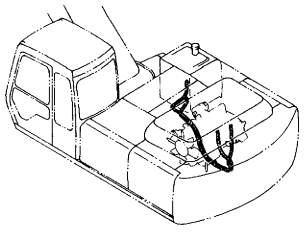
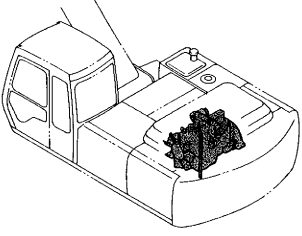
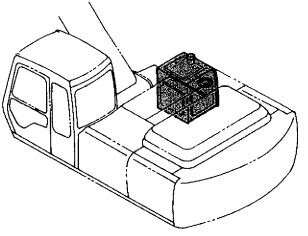
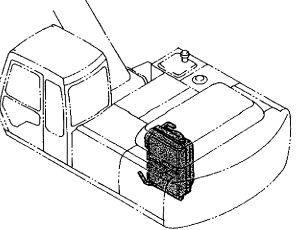
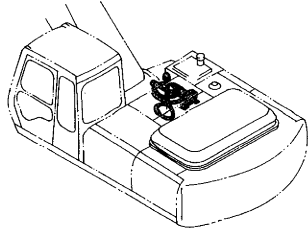
装置名称 GROUP NAME	ページ PAGE	リザーブタンク RESERVE TANK	009
適用号機 SERIAL NO. 			
<b>上部旋回体 UPPERSTRUCTURE</b> 		エアリーナ AIR CLEANER 	011
フレーム FRAME 	001	マフラー MUFFLER 	013
カウンタウェイト COUNTERWEIGHT 	003	燃料配管 FUEL PIPINGS 	015
エンジン ENGINE 	005	燃料タンク FUEL TANK 	017
ラジエータ RADIATOR 	007	燃料給油ポンプ (オプション) FUEL FEED PUMP (OPTION) 	019



# 目 次 CONTENTS

ポンプ装置 ..... 021  
PUMP DEVICE

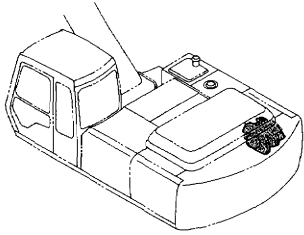

オイルクーラ配管 (4) ..... 033  
OIL COOLER PIPINGS (4)

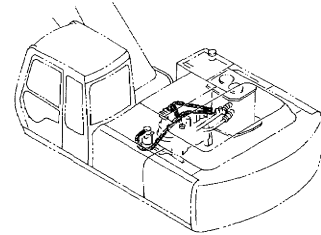

旋回装置 ..... 023  
SWING DEVICE

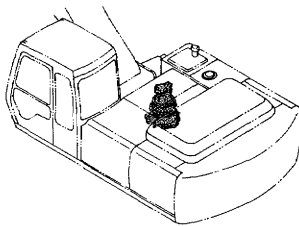

メイン配管 (1) ..... 035  
MAIN PIPINGS (1)

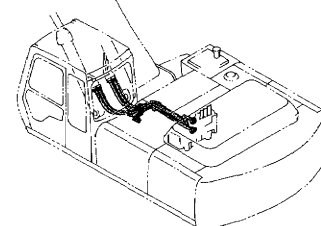

オイルタンク ..... 025  
OIL TANK

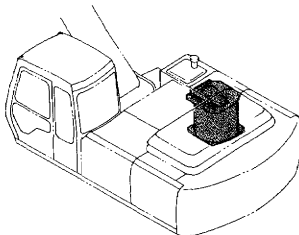

メイン配管 (2) ..... 037  
MAIN PIPINGS (2)

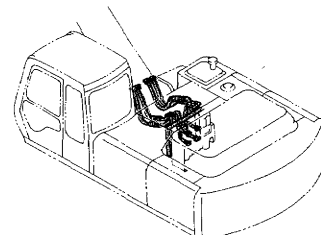

オイルクーラ配管 (1) ..... 027  
OIL COOLER PIPINGS (1)

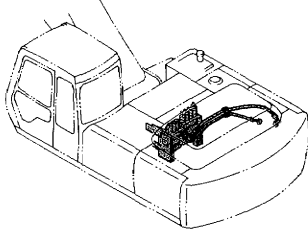

メイン配管 (3) ..... 039  
MAIN PIPINGS (3)

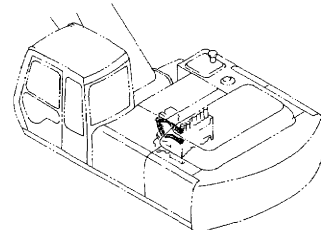

オイルクーラ配管 (2) ..... 029  
OIL COOLER PIPINGS (2)

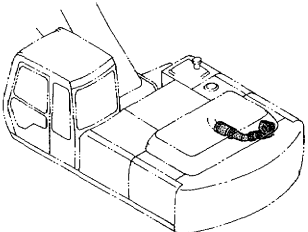

メイン配管 (4) ..... 041  
MAIN PIPINGS (4)

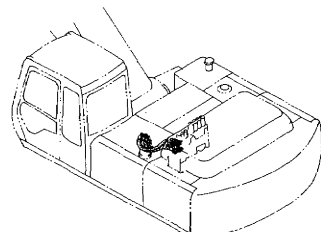

オイルクーラ配管 (3) ..... 031  
OIL COOLER PIPINGS (3)

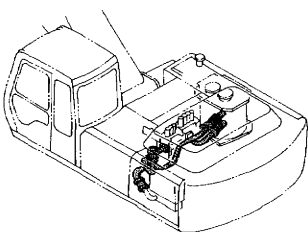

旋回配管 ..... 043  
SWING PIPINGS

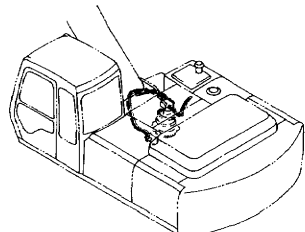

# 目 次 CONTENTS

エンジンコントロールモータ ..... 045  
ENGINE CONTROL MOTOR

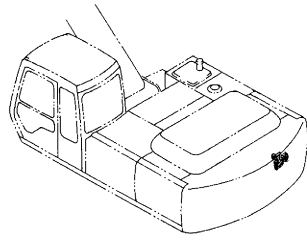

エンジンコントロールケーブル ..... 047  
ENGINE CONTROL CABLE

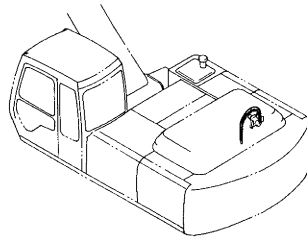

操作レバー (1) ..... 049  
CONTROL LEVER (1)

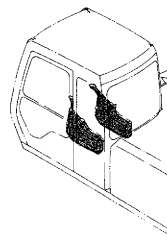

操作レバー (2) ..... 051  
CONTROL LEVER (2)

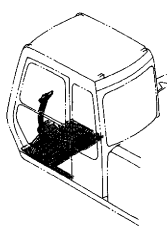

操作レバー (3) ..... 053  
CONTROL LEVER (3)

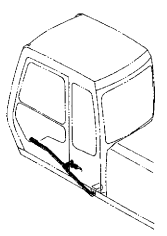

パイロット配管 (1-1) ..... 055  
PILOT PIPINGS (1-1)

08001~08060

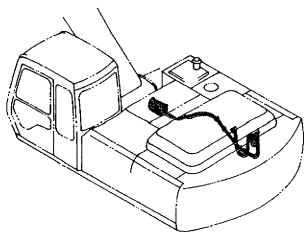

パイロット配管 (1-1) ..... 057  
PILOT PIPINGS (1-1)

08061~

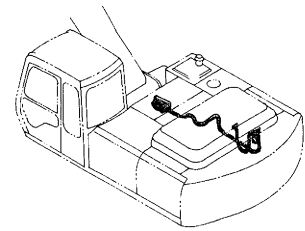

パイロット配管 (1-2) ..... 059  
PILOT PIPINGS (1-2)

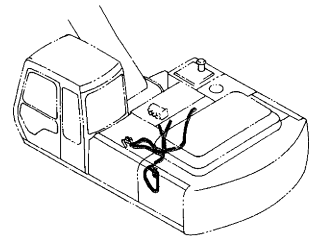

パイロット配管 (2-1) ..... 061  
PILOT PIPINGS (2-1)

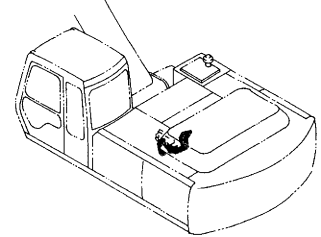

パイロット配管 (2-2) ..... 063  
PILOT PIPINGS (2-2)

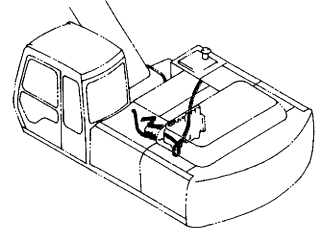

パイロット配管 (3-1) ..... 065  
PILOT PIPINGS (3-1)

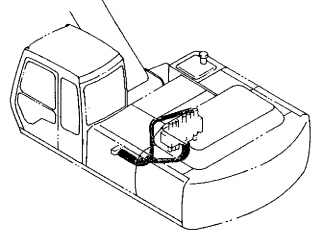

パイロット配管 (3-2) ..... 067  
PILOT PIPINGS (3-2)

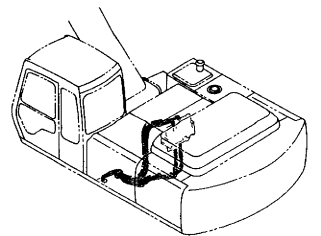

# 目 次 CONTENTS

パイロット配管 (3-3) ..... 069  
PILOT PIPINGS (3-3)

STD. : 08001~08453  
LC : 08001~08474

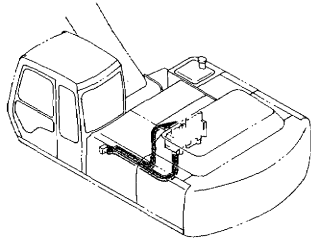

パイロット配管 (5-1) (N.EUROPE) ..... 081  
PILOT PIPINGS (5-1) (N.EUROPE)

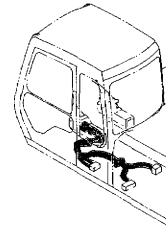

パイロット配管 (3-3) ..... 071  
PILOT PIPINGS (3-3)

STD. : 08454~  
LC : 08475~

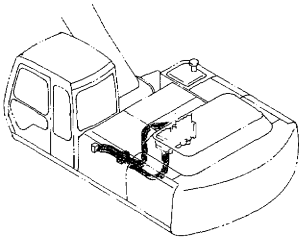

パイロット配管 (5-2) ..... 083  
PILOT PIPINGS (5-2)

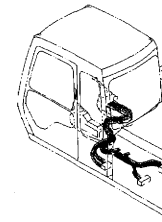

パイロット配管 (4-1) ..... 073  
PILOT PIPINGS (4-1)

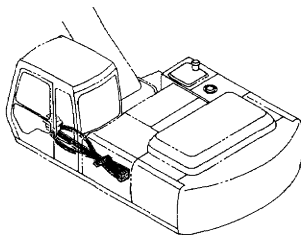

パイロット配管 (6-1) ..... 085  
PILOT PIPINGS (6-1)

STD. : 08001~08453  
LC : 08001~08474

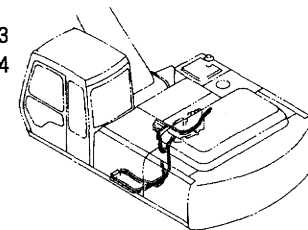

パイロット配管 (4-2) (STD) ..... 075  
PILOT PIPINGS (4-2) (STD)

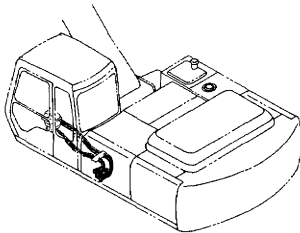

パイロット配管 (6-1) ..... 087  
PILOT PIPINGS (6-1)

STD. : 08454~  
LC : 08475~

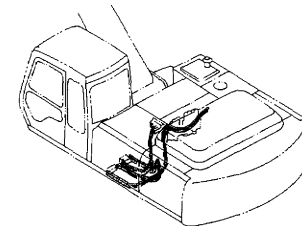

パイロット配管 (4-2) (N.EUROPE) ..... 077  
PILOT PIPINGS (4-2) (N.EUROPE)

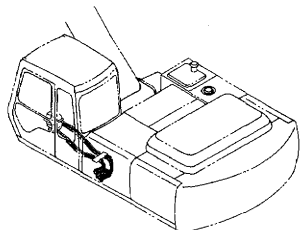

パイロット配管 (6-2) ..... 089  
PILOT PIPINGS (6-2)

STD. : 08001~08453  
LC : 08001~08474

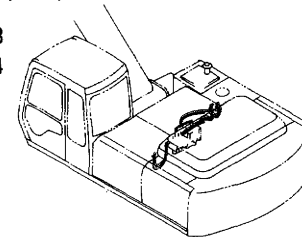

パイロット配管 (5-1) (STD) ..... 079  
PILOT PIPINGS (5-1) (STD)

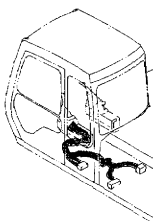

パイロット配管 (6-2) ..... 091  
PILOT PIPINGS (6-2)

STD. : 08454~  
LC : 08475~

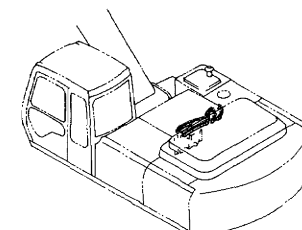



# 目 次 CONTENTS

コンソール (右) ..... 093  
CONSOLE (R)

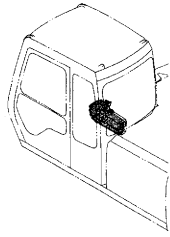

ラジオ (STD) ..... 105  
RADIO (STD)

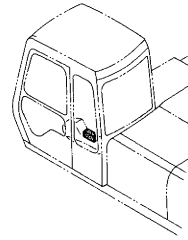

コンソール (左) (STD) ..... 095  
CONSOLE (L) (STD)

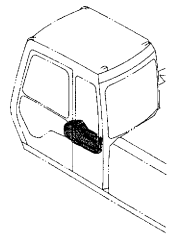

ラジオ (N.EUROPE) ..... 107  
RADIO (N.EUROPE)

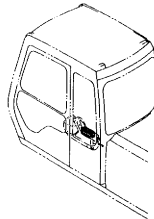

コンソール (左) (N.EUROPE) ..... 097  
CONSOLE (L) (N.EUROPE)

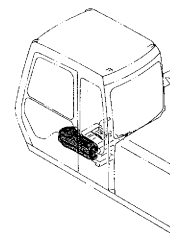

電気部品 (1) ..... 109  
ELECTRIC PARTS (1)

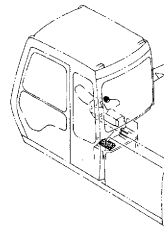

スイッチボックス ..... 099  
SWITCH BOX

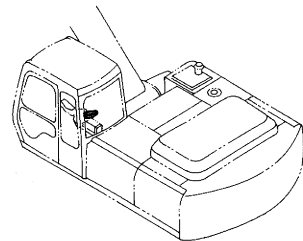

電気部品 (2) ..... 111  
ELECTRIC PARTS (2)

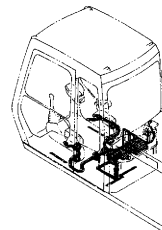

ゲージパネル (STD) ..... 101  
GAUGE PANEL (STD)

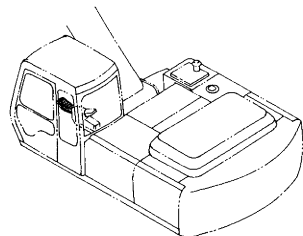

電気部品 (3-1) ..... 113  
ELECTRIC PARTS (3-1)

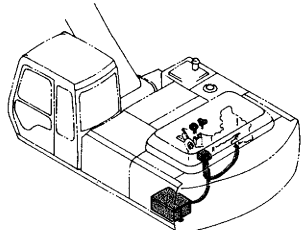

ゲージパネル (N.EUROPE) ..... 103  
GAUGE PANEL (N.EUROPE)

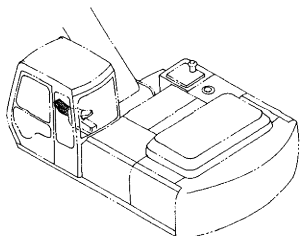

電気部品 (3-2) (STD) ..... 115  
ELECTRIC PARTS (3-2) (STD)

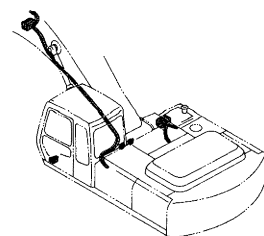

# 目次 CONTENTS

電気部品 (3-2) 〈N.EUROPE〉 ..... 117  
ELECTRIC PARTS (3-2) 〈N.EUROPE〉

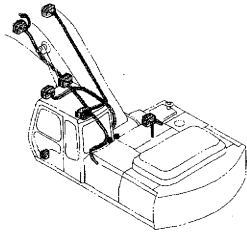

電気部品 (3-3) ..... 119  
ELECTRIC PARTS (3-3)

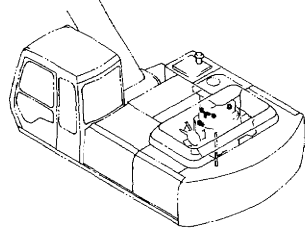

電気部品 (3-4) ..... 121  
ELECTRIC PARTS (3-4)

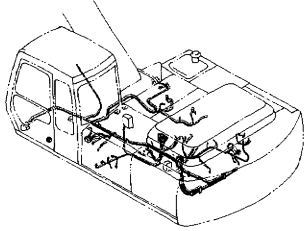

ウィンドウォッシャー ..... 123  
WINDOW WASHER

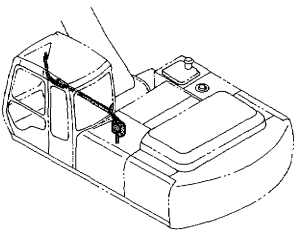

カーヒータ ..... 125  
CAR HEATER

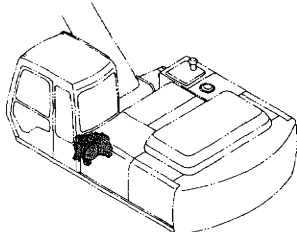

カーヒータパーツ ..... 127  
CAR HEATER PARTS

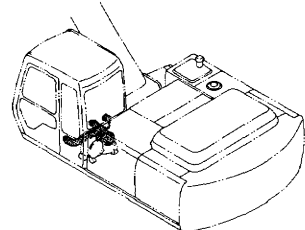

カーヒータ配管 ..... 129  
CAR HEATER PIPINGS

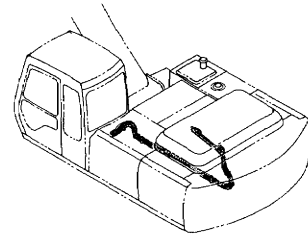

キャブグループ (1) ..... 131  
CAB GROUP (1)

STD. : 08001~08656  
LC : 08001~08634

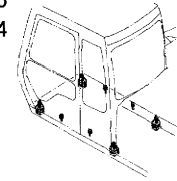

キャブグループ (1) ..... 133  
CAB GROUP (1)

STD. : 08657~  
LC : 08635~

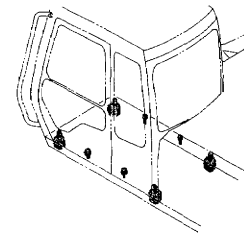

キャブグループ (2) ..... 135  
CAB GROUP (2)

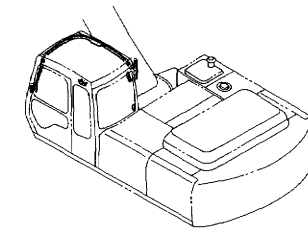

バックミラー ..... 137  
REARVIEW MIRROR

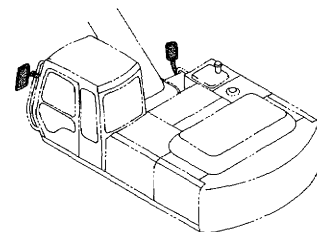

キャブ〈STD〉 ..... 139  
CAB 〈STD〉

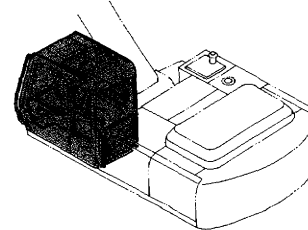

# 目 次 CONTENTS

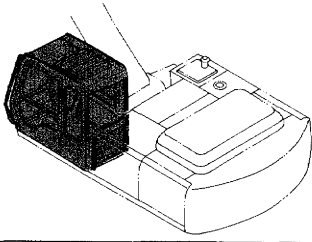
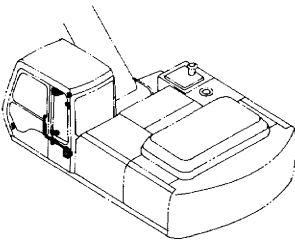
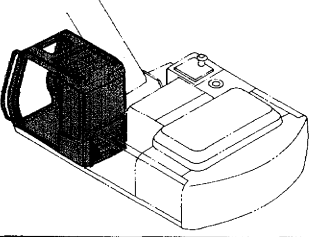
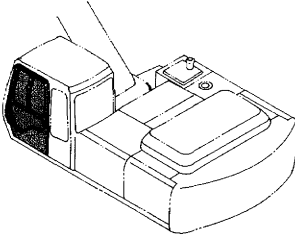
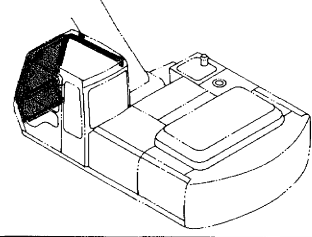
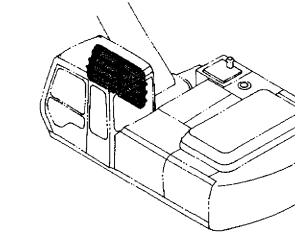
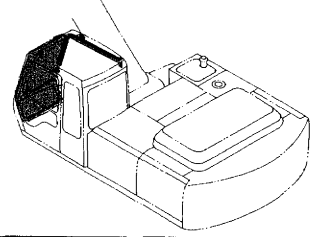
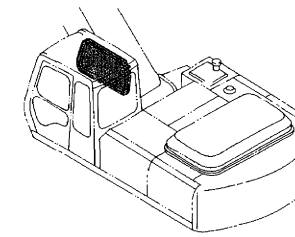
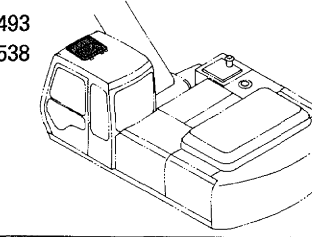
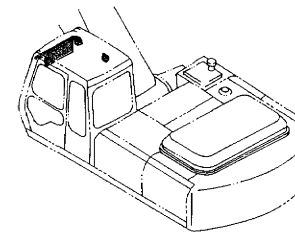
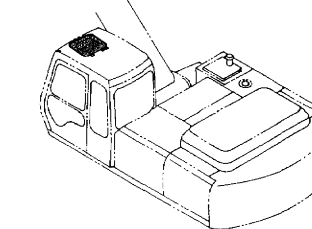
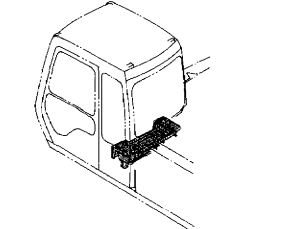
<p>キャブ〈N.EUROPE〉 ..... 141 CAB 〈N.EUROPE〉</p> 	<p>キャブ (4) ..... 153 CAB (4)</p> 
<p>キャブ (1) ..... 143 CAB (1)</p> 	<p>キャブ (5) ..... 155 CAB (5)</p> 
<p>キャブ (2) 〈STD〉 ..... 145 CAB (2) 〈STD〉</p> 	<p>キャブ (6) 〈STD〉 ..... 157 CAB (6) 〈STD〉</p> 
<p>キャブ (2) 〈N.EUROPE〉 ..... 147 CAB (2) 〈N.EUROPE〉</p> 	<p>キャブ (6) 〈N.EUROPE〉 ..... 159 CAB (6) 〈N.EUROPE〉</p> 
<p>キャブ (3) ..... 149 CAB (3)</p> <p>STD. : 08001~08493 LC : 08001~08538</p> 	<p>キャブ (7) : サンバイザー〈N.EUROPE〉 ..... 161 CAB (7) : SUNVISOR〈N.EUROPE〉</p> 
<p>キャブ (3) ..... 151 CAB (3)</p> <p>STD. : 08494~ LC : 08539~</p> 	<p>リアカバー (キャブ内) ..... 163 REAR COVER (INSIDE OF CAB)</p> 

# 目 次 CONTENTS

フロアパーツ ..... 165  
FLOOR PARTS

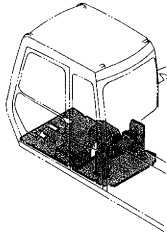

カバー (1-2) ..... 177  
COVER (1-2)

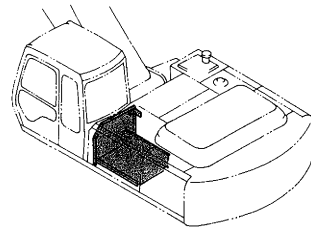

シート ..... 167  
SEAT

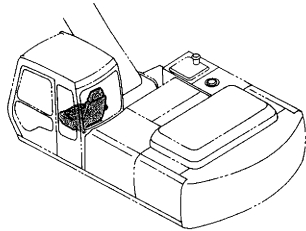

カバー (1-3) ..... 179  
COVER (1-3)

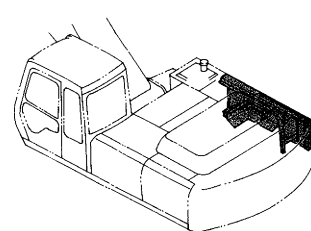

シートサスペンション ..... 169  
SEAT SUSPENSION

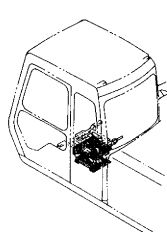

カバー (1-4) ..... 181  
COVER (1-4)

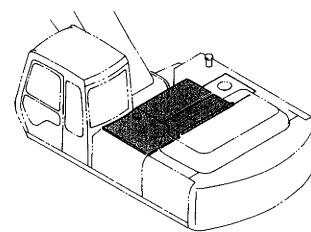

シートスタンド ..... 171  
SEAT STAND

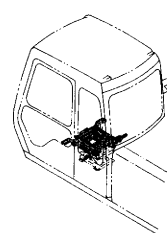

カバー (1-5) ..... 183  
COVER (1-5)

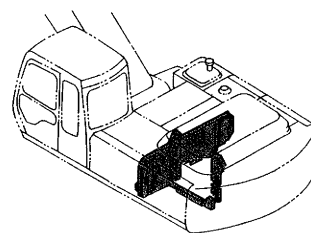

シートベルト ..... 173  
SEAT BELT  
08859~

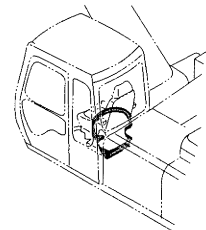

カバー (1-6) ..... 185  
COVER (1-6)

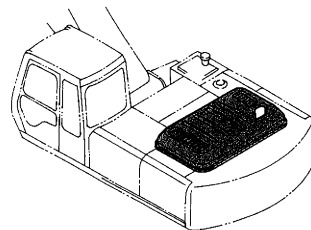

カバー (1-1) ..... 175  
COVER (1-1)

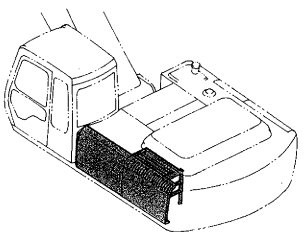

カバー (1-7) ..... 187  
COVER (1-7)

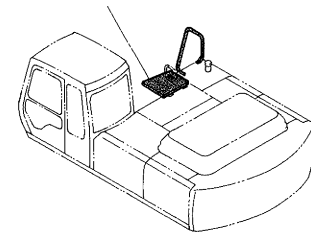

# 目 次 CONTENTS

カバー (2) ..... 189  
COVER (2)

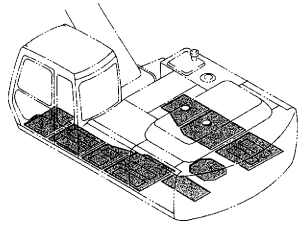

ドアロック (A) ..... 191  
DOOR LOCK (A)

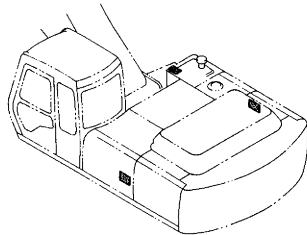

ドアロック (B) ..... 193  
DOOR LOCK (B)

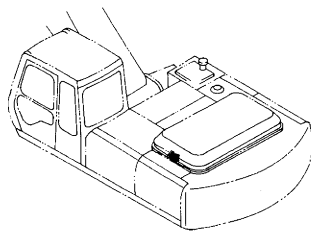

旋回輪 ..... 199  
SWING BEARING

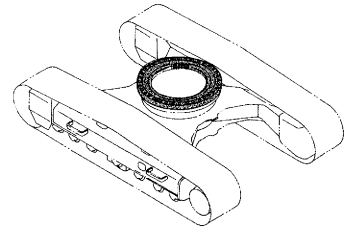

走行装置 ..... 201  
TRAVEL DEVICE

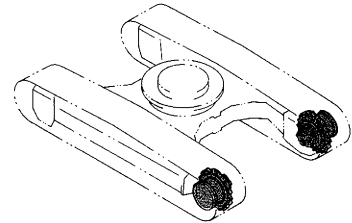

フロントアイドル ..... 203  
FRONT IDLER

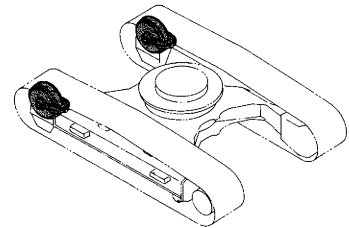

アジャスタ ..... 205  
ADJUSTER

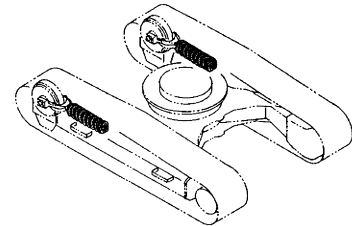

## 下部 走行体 UNDERCARRIAGE



トラックフレーム ..... 195  
(スタンダードトラック)  
TRACK FRAME (STD. TRACK)

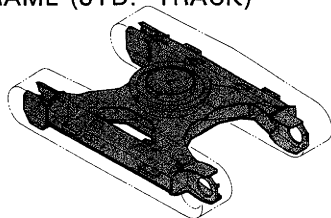

トラックフレーム (LCトラック) ..... 197  
TRACK FRAME (LC TRACK)

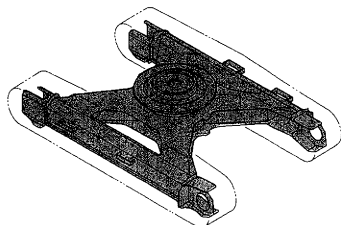

上ローラ ..... 207  
UPPER ROLLER

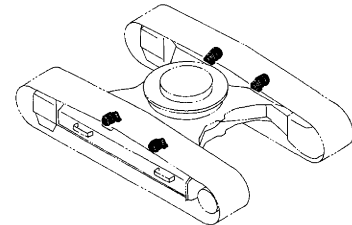

下ローラ (スタンダードトラック) ..... 209  
LOWER ROLLER (STD. TRACK)

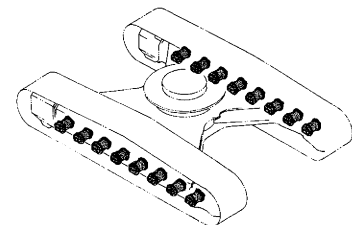

# 目 次 CONTENTS

下ローラ (LCトラック) ..... 211  
LOWER ROLLER (LC TRACK)

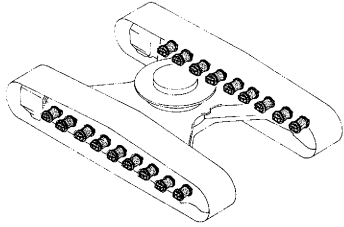

走行配管カバー ..... 223  
TRAVEL PIPINGS COVER

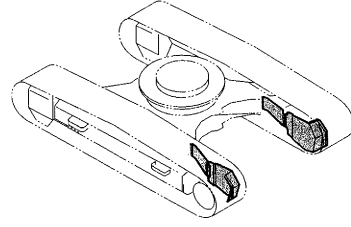

トラックリンク 600G ..... 213  
(スタンダードトラック)  
TRACK-LINK 600G (STD. TRACK)

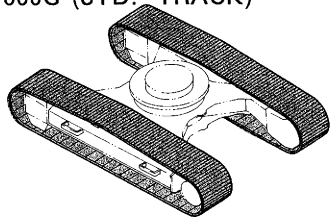

トラックリンク 600G (LCトラック) ..... 215  
TRACK-LINK 600G (LC TRACK)

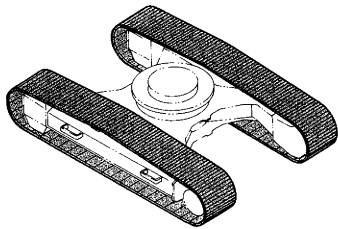

センタージョイント ..... 217  
CENTER JOINT

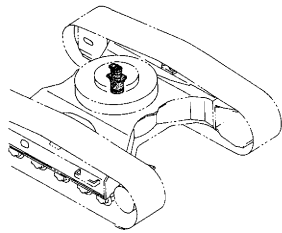

走行配管 (スタンダードトラック) ..... 219  
TRAVEL PIPINGS (STD. TRACK)

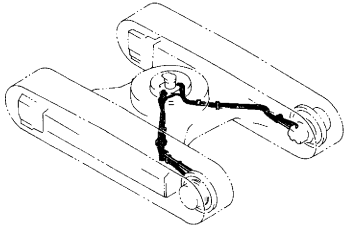

走行配管 (LCトラック) ..... 221  
TRAVEL PIPINGS (LC TRACK)

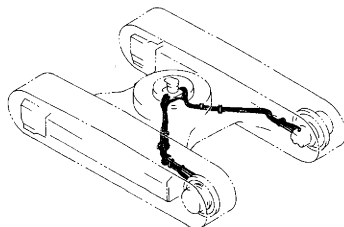

## フロントアタッチメント FRONT-END ATTACHMENTS

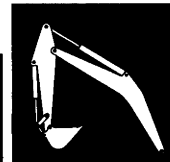

ブーム ..... 225  
BOOM

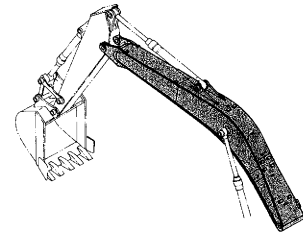

スタンダードアーム 2.96M ..... 227  
STD. ARM 2.96M

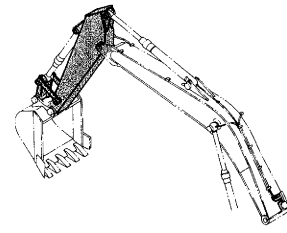

バケット 0.9 ..... 229  
BUCKET 0.9

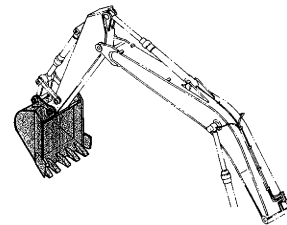

フロント配管 (1) ..... 231  
FRONT PIPINGS (1)

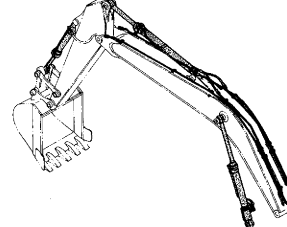

# 目 次 CONTENTS

フロント配管 (2) ..... 233  
FRONT PIPINGS (2)

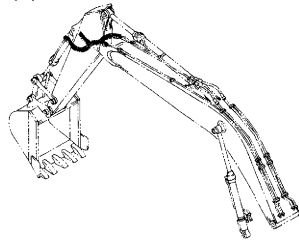

給脂配管 ..... 235  
LUBRICATE PIPINGS

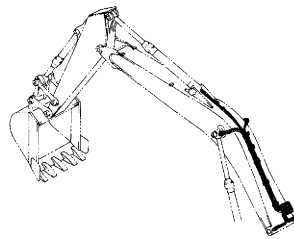

バケット 0.3 ..... 243  
BUCKET 0.3

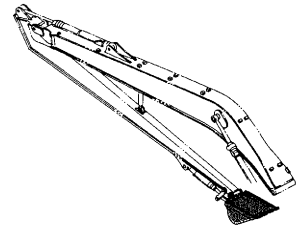

バケット 0.35 ..... 245  
BUCKET 0.35

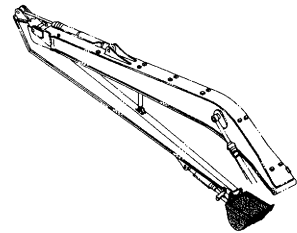

バケット 0.4 ..... 247  
BUCKET 0.4

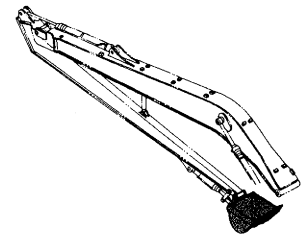

**スーパーロングフロント  
RIVER MAINTENANCE FRONT**

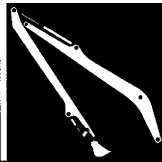

パイロット配管〈18型〉 ..... 237  
PILOT PIPINGS 〈TYPE 18〉

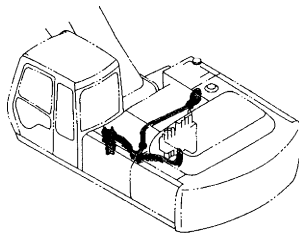

ディッチクリーニングバケット 0.4 (爪無) ..... 249  
DITCH CLEANING BUCKET 0.4 (WITHOUT POINTS)

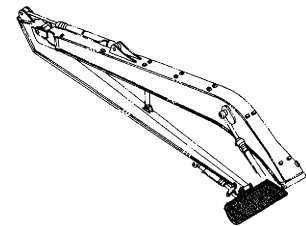

ブーム〈18型〉 ..... 239  
BOOM 〈TYPE 18〉

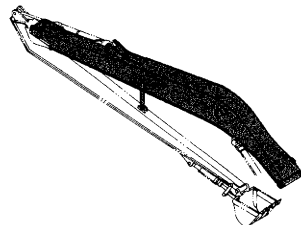

ディッチクリーニングバケット 0.4 (爪付) ..... 251  
DITCH CLEANING BUCKET 0.4 (WITH POINTS)

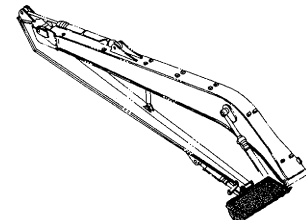

アーム〈18型〉 ..... 241  
ARM 〈TYPE 18〉

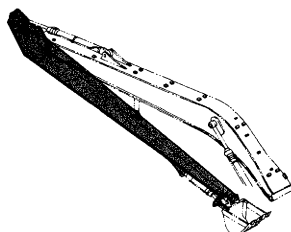

フロント配管 (1) 〈18型〉 ..... 253  
FRONT PIPINGS (1) 〈TYPE 18〉

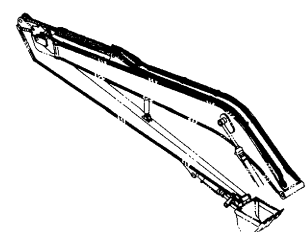

# 目 次 CONTENTS

フロント配管 (2) 〈18型〉 ..... 255  
FRONT PIPINGS (2) 〈TYPE 18〉

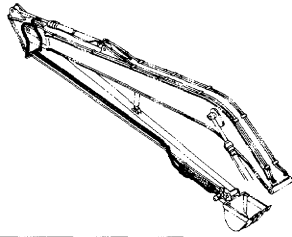

給脂配管 (1) 〈18型〉 ..... 257  
LUBRICATE PIPINGS (1) 〈TYPE 18〉

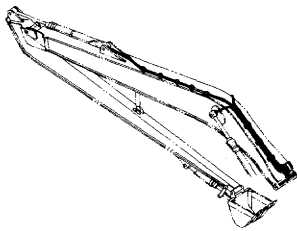

給脂配管 (2) 〈18型〉 ..... 259  
LUBRICATE PIPINGS (2) 〈TYPE 18〉

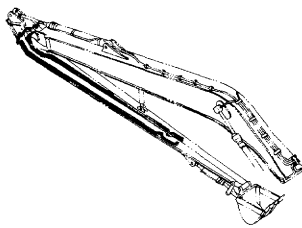

マルチレバー配管 (3) ..... 265  
MULTI LEVER PIPINGS (3)

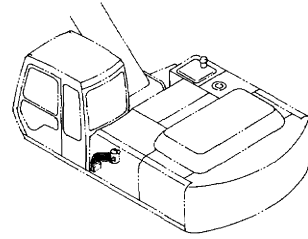

マルチレバー配管 (4) ..... 267  
MULTI LEVER PIPINGS (4)

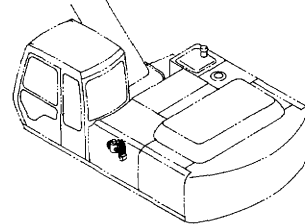

エアコンディショナ (1) ..... 269  
AIR CONDITIONER (1)

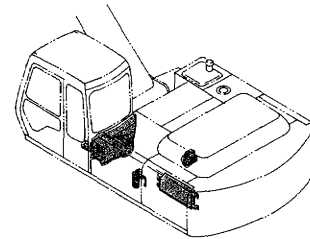

エアコンディショナ (2) ..... 271  
AIR CONDITIONER (2)

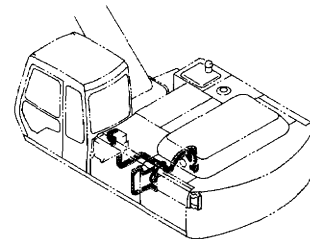

**オプションパーツ  
OPTIONAL PARTS**

**OP**

マルチレバー配管 (1) ..... 261  
MULTI LEVER PIPINGS (1)

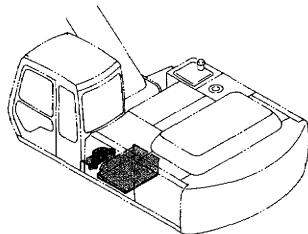

マルチレバー配管 (2) ..... 263  
MULTI LEVER PIPINGS (2)

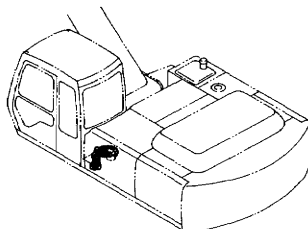

エアコンユニット ..... 273  
AIR-CON. UNIT

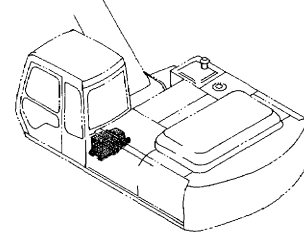

エアコンコントローラ ..... 275  
AIR-CON. CONTROLLER

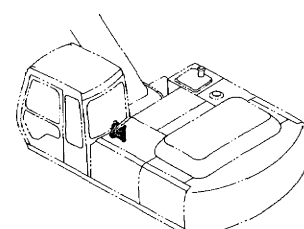



# 目 次 CONTENTS

トロピカルカバー ..... 277  
TROPICAL COVER

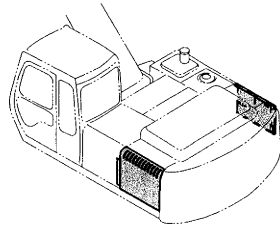

トラックリンク 900A (LCトラック) ..... 289  
TRACK-LINK 900A (LC TRACK)

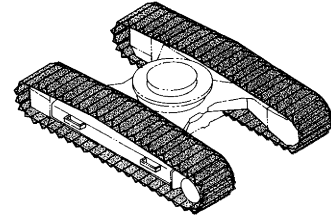

トラックリンク 800G ..... 279  
(スタンダードトラック)  
TRACK-LINK 800G (STD. TRACK)

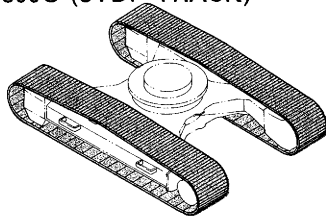

ショートアーム 2.32M ..... 291  
SHORT ARM 2.32M

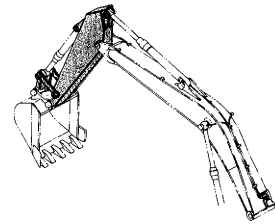

トラックリンク 800G (LCトラック) ..... 281  
TRACK-LINK 800G (LC TRACK)

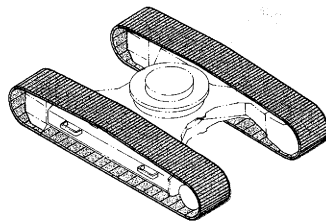

フロント配管 (2) 〈ショートアーム〉 ..... 293  
FRONT PIPINGS (2) 〈SHORT ARM〉

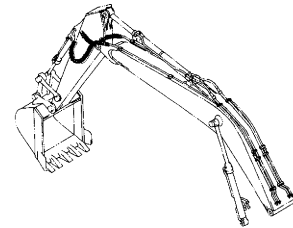

トラックリンク 600F ..... 283  
(スタンダードトラック)  
TRACK-LINK 600F (STD. TRACK)

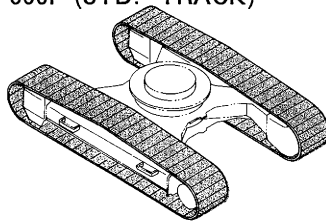

ロングアーム 3.61M ..... 295  
LONG ARM 3.61M

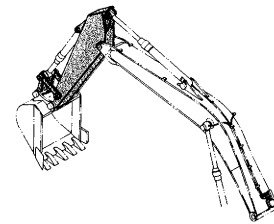

トラックリンク 600F (LCトラック) ..... 285  
TRACK-LINK 600F (LC TRACK)

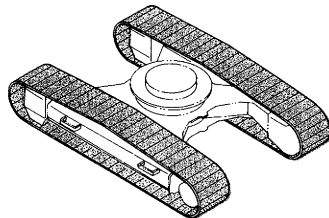

フロント配管 (2) 〈ロングアーム〉 ..... 297  
FRONT PIPINGS (2) 〈LONG ARM〉

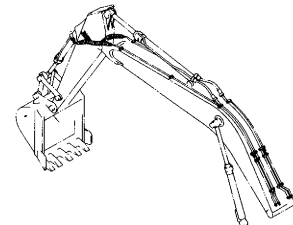

トラックリンク 900A ..... 287  
(スタンダードトラック)  
TRACK-LINK 900A (STD. TRACK)

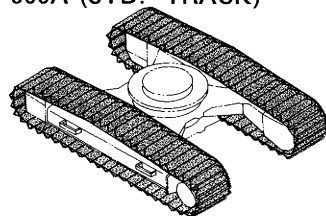

バケット 0.7 ..... 299  
BUCKET 0.7

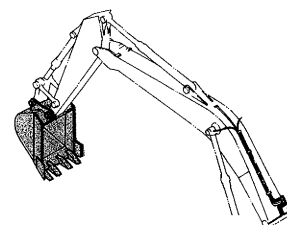

# 目 次 CONTENTS

バケット 1.0 ..... 301  
BUCKET 1.0

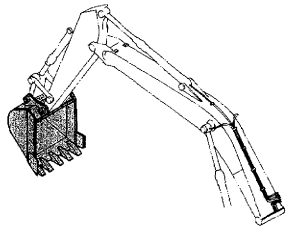

バケット 1.1 ..... 303  
BUCKET 1.1

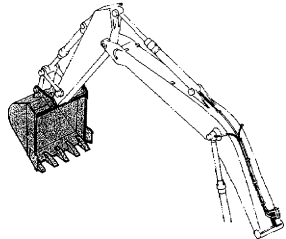

バケット 1.2 ..... 305  
BUCKET 1.2

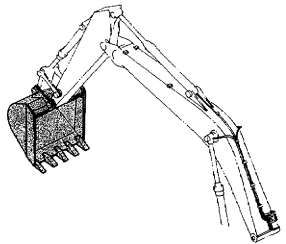

ロックバケット 0.8 ..... 307  
ROCK BUCKET 0.8

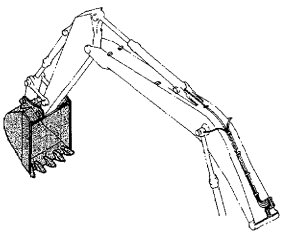

リップバケット 0.7 ..... 309  
RIPPER BUCKET 0.7

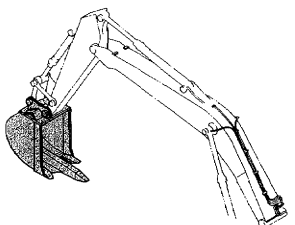

1本爪リップ ..... 311  
ONE-POINT RIPPER

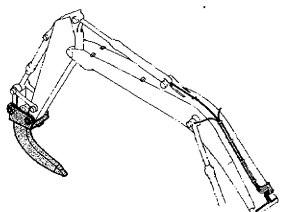

ホースラプチャーバルブ配管 (ブーム) : 1 (2型) ..... 313  
HOSE RUPTURE VALVE PIPINGS (BOOM) : 1 (Type 2)

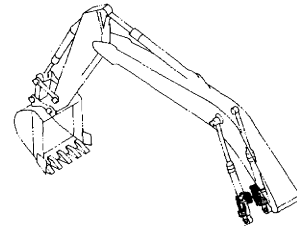

ホースラプチャーバルブ配管 (ブーム) : 1 (3型) ..... 315  
HOSE RUPTURE VALVE PIPINGS (BOOM) : 1 (Type 3)

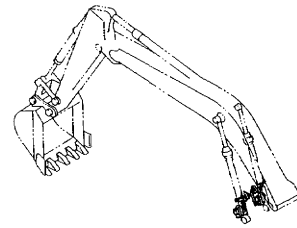

ホースラプチャーバルブ配管 (ブーム) : 2 (2型) ..... 317  
HOSE RUPTURE VALVE PIPINGS (BOOM) : 2 (Type 2)

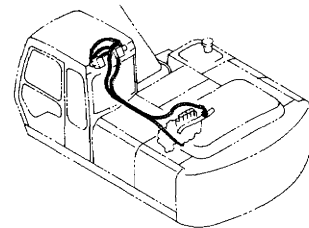

ホースラプチャーバルブ配管 (ブーム) : 2 (3型) ..... 319  
HOSE RUPTURE VALVE PIPINGS (BOOM) : 2 (Type 3)

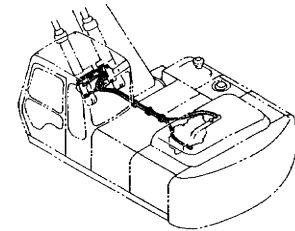

ホースラプチャーバルブ配管 (ブーム) : 3 (2型) ..... 321  
HOSE RUPTURE VALVE PIPINGS (BOOM) : 3 (Type 2)

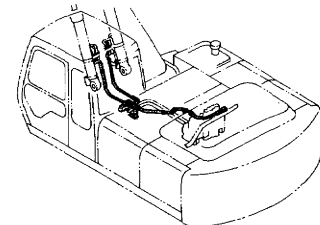

ホースラプチャーバルブ配管 (ブーム) : 3 (3型) ..... 323  
HOSE RUPTURE VALVE PIPINGS (BOOM) : 3 (Type 3)

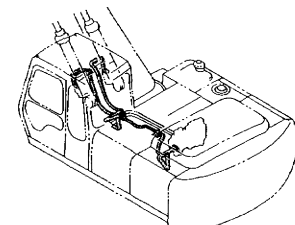

# 目 次 CONTENTS

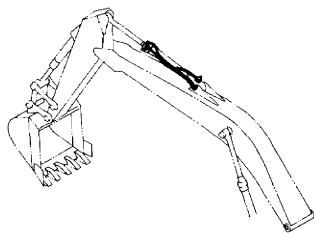
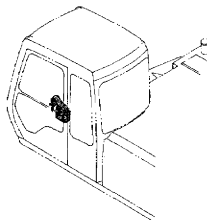
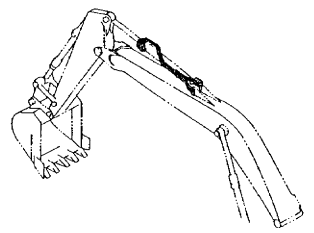
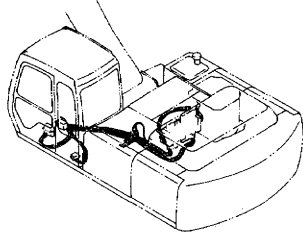
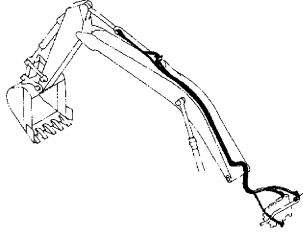
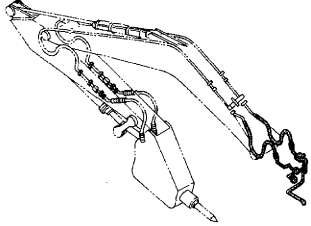
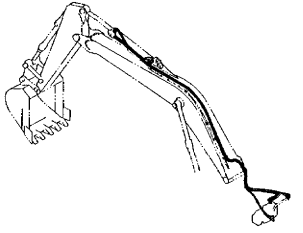
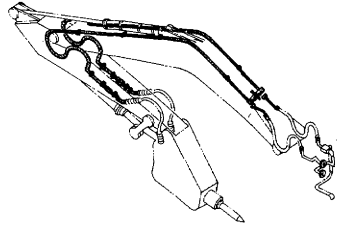
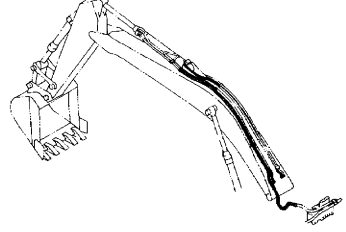
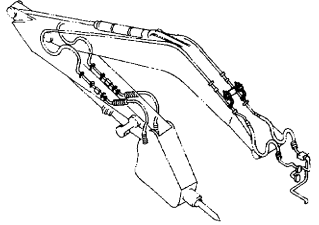
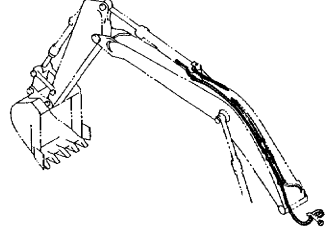
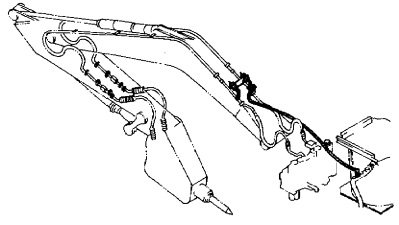
<p>ホースラプチャーバルブ配管 (アーム) : 1 (2型) ..... 325 HOSE RUPTURE VALVE PIPINGS (ARM) : 1 (Type 2)</p> 	<p>操作ペダル (ブレーカ&amp;クラッシャ) ..... 337 CONTROL PEDAL (BREAKER &amp; CRUSHER)</p> 
<p>ホースラプチャーバルブ配管 (アーム) : 1 (3型) ..... 327 HOSE RUPTURE VALVE PIPINGS (ARM) : 1 (Type 3)</p> 	<p>パイロット配管 (ブレーカ&amp;クラッシャ) ... 339 PILOT PIPINGS (BREAKER &amp; CRUSHER)</p> 
<p>ホースラプチャーバルブ配管 (アーム) : 2 (2型) ..... 329 HOSE RUPTURE VALVE PIPINGS (ARM) : 2 (Type 2)</p> 	<p>ブレーカ&amp;クラッシャ用本体配管 ..... 341 MAIN PIPINGS FOR BREAKER &amp; CRUSHER</p> 
<p>ホースラプチャーバルブ配管 (アーム) : 2 (3型) ..... 331 HOSE RUPTURE VALVE PIPINGS (ARM) : 2 (Type 3)</p> 	<p>ブレーカ&amp;クラッシャ用フロント配管 ..... 343 FRONT PIPINGS FOR BREAKER &amp; CRUSHER</p> 
<p>ホースラプチャーバルブ配管 (アーム) : 3 (2型) ..... 333 HOSE RUPTURE VALVE PIPINGS (ARM) : 3 (Type 2)</p> 	<p>NPKブレーカ用配管 ..... 345 PIPINGS FOR NPK BREAKER</p> 
<p>ホースラプチャーバルブ配管 (アーム) : 3 (3型) ..... 335 HOSE RUPTURE VALVE PIPINGS (ARM) : 3 (Type 3)</p> 	<p>NPKブレーカ&amp;クラッシャ用配管 ..... 347 PIPINGS FOR NPK BREAKER &amp; CRUSHER</p> 

# 目次 CONTENTS

オカダ/古河ブレーカ用配管 ..... 349  
 PIPINGS FOR OKADA / FURUKAWA BREAKER

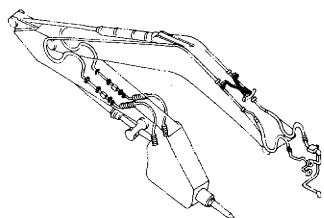

オカダ/古河ブレーカ&クラッシャ用配管 ..... 351  
 PIPINGS FOR OKADA / FURUKAWA  
 BREAKER & CRUSHER

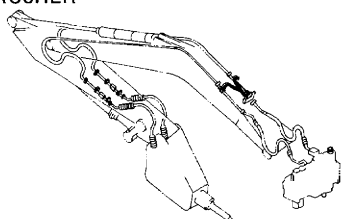

索引  
PARTS INDEX



索引 ..... 365  
 PARTS INDEX

工具及び予備品  
TOOLS AND SPARE PARTS



工具 ..... 353  
 TOOLS  
 予備品〈STD〉 ..... 355  
 SPARE PARTS 〈STD〉  
 予備品〈N.EUROPE〉 ..... 357  
 SPARE PARTS 〈N.EUROPE〉

ネームプレート  
NAME-PLATE

NAME  
PLATE

ネームプレート (日本語) 〈STD〉 ..... 359  
 NAME-PLATE (JAPANESE) 〈STD〉  
 ネームプレート (英語) 〈STD〉 ..... 361  
 NAME-PLATE (ENGLISH) 〈STD〉  
 ネームプレート (フィンランド語) 〈N.EUROPE〉 ..... 363  
 NAME-PLATE (FINNISH) 〈N.EUROPE〉



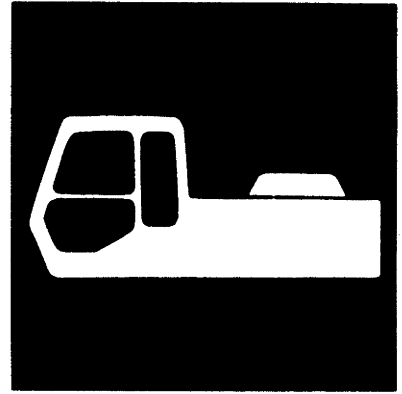

上 部 旋 回 体  
UPPERSTRUCTURE

# フレーム Frame

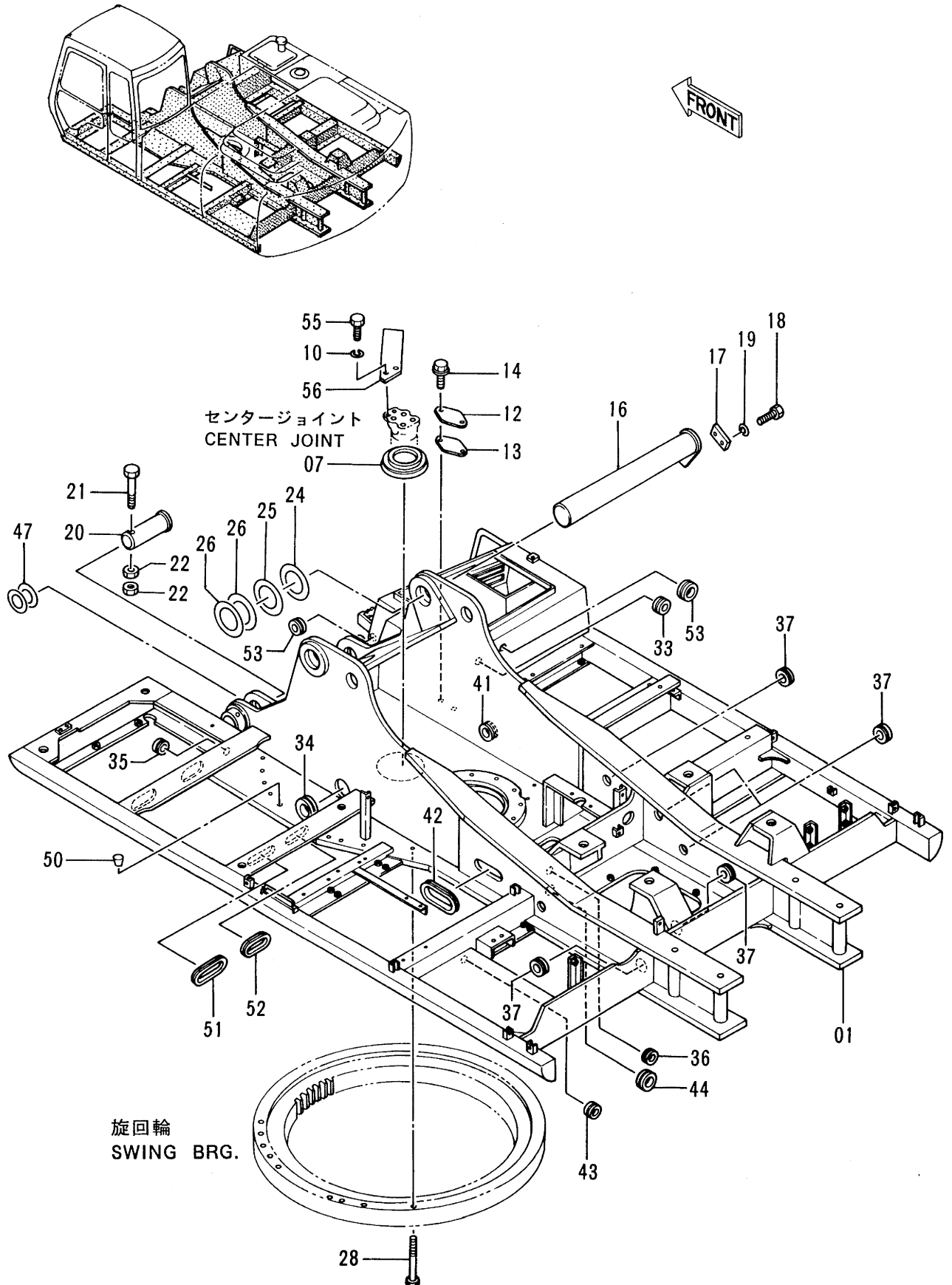

フレーム  
FRAME

08001-

符号 ITEM	部品番号 PART NO.	部品名 PART NAME	or PART NAME CODE	数量 Q'TY	サービス コード S. C	適用号機 SERIAL NO.	互換性 ICA	代替部品 REPLACEABLE PART	
								部品番号 PART NO.	数量 Q'TY
01	5003253	フレーム;メイン	FRAME;MAIN	1					
07	4258592	カバー;ブーツ	COVER;BOOT	1					
10	A590914	ワッシャ;スプリング	WASHER;SPRING	2					
12	4255799	カバー	COVER	1					
13	4161735	パッキン	PACKING	1					
14	J021025	ボルト;セムス	BOLT;SEMS	2					
16	8047037	ピン	PIN	1					
17	4199833	プレート	PLATE	1					
18	J932045	ボルト	BOLT	2					
19	A590920	ワッシャ;スプリング	WASHER;SPRING	2					
20	3038442	ピン	PIN	2					
21	M222004	ボルト	BOLT	2					
22	J951020	ナット	NUT	4					
24	4144511	シム 3.2	SHIM 3.2	1	R				
25	4144512	シム 2.3	SHIM 2.3	1	R				
26	4144513	シム 1.2	SHIM 1.2	2	R				
28	J932203	ボルト	BOLT	30					
33	94-2816	ブッシング;ラバー	BUSHING;RUBBER	1					
34	4191977	ブッシング;ラバー	BUSHING;RUBBER	1					
35	4210661	ブッシング;ラバー	BUSHING;RUBBER	1					
36	4255530	ブッシング;ラバー	BUSHING;RUBBER	1					
37	4201749	ブッシング;ラバー	BUSHING;RUBBER	5					
41	4257181	ブッシング;ラバー	BUSHING;RUBBER	1					
42	4252218	ブッシング;ラバー	BUSHING;RUBBER	1					
43	4209294	ブッシング;ラバー	BUSHING;RUBBER	1					
44	4201986	ブッシング;ラバー	BUSHING;RUBBER	1					
47	4101281	シム 1.2	SHIM 1.2	4	R				
50	431578	コルク	CORK	6					
51	4270920	ブッシング;ラバー	BUSHING;RUBBER	1		-08781	Y	4319252	1
51	4319252	ブッシング;ラバー	BUSHING;RUBBER	1		08782-			
52	4270921	ブッシング;ラバー	BUSHING;RUBBER	1		-08781	Y	4319253	1
52	4319253	ブッシング;ラバー	BUSHING;RUBBER	1		08782-			
53	4276215	ブッシング;ラバー	BUSHING;RUBBER	2					
55	J901435	ボルト	BOLT	2					
56	4274282	ストッパ	STOPPER	1					



003

# カウンタウェイト Counterweight

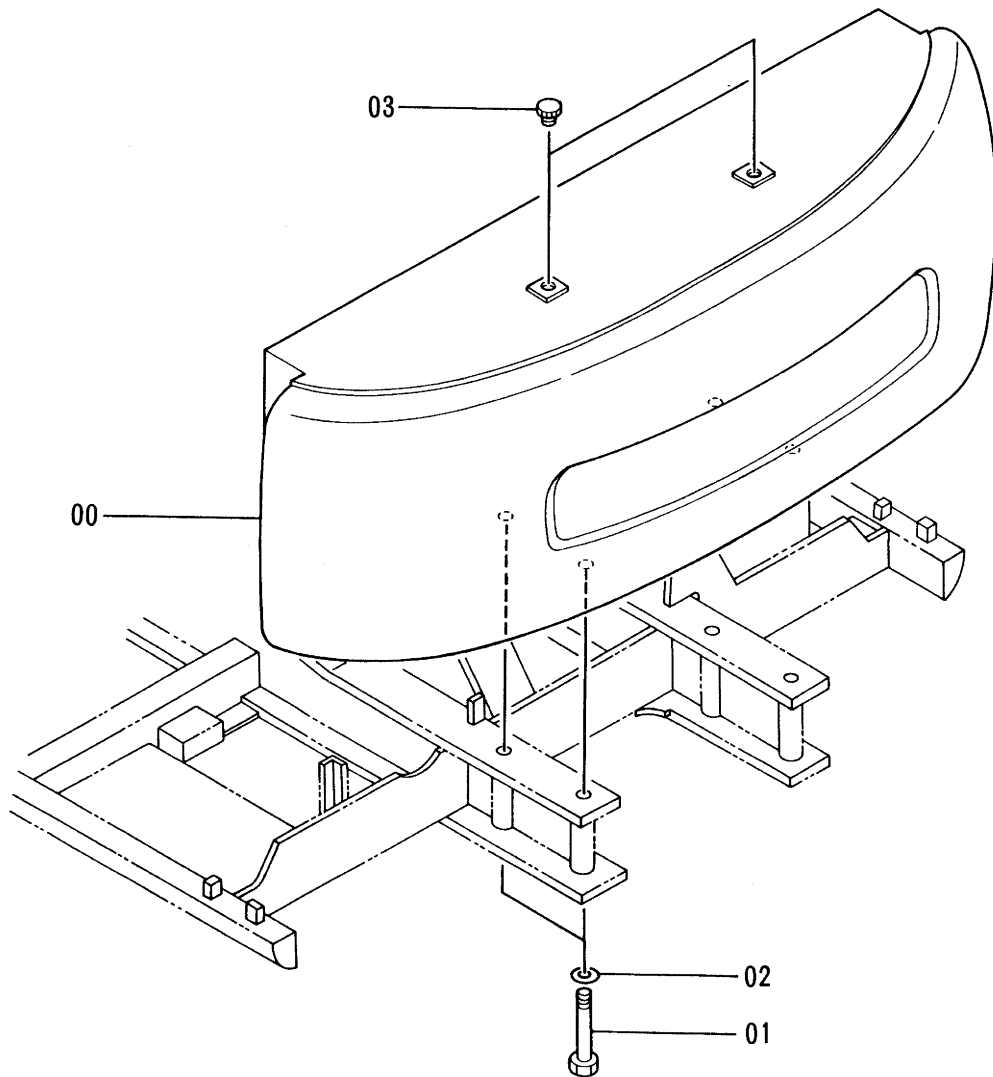
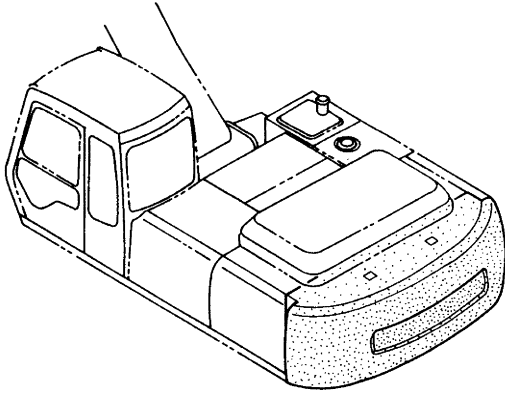



# エンジン Engine

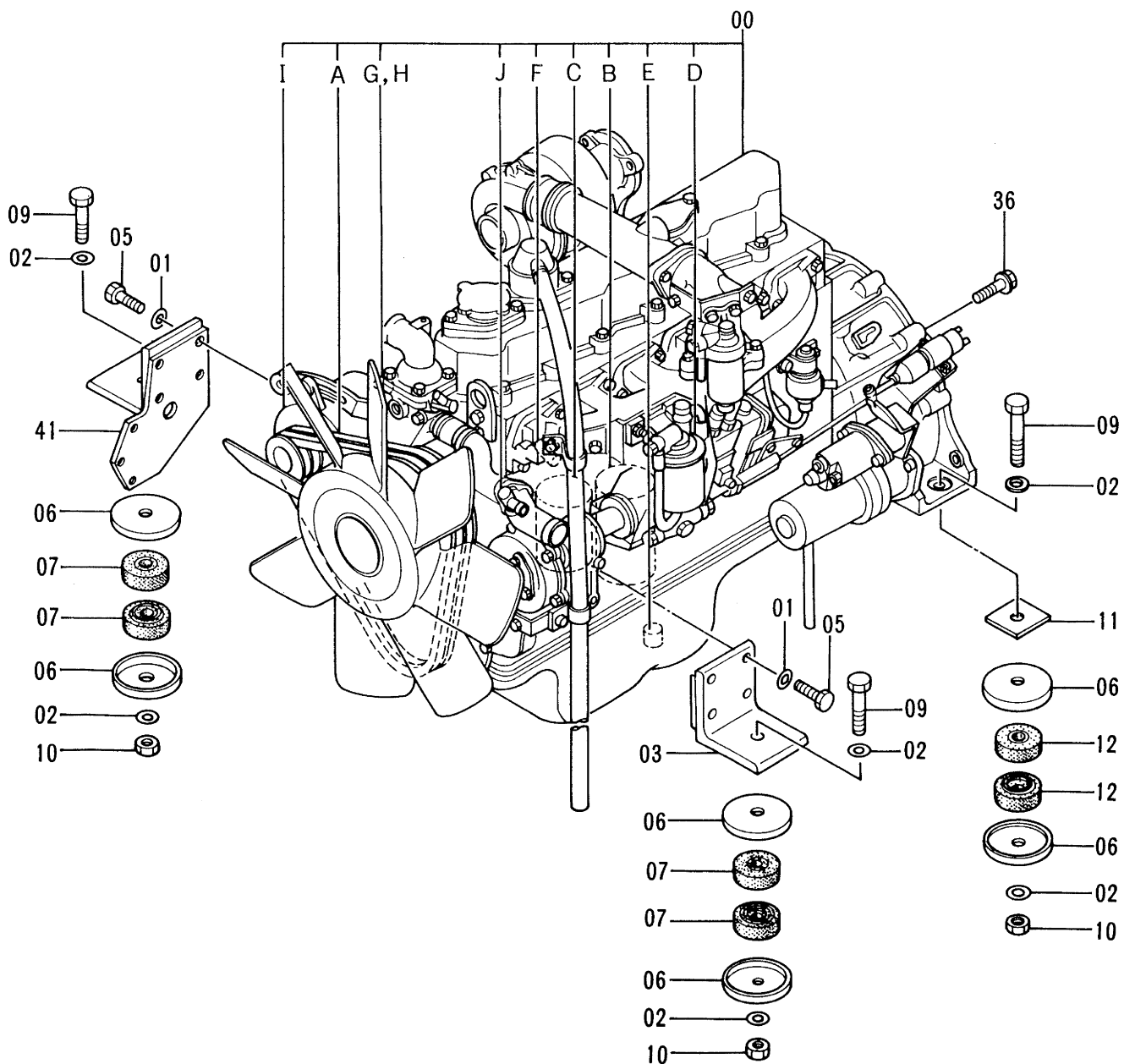
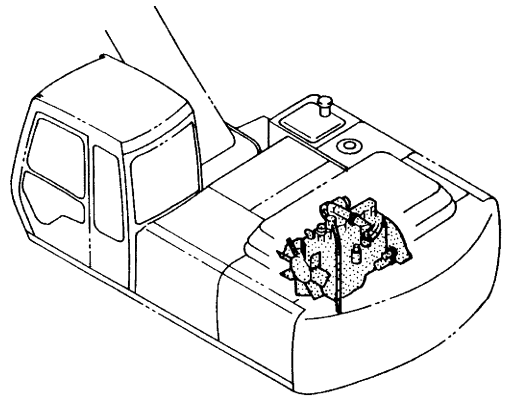

エンジン  
ENGINE

08001-

符号 ITEM	部品番号 PART NO.	部品名 PART NAME	or PART NAME CODE	数量 Q'TY	サービス コード S. C	適用号機 SERIAL NO.	互換性 ICA	代替部品 REPLACEABLE PART	
								部品番号 PART NO.	数量 Q'TY
00	4251850	エンジン <STD>	ENGINE <STD>	1	Z				
00	4281929	エンジン <N. EUROPE>	ENGINE <N. EUROPE>	1	Z				
00A	4206088	・ベルト;V (1=2ホン)	・VELT;V (1=2 PIECES)	1	Z				
00B	4285963	・フィルタ;オイル (メイン)	・FILTER;OIL (MAIN)	1	Z				
00C	4285964	・フィルタ;オイル (バイパス)	・FILTER;OIL (BYPASS)	1	Z				
00D	4206090	・フィルタ;フューエル	・FILTER;FUEL	1	Z				
00E	4285966	・スイッチ;レベル	・SWITCH;LEVEL	1	Z				
00F	4285965	・スイッチ;プレッシャ	・SWITCH;PRES.	1	Z				
00G	4285967	・スイッチ;サーモ	・SWITCH;THERMO	1	Z				
00H	4285970	・ワッシャ (スイッチ;サーモ)	・WASHER (SWITCH;THERMO)	1	Z				
00I	4285968	・オルタネータ <STD>	・ALTERNATOR <STD>	1	Z				
00I	4296284	・オルタネータ <N. EUROPE>	・ALTERNATOR <N. EUROPE>	1	Z				
00J	4285969	・コック (ヒータ)	・COCK (HEATER)	1	Z				
01	J222012	ワッシャ	WASHER	8					
02	J222018	ワッシャ	WASHER	8					
03	8048774	ブラケット	BRACKET	1					
05	4261541	ボルト	BOLT	8					
06	4189018	ストッパ	STOPPER	8					
07	4256313	ラバー	RUBBER	4					
09	J931806	ボルト	BOLT	4					
10	J951018	ナット	NUT	4					
11	4189017	プレート	PLATE	2					
12	4256314	ラバー	RUBBER	4					
36	J011035	ボルト;セムス	BOLT;SEMS	5					
41	7023520	ブラケット	BRACKET	1					

# ラジエータ Radiator

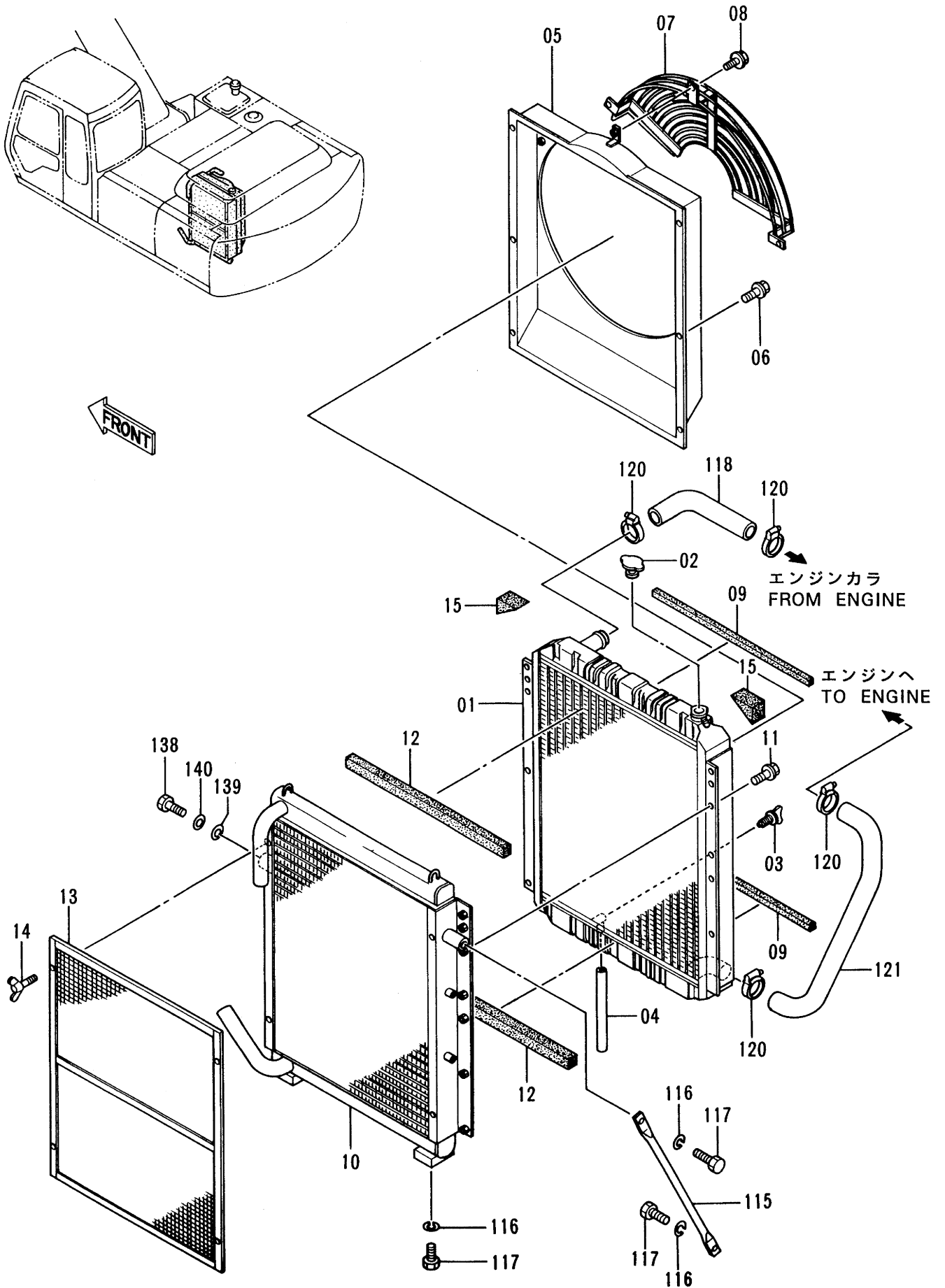

ラジエータ  
RADIATOR

08001-

符号 ITEM	部品番号 PART NO.	部品名 PART NAME	or PART NAME CODE	数量 QTY	サービス コード S. C	適用号機 SERIAL NO.	互換性 ICA	代替部品 REPLACEABLE PART	
								部品番号 PART NO.	数量 QTY
01-15	4271780	ラジエータ アツセン <STD>	RADIATOR ASS'Y <STD>	1					
01-15	4307966	ラジエータ アツセン <N. EUROPE>	RADIATOR ASS'Y <N. EUROPE>	1					
01	4286102	・コア;ラジエータ	・CORE;RADIATOR	1					
02	4152858	・キャップ	・CAP	1					
03	4201253	・コック;ドレーン	・COCK;DRAIN	1					
04	4201254	・パイプ;ドレーン	・PIPE;DRAIN	1		-08326	I	4301400	1
04	4301400	・パイプ;ドレーン	・PIPE;DRAIN	1		08327-			
05	4286103	・シールド	・SHROUD	1					
06	4286940	・ボルト;セムス	・BOLT;SEMS	6					
07	4286104	・ネット <STD>	・NET <STD>	1					
07	4297260	・ネット <N. EUROPE>	・NET <N. EUROPE>	1					
08	4286940	・ボルト;セムス	・BOLT;SEMS	3					
09	4286105	・パッキン	・PACKING	2					
10	4286106	・クーラ;オイル	・COOLER;OIL	1					
11	J021020	・ボルト;セムス	・BOLT;SEMS	6					
12	4286107	・パッキン	・PACKING	2					
13	4286108	・プロテクタ	・PROTECTOR	1					
14	M360614	・ボルト;ウイング	・BOLT;WING	4					
15	4286109	・パッキン	・PACKING	2					
115	4259818	ステー	STAY	1					
116	A590916	ワッシャ;スプリング	WASHER;SPRING	6					
117	J901632	ボルト	BOLT	6					
118	3051967	ホース;ウォーター	HOSE;WATER	1					
120	4504198	クランプ;ホース	CLAMP;HOSE	4					
121	3057209	ホース;ウォーター	HOSE;WATER	1					
138	J901635	ボルト	BOLT	1					
139	A590916	ワッシャ;スプリング	WASHER;SPRING	1					
140	A590116	ワッシャ;プレート	WASHER;PLANE	1					

# リザーブタンク Reserve Tank

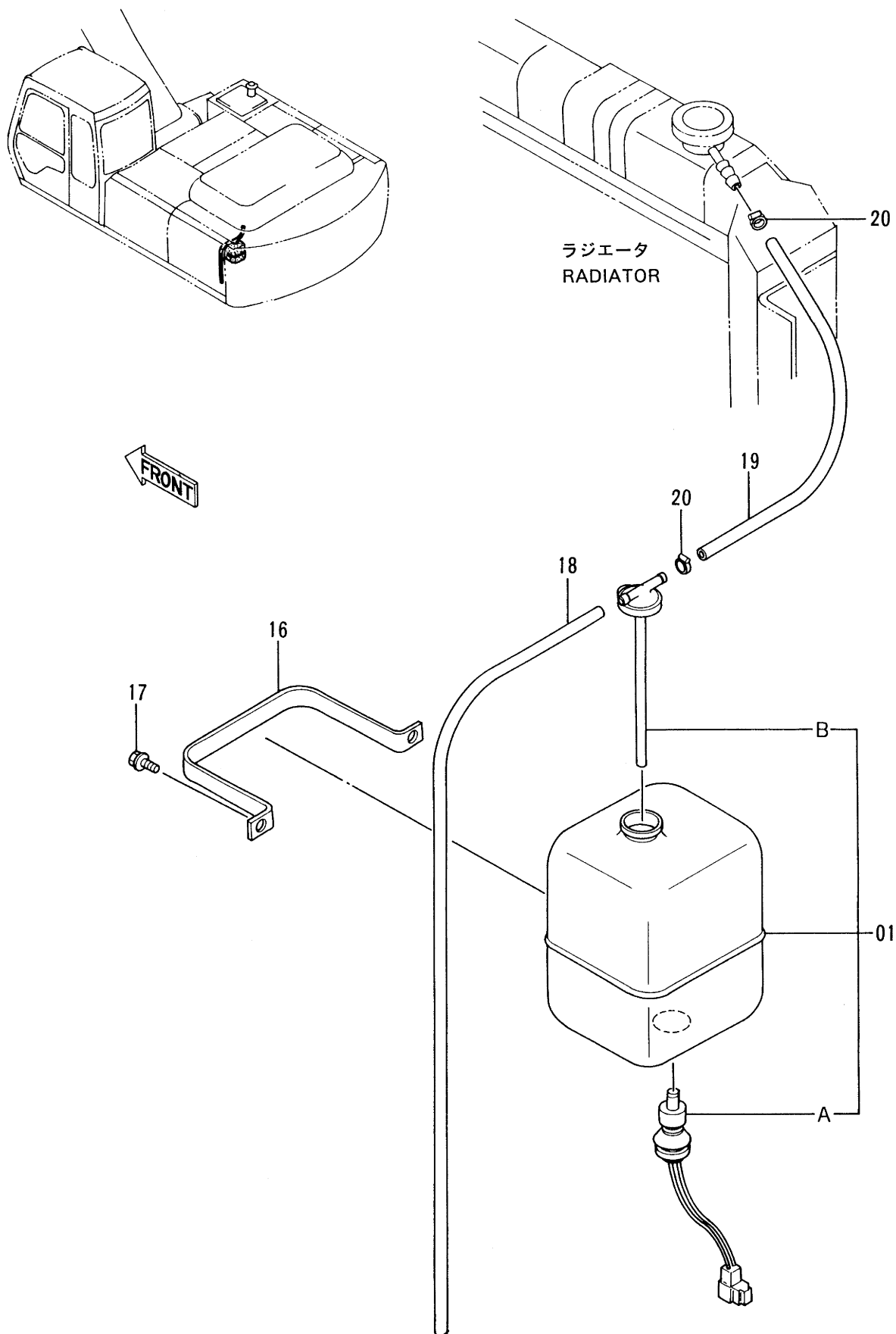

リザーブ タンク  
RESERVE TANK

08001-

符号 ITEM	部品番号 PART NO.	部品名 PART NAME	or PART NAME CODE	数量 Q'TY	サービス コード S.C	適用号機 SERIAL NO.	互換性 ICA	代替部品 REPLACEABLE PART	
								部品番号 PART NO.	数量 Q'TY
01	4130139	タンク;ウオータ	TANK;WATER	1					
01A	4153251	•スイッチ;レベル	•SWITCH;LEVEL	1					
01B	4153250	•キャップ	•CAP	1					
16	4180555	クランプ	CLAMP	1					
17	J020830	ボルト;セムス	BOLT;SEMS	2					
18	4142844	ホース;ビニール	HOSE;VINYL	1					
19	4208073	ホース;ウオータ	HOSE;WATER	1					
20	4508575	クランプ ;ホース	CLAMP;HOSE	2					



# エアクリーナ Air Cleaner

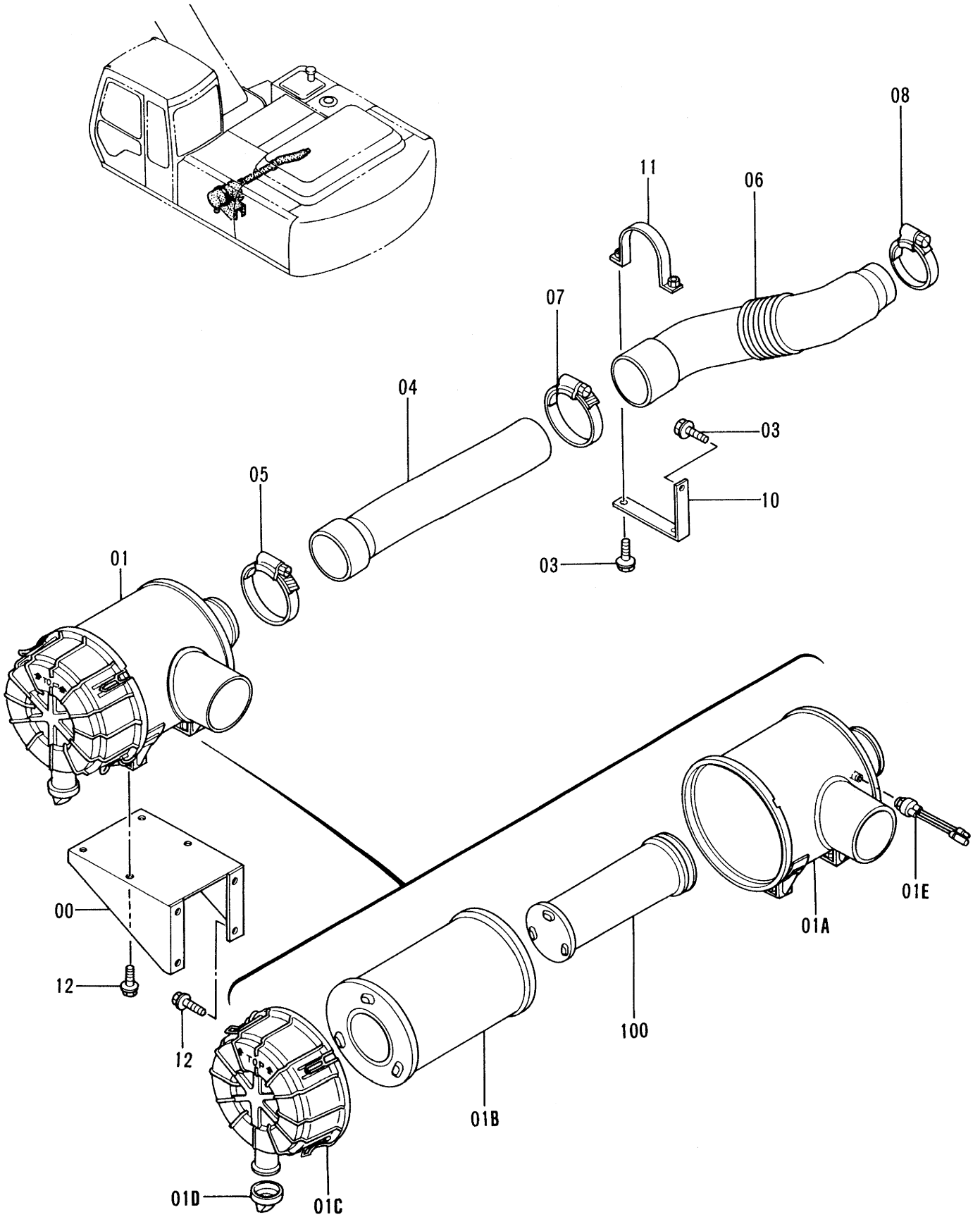

エア クリーナ  
AIR CLEANER

08001-

符号 ITEM	部品番号 PART NO.	部 品 名 PART NAME	or PART NAME CODE	数量 Q'TY	サービス コード S. C	適用号機 SERIAL NO.	互 換 性 ICA	代 替 部 品 REPLACEABLE PART	
								部品番号 PART NO.	数量 Q'TY
00	3055624	ブ ラケツト	BRACKET	1					
01	4273523	クリーナ;エア アツセン	CLEANER;AIR ASS'Y	1					
01A	4286127	・ホﾞ デイ	・BODY	1		-08145	I	4292643	1
01A	4292643	・ホﾞ デイ	・BODY	1		08146-			
01B	4286128	・エレメント	・ELEMENT	1					
01C	4286129	・カバ ー	・COVER	1					
01D	4152863	・バルブ	・VALVE	1					
01E	4224238	・インジ ケータ	・INDICATOR	1					
03	J021030	ホﾞ ルト;セムス	BOLT;SEMS	3					
04	4271599	ダ クト;エア	DUCT;AIR	1					
05	4512716	クランプ ;ホース	CLAMP;HOSE	1					
06	4271600	ダ クト;エア	DUCT;AIR	1					
07	4507397	クランプ ;ホース	CLAMP;HOSE	1					
08	4507512	クランプ ;ホース	CLAMP;HOSE	1					
10	4262120	ブ ラケツト	BRACKET	1					
11	9735632	クランプ	CLAMP	1					
12	J021030	ホﾞ ルト;セムス	BOLT;SEMS	8		-08241	Y	J021025	8
12	J021025	ホﾞ ルト;セムス	BOLT;SEMS	8		08242-			
100	4286130	エレメント	ELEMENT	1	OP				

# マフラー

Muffler

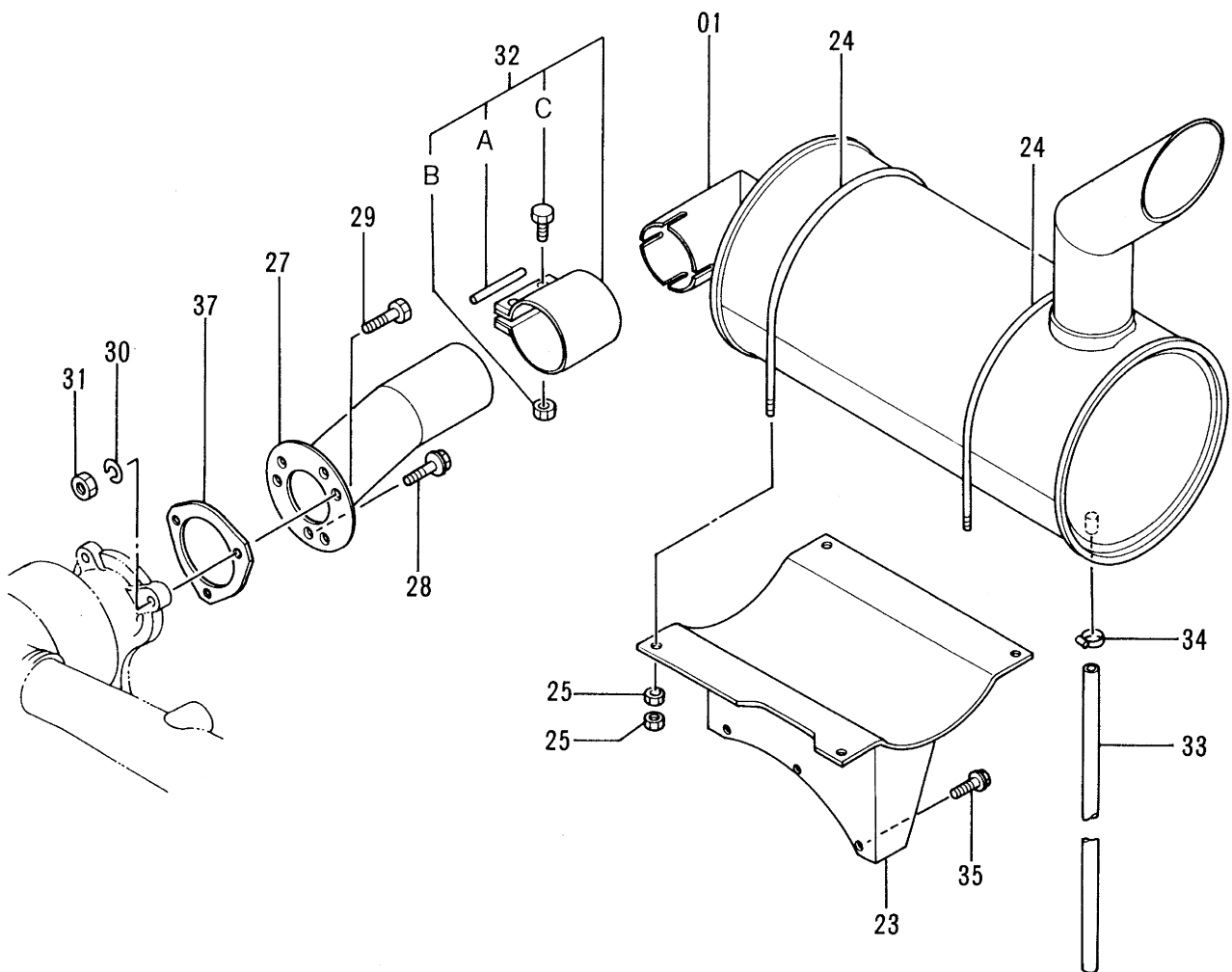
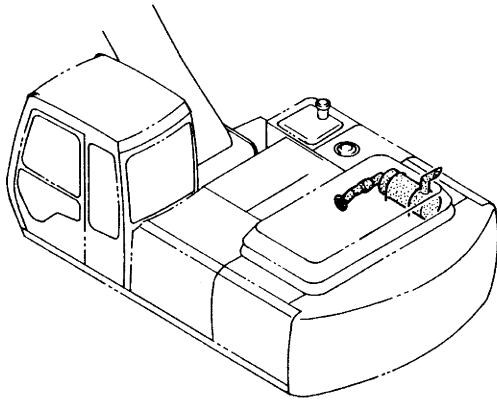

マフラー  
MUFFLER

08001-

符号 ITEM	部品番号 PART NO.	部品名 PART NAME	or PART NAME CODE	数量 Q'TY	サービス コード S.C	適用号機 SERIAL NO.	互換性 ICA	代替部品 REPLACEABLE PART	
								部品番号 PART NO.	数量 Q'TY
01	4256281	マフラー	MUFFLER	1					
23	7023278	ブラケット	BRACKET	1					
24	4189055	ボルト;U	BOLT;U	2					
25	J950010	ナット	NUT	8					
27	8048121	パイプ;エキゾースト	PIPE;EXHAUST	1					
28	J011225	ボルト;セムス	BOLT;SEMS	1					
29	J901240	ボルト	BOLT	2					
30	A590912	ワッシャ;スプリング	WASHER;SPRING	2					
31	J950012	ナット	NUT	2					
32	4190587	クランプ	CLAMP	1					
32A	4162835	・ガスケット	・GASKET	1					
32B	4162837	・ナット	・NUT	2					
32C	4162836	・ボルト	・BOLT	2					
33	4277931	チューブ	TUBE	1					
34	4508575	クランプ;ホース	CLAMP;HOSE	1					
35	J011040	ボルト;セムス	BOLT;SEMS	3					
37	4204326	ガスケット	GASKET	1	Z				

# 燃料配管 Fuel Pipings

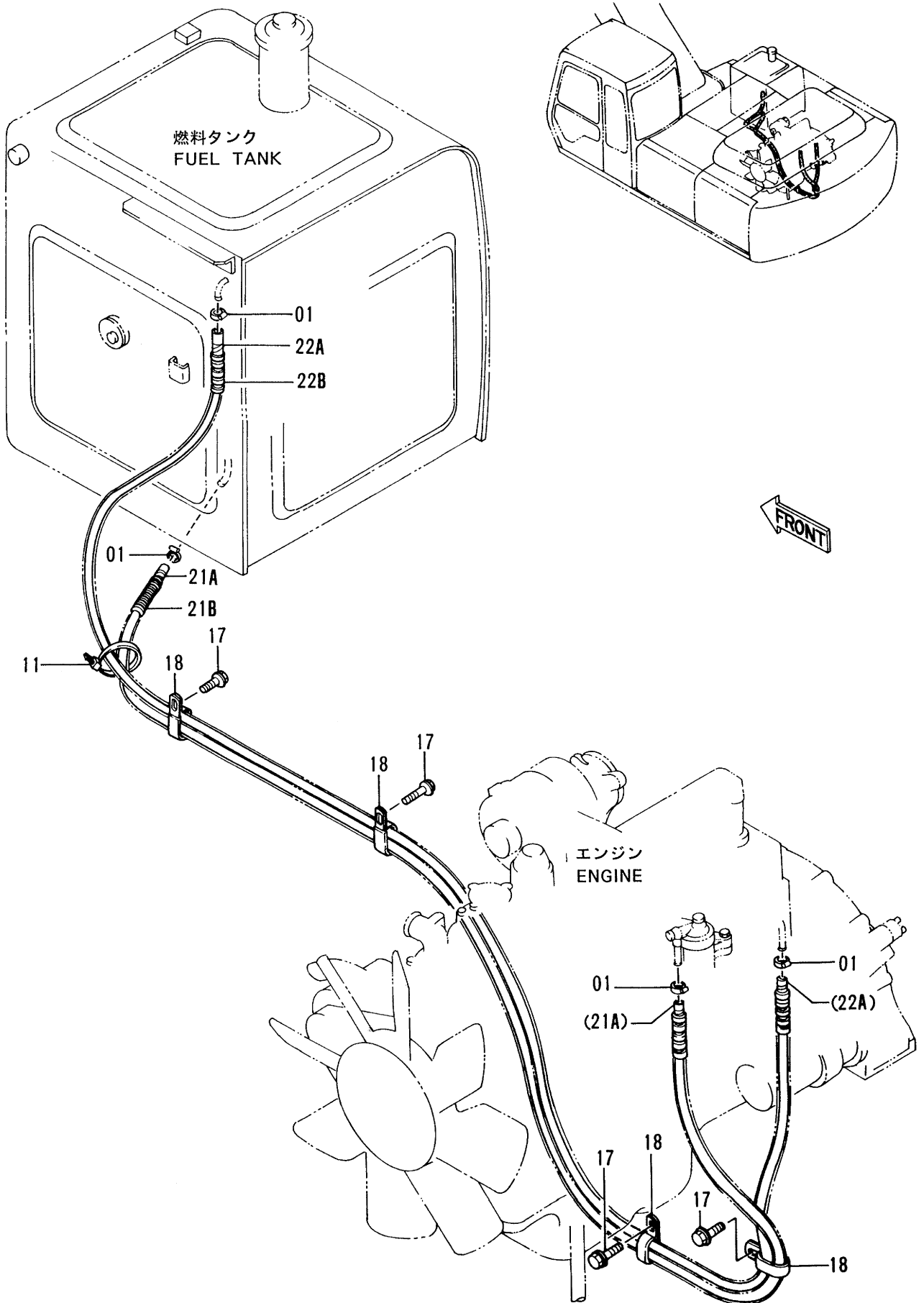

ネソリヨ- ハイカン  
FUEL PIPINGS

08001-

符号 ITEM	部品番号 PART NO.	部 品 名 PART NAME	or PART NAME CODE	数量 QTY	サービス コード S. C	適用号機 SERIAL NO.	互 換 性 ICA	代 替 部 品 REPLACEABLE PART	
								部品番号 PART NO.	数量 QTY
01	4514700	クリツプ ;ホ-ス	CLIP;HOSE	4					
11	4055312	クリツプ ;バンド	CLIP;BAND	1					
17	J011020	ボ-ルト;セムス	BOLT;SEMS	4					
18	4190266	クリツプ	CLIP	4					
21A	4191976	ホ-ス;フユエル	HOSE;FUEL	1					
21B	4278392	チユ-ブ	TUBE	1					
22A	4137970	ホ-ス;フユエル	HOSE;FUEL	1					
22B	4210694	チユ-ブ	TUBE	1					

# 燃料タンク Fuel Tank

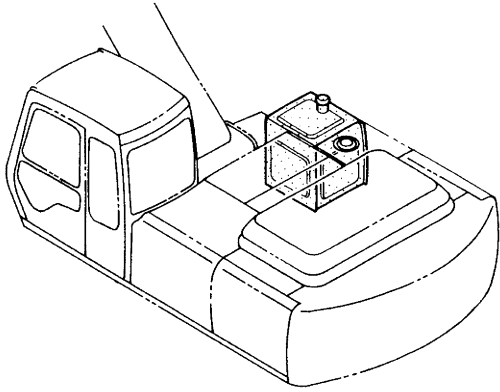

FRONT

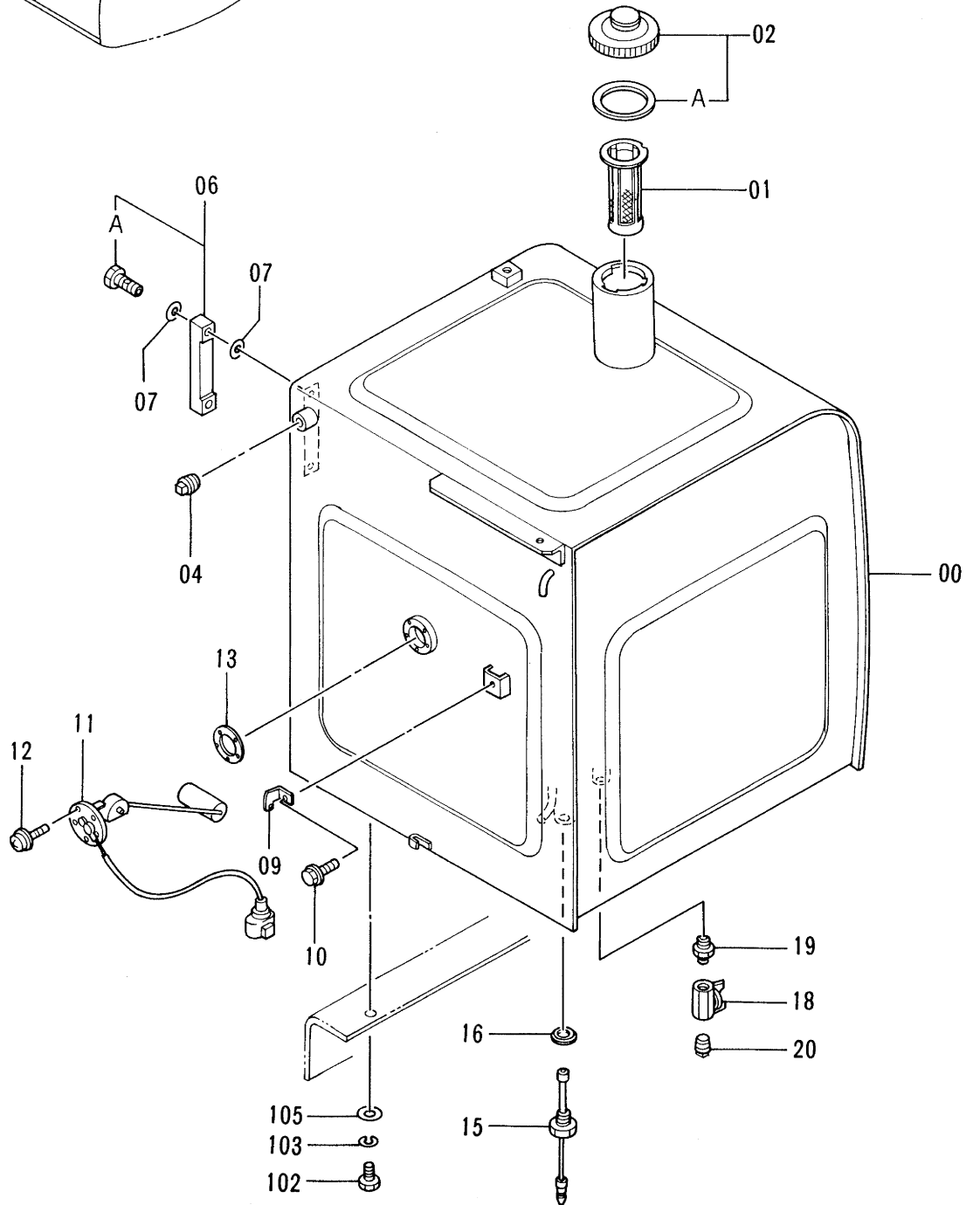

ネリヨー タンク  
FUEL TANK

08001-

符号 ITEM	部品番号 PART NO.	部 品 名 PART NAME	or PART NAME CODE	数量 Q'TY	サービス コード S. C	適用号機 SERIAL NO.	互 換 性 ICA	代 替 部 品 REPLACEABLE PART	
								部品番号 PART NO.	数量 Q'TY
00	5003003	タンク;フユエル	TANK; FUEL	1					
01	4121496	フィルタ	FILTER	1					
02	4188409	キャツプ	CAP	1					
02A	4168820	・パ ツキン;ラバ ー	・PACKING; RUBBER	1					
04	94-2013	プ ラグ	PLUG	1					
06	8033923	ゲ ージ ;レベ ル	GAUGE; LEVEL	1					
06A	4100967	・ボ ルト	・BOLT	2					
07	449558	ワツシヤ;シール	WASHER; SEAL	4					
09	4257159	プ ラケツト	BRACKET	1					
10	J011016	ボ ルト;セムス	BOLT; SEMS	1					
11	4257128	フロート	FLOAT	1					
12	J450510	スクリュ;セムス	SCREW; SEMS	5					
13	4269607	パ ツキン	PACKING	1					
15	4259788	スイツチ;レベ ル	SWITCH; LEVEL	1					
16	4157648	ワツシヤ;シール	WASHER; SEAL	1					
18	4216448	バルブ ;ボ ール	VALVE; BALL	1					
19	J70782	アダ プ タ	ADAPTER	1					
20	94-2011	プ ラグ	PLUG	1					
102	4288155	ボ ルト	BOLT	4					
103	A590916	ワツシヤ;スプ リング	WASHER; SPRING	4					
105	J222016	ワツシヤ	WASHER	4					



燃料給油ポンプ (オプション)  
Fuel Feed Pump (Option)

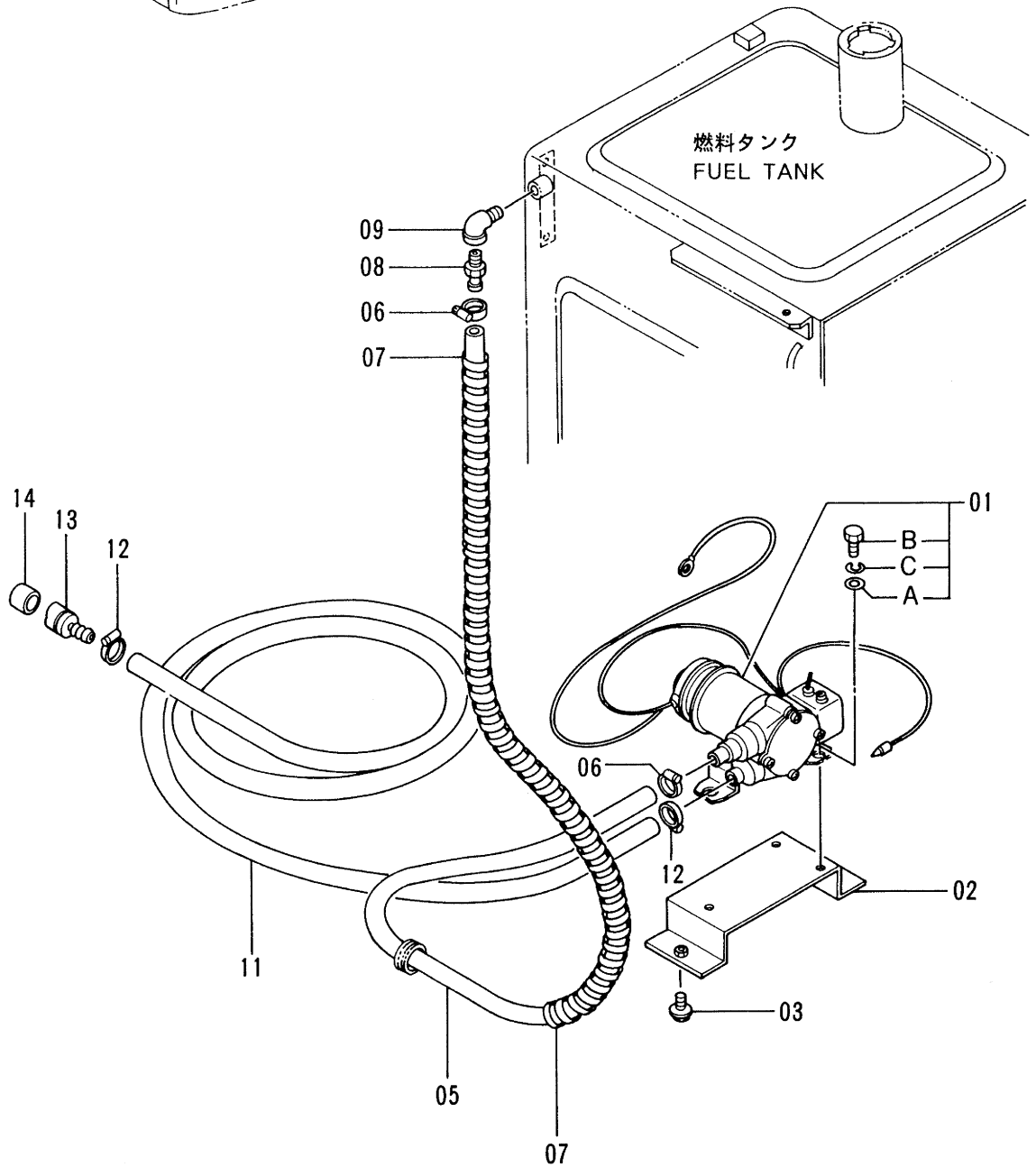
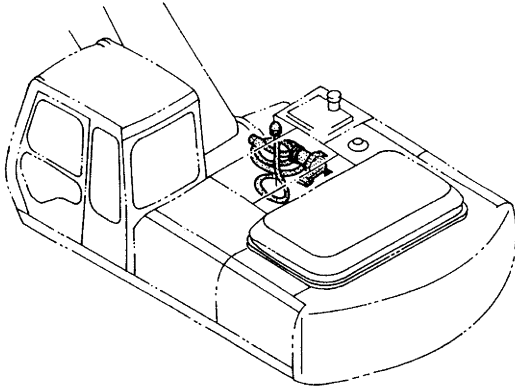

ネリヨ- キュ-ロ ホ-ンプ (オプション)  
FUEL FEED PUMP (OPTION)

08001-

符号 ITEM	部品番号 PART NO.	部品名 PART NAME	or PART NAME CODE	数量 QTY	サービス コード S. C	適用号機 SERIAL NO.	互 換 性 I C A	代替部品 REPLACEABLE PART	
								部品番号 PART NO.	数量 QTY
01	4291162	ホ-ンプ	PUMP	1					
01A	4142952	・ワッシャ	・WASHER	3					
01B	J900830	・ボ-ルト	・BOLT	3					
01C	A590908	・ワッシャ;スプリング	・WASHER;SPRING	3					
02	9728926	ブラケット	BRACKET	1					
03	J021225	ボ-ルト;セムス	BOLT;SEMS	2					
05	4271109	ホ-ス	HOSE	1					
06	4504367	クランプ ;ホ-ス	CLAMP;HOSE	2					
07	4044420	プロテクタ	PROTECTOR	2					
08	4004589	ジョイント	JOINT	1					
09	94-0632	エルボ ;S	ELBOW;S	1					
11	4051160	ホ-ス;フュエル	HOSE;FUEL	1					
12	4504367	クランプ ;ホ-ス	CLAMP;HOSE	2					
13	4103527	ストレーナ	STRAINER	1					
14	4507650	ストレーナ	STRAINER	1					

# ポンプ装置 Pump Device

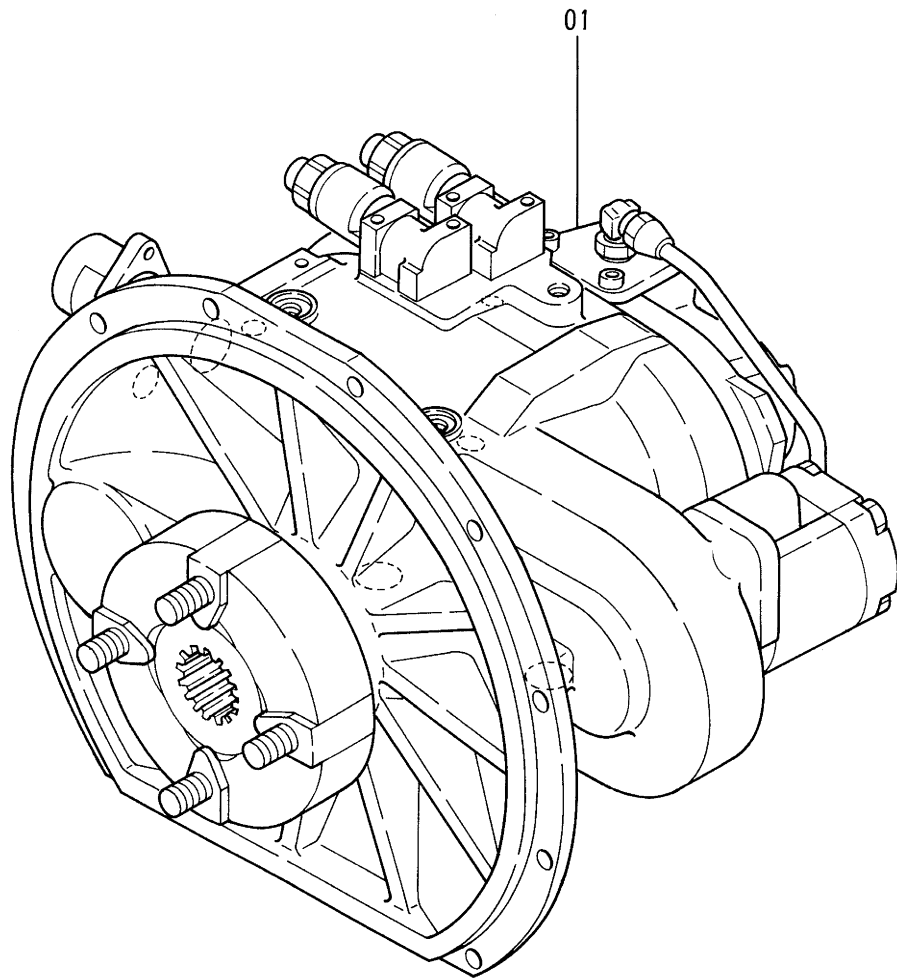
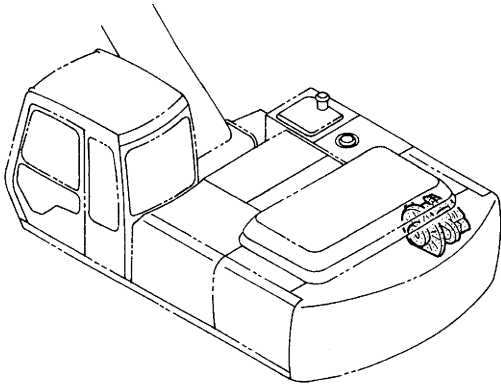



# 旋回装置 Swing Device

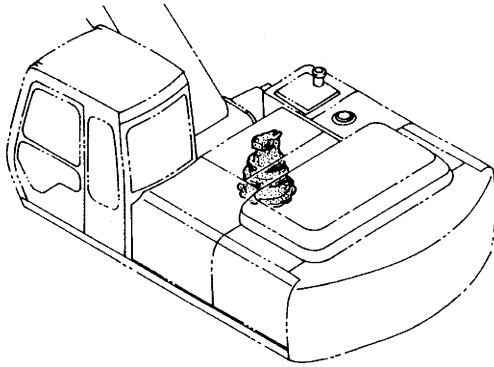

200  
00~62

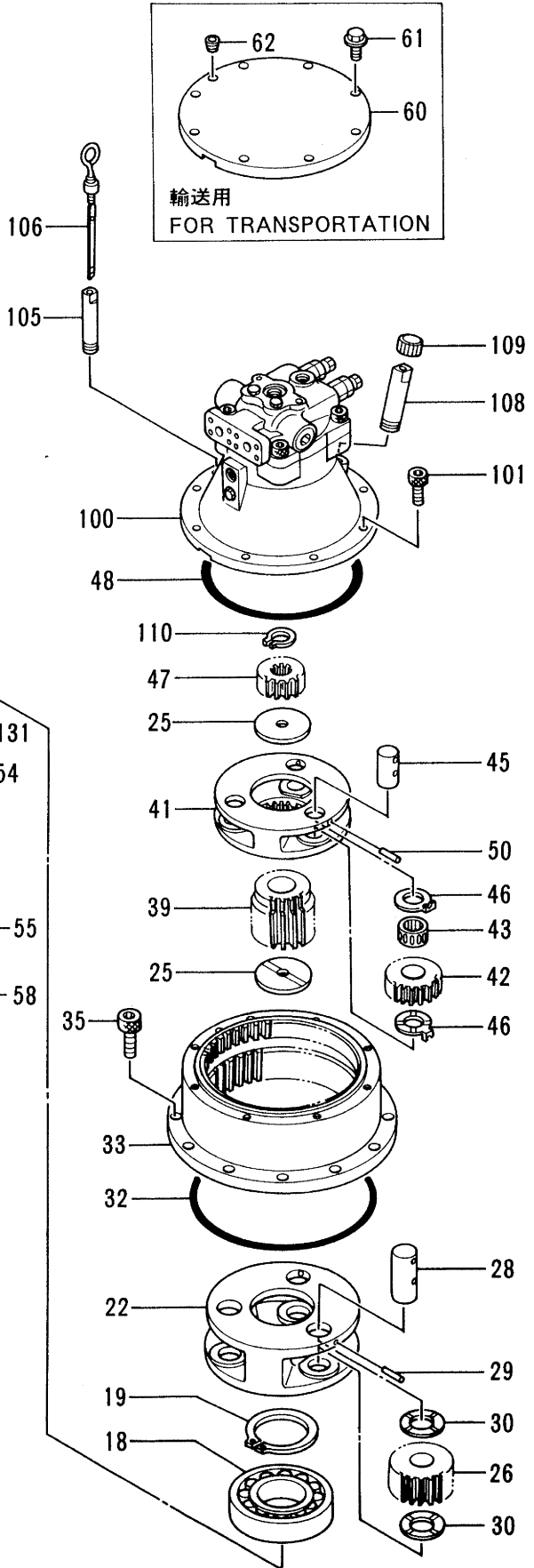
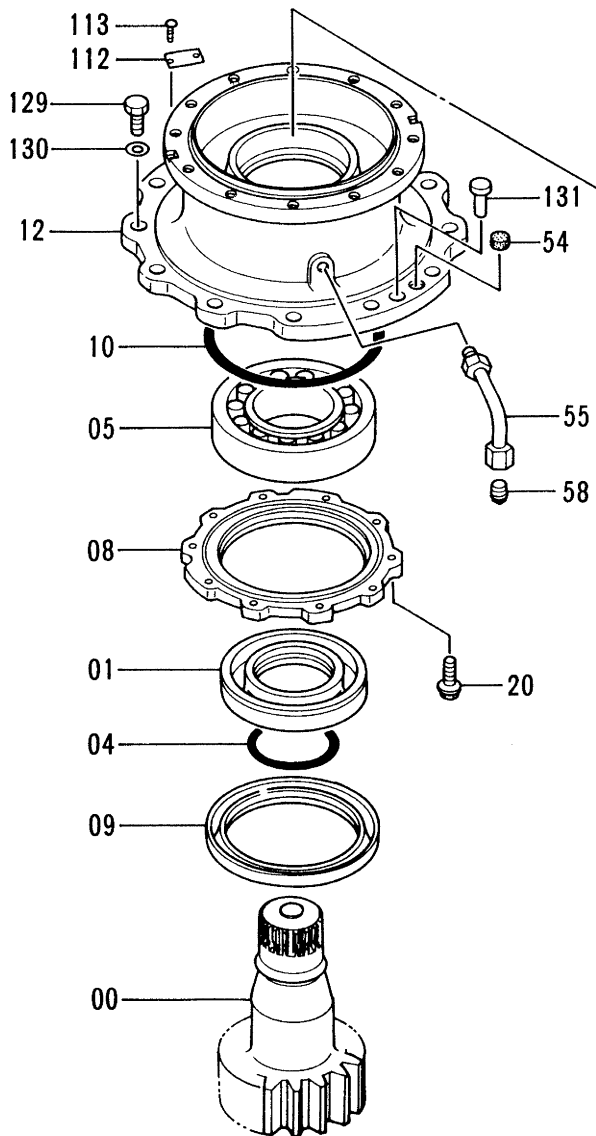

センカイ ソーチ  
SWING DEVICE

08001-

符号 ITEM	部品番号 PART NO.	部品名 PART NAME	or PART NAME CODE	数量 Q'TY	サービス コード S. C	適用号機 SERIAL NO.	互換性 ICA	代替部品 REPLACEABLE PART	
								部品番号 PART NO.	数量 Q'TY
00	2028849	シャフト;プロペラ	SHAFT;PROP.	1					
01	4253309	スリーブ	SLEEVE	1					
04	A810130	O-リング	O-RING	1					
05	4252834	ベアリング;スフェリカル	BRG.;SPH.ROL.	1					
08	3050048	カバー	COVER	1		-H00560	T	3060561	1
08	3060561	カバー	COVER	1		H00561-		1017263	1
09	4253308	シール;オイル	SEAL;OIL	1					
10	4247590	O-リング	O-RING	1					
12	1014564	ハウジング	HOUSING	1		-H00560	T	1017263	1
12	1017263	ハウジング	HOUSING	1		H00561-		3060561	1
18	4504706	ベアリング;スフェリカル	BRG.;SPH.ROL.	1					
19	942480	リング;リテイニング	RING;RETAINING	1					
20	J011240	ボルト;セムス	BOLT;SEMS	10					
22	1014562	キャリア	CARRIER	1					
25	4187590	プレート;スラスト	PLATE;THRUST	2					
26	9734089	ギヤ;プラネタリ	GEAR;PLANETARY	3					
28	4253311	ピン	PIN	3					
29	986954	ピン;スプリング	PIN;SPRING	3					
30	4266934	プレート;スラスト	PLATE;THRUST	6					
32	4203188	O-リング	O-RING	1					
33	1014483	ギヤ;リング	GEAR;RING	1					
35	M341850	ボルト;ソケット	BOLT;SOCKET	12					
39	3050047	ギヤ;サン	GEAR;SUN	1					
41	1014563	キャリア	CARRIER	1					
42	3050050	ギヤ;プラネタリ	GEAR;PLANETARY	3					
43	4183108	ベアリング;ニードル	BRG.;NEEDLE	3					
45	4246249	ピン	PIN	3					
46	4269482	プレート;スラスト	PLATE;THRUST	6					
47	3050046	ギヤ;サン	GEAR;SUN	1					
48	4252835	O-リング	O-RING	1					
50	4144020	ピン;スプリング	PIN;SPRING	3					
54	431578	コルク	CORK	2					
55	8050212	パイプ	PIPE	1					
58	94-2013	プラグ	PLUG	1					
60	8053415	カバー	COVER	1					
61	J011255	(輸送用) ボルト;セムス (輸送用)	(for transportation) BOLT;SEMS (for transportation)	8					

# 旋回装置 Swing Device

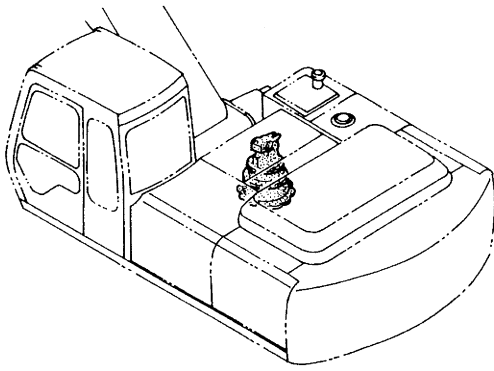

200  
00 ~ 62

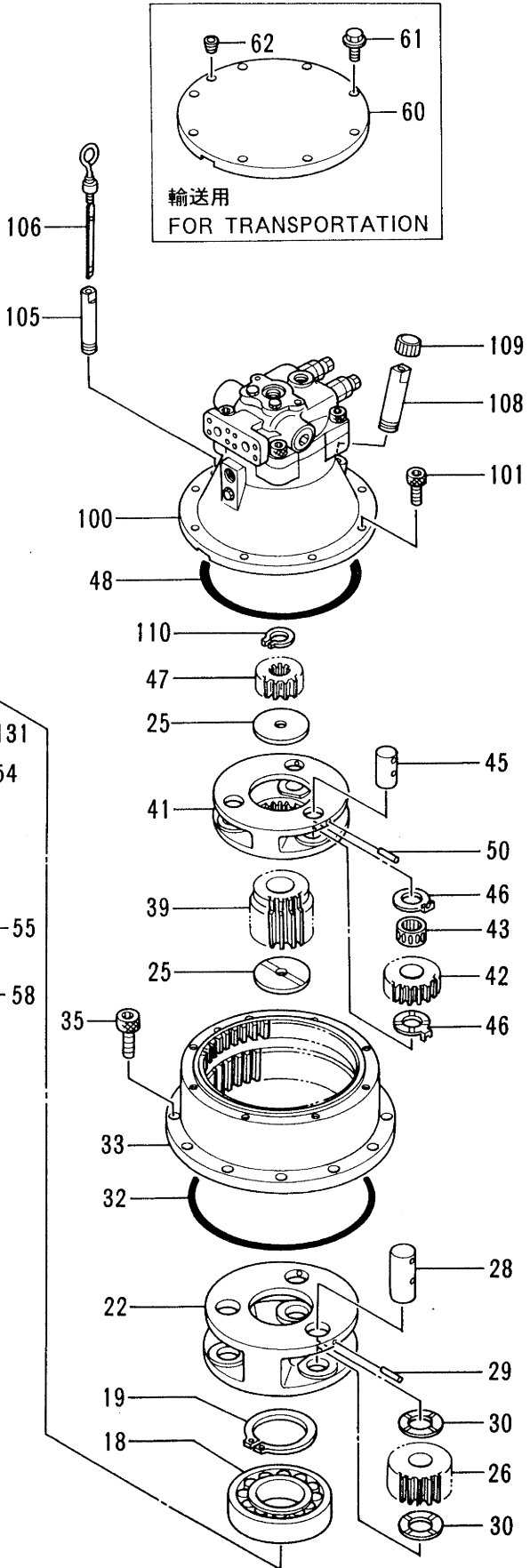
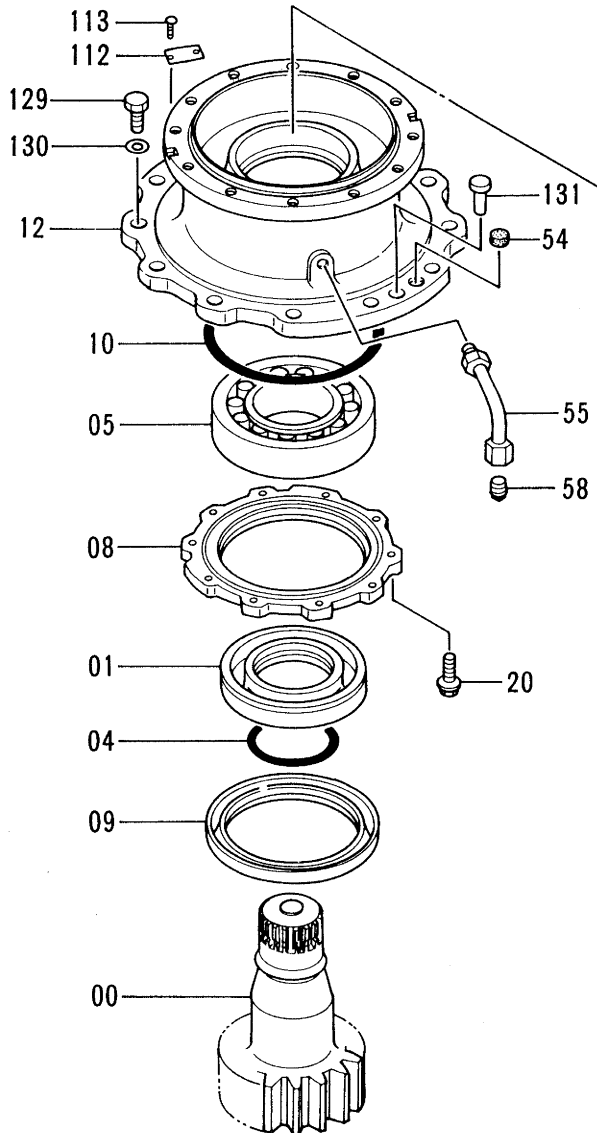

センカイ ソーチ  
SWING DEVICE

08001-

符号 ITEM	部品番号 PART NO.	部品名 PART NAME	or PART NAME CODE	数量 Q'TY	サービス コード S. C	適用号機 SERIAL NO.	互換性 ICA	代替部品 REPLACEABLE PART	
								部品番号 PART NO.	数量 Q'TY
62	94-2011	プラグ (輸送用)	PLUG (for transportation)	1					
100	4255503	モータ;オイル	MOTOR;OIL	1	H				
101	M341228	ボルト;ソケット	BOLT;SOCKET	8					
105	4264452	パイプ	PIPE	1					
106	3053451	ゲージ;レベル	GAUGE;LEVEL	1					
108	4262343	パイプ	PIPE	1					
109	4262342	キャップ	CAP	1		-08241	P	4298572	1
109	4298572	キャップ	CAP	1		08242-			
110	991342	リング;リテイニング	RING;RETAINING	1					
112	3053093	ネームプレート	NAME-PLATE	1					
113	M492564	スクリュ;ドライブ	SCREW;DRIVE	2					
129	J932270	ボルト	BOLT	12					
130	4089822	ワッシャ	WASHER	12					
131	4080398	ピン;ノック	PIN;KNOCK	2					
200	9111267	センカイソーチ (モータ ナシ)	SWING DEVICE (WITHOUT MOTOR)	1					



# オイルタンク Oil Tank

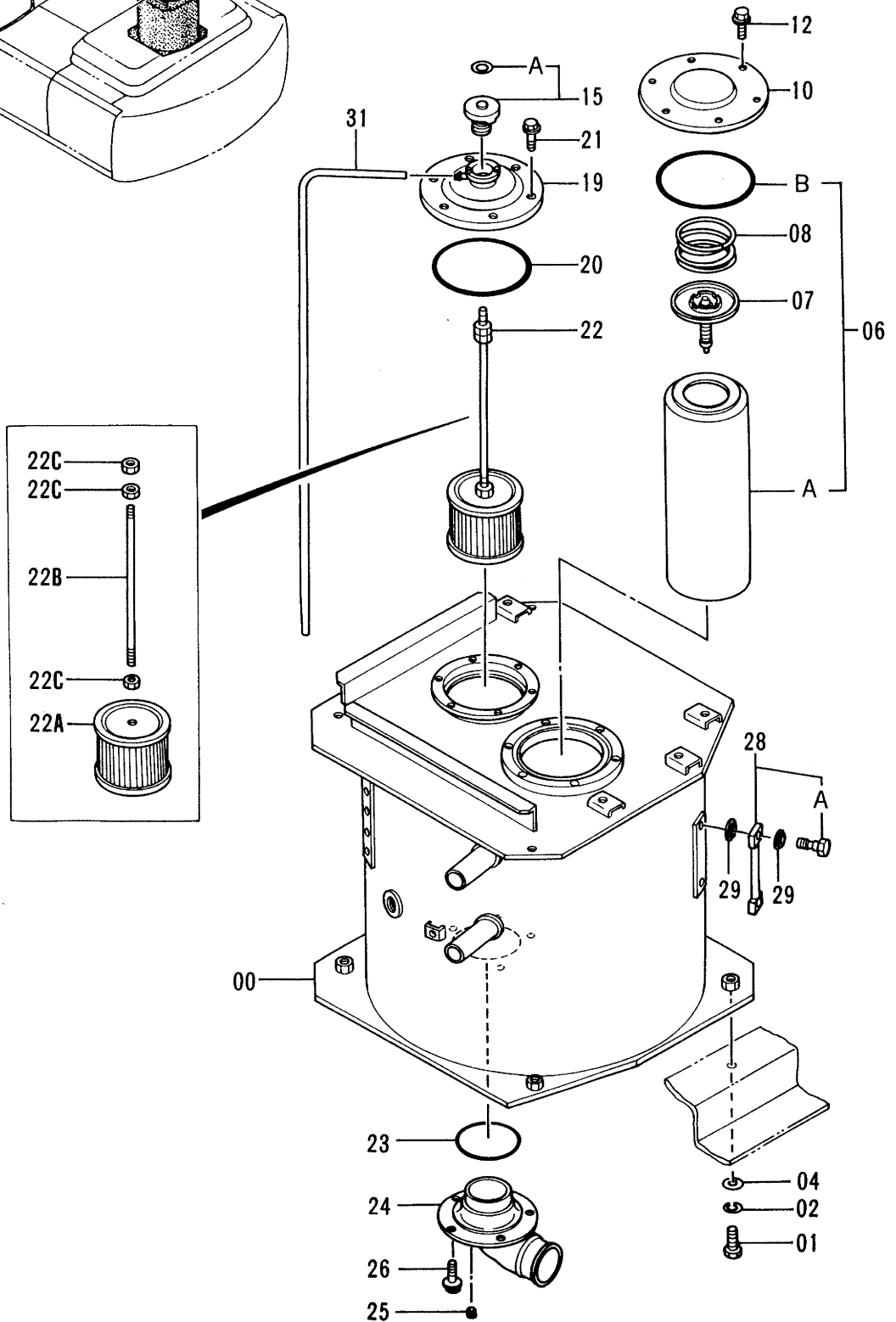
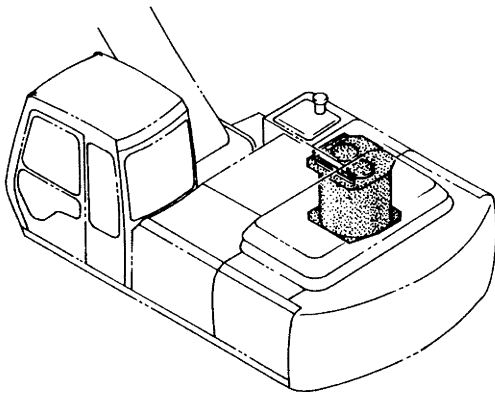

オイル タンク  
OIL TANK

08001-

符号 ITEM	部品番号 PART NO.	部 品 名 PART NAME	or PART NAME CODE	数量 Q'TY	サービ ス コード S. C	適用号機 SERIAL NO.	互 換 性 ICA	代 替 部 品 REPLACEABLE PART	
								部品番号 PART NO.	数量 Q'TY
00	5003119	タンク;オイル	TANK;OIL	1					
01	J901640	ボルト	BOLT	4					
02	A590916	ワッシャ;スプリング	WASHER;SPRING	4					
04	J222016	ワッシャ	WASHER	4					
06	4287061	エレメント;フィルタ	ELEMENT;FILTER	1					
06A	4261569	・エレメント;フィルタ	・ELEMENT;FILTER	1					
06B	A810190	・O-リング	・O-RING	1					
07	4180414	バルブ	VALVE	1					
08	4226549	スプリング	SPRING	1					
10	4204057	カバー	COVER	1					
12	J011018	ボルト;セムス	BOLT;SEMS	6					
15	4121125	キャップ	CAP	1		STD: -08463 LC: -08506	I	4294701	1
15	4294701	キャップ	CAP	1		STD:08464- LC:08507-			
15A	4292827	・ネームプレート	・NAME-PLATE	1		STD:08464- LC:08507-			
19	8049319	カバー	COVER	1					
20	A810160	O-リング	O-RING	1					
21	J011022	ボルト;セムス	BOLT;SEMS	6					
22	4259272	フィルタ;サクシオン	FILTER;SUCTION	1					
22A	4210224	・ストレーナ	・STRAINER	1					
22B	4286957	・ロッド	・ROD	1					
22C	J950010	・ナット	・NUT	3					
23	934333	O-リング	O-RING	1					
24	2028427	パイプ;サクシオン	PIPE;SUCTION	1					
25	94-2011	プラグ	PLUG	1					
26	J011025	ボルト;セムス	BOLT;SEMS	5					
28	8038196	ゲージ;レベル	GAUGE;LEVEL	1		-08145 08154-08160	I	8053499	1
28	8053499	ゲージ;レベル	GAUGE;LEVEL	1		08146-08153 08161-			
28A	4100967	・ボルト	・BOLT	2					
29	449558	ワッシャ;シール	WASHER;SEAL	4					
31	4149677	ホース;ビニール	HOSE;VINYL	1					

# オイルクーラ配管 (1) Oil Cooler Pipings (1)

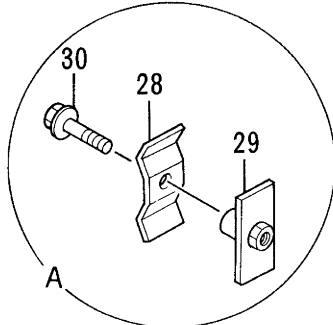

S/N 08001~08273

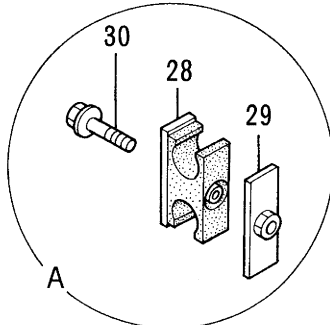

S/N 08274~

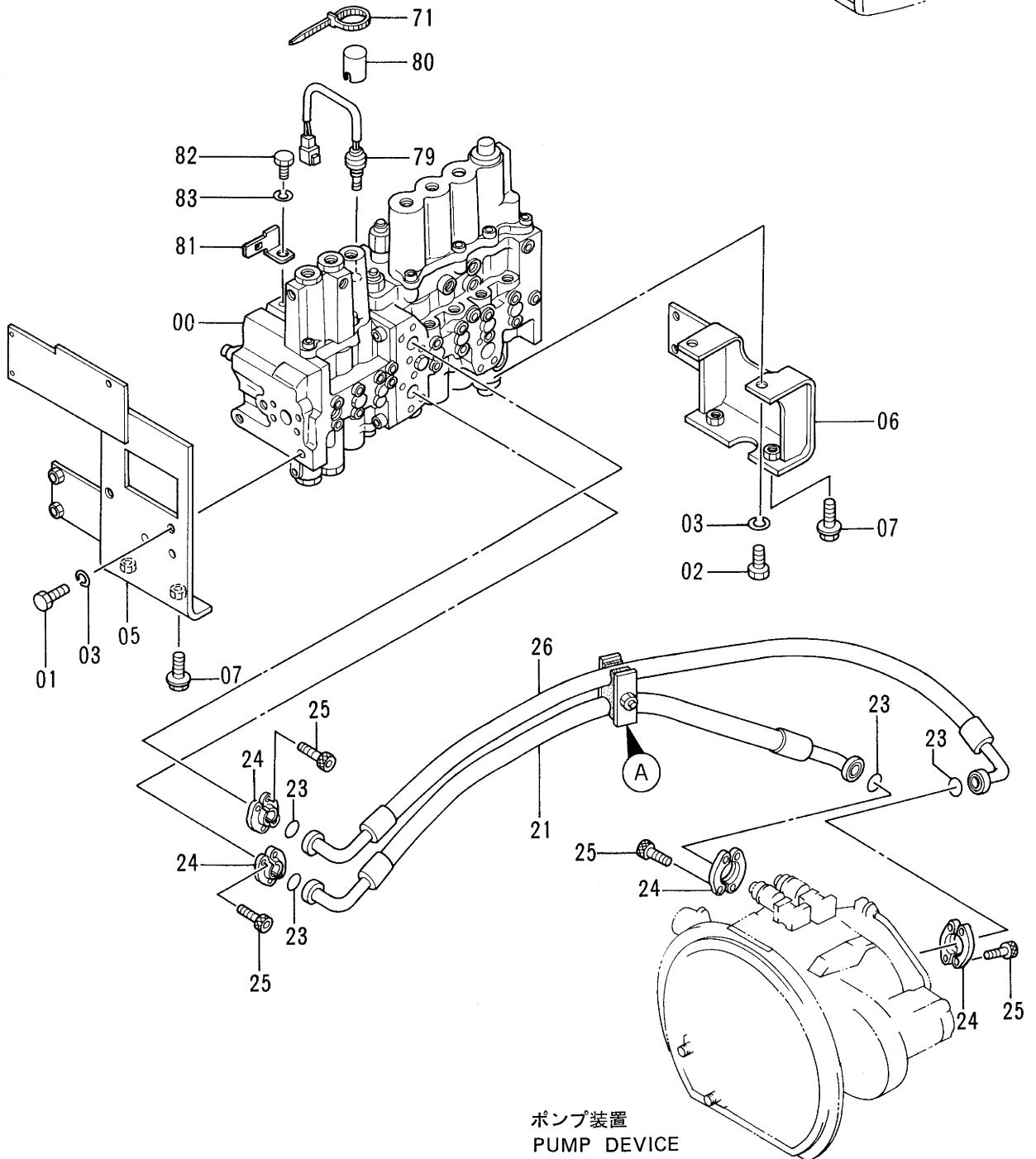
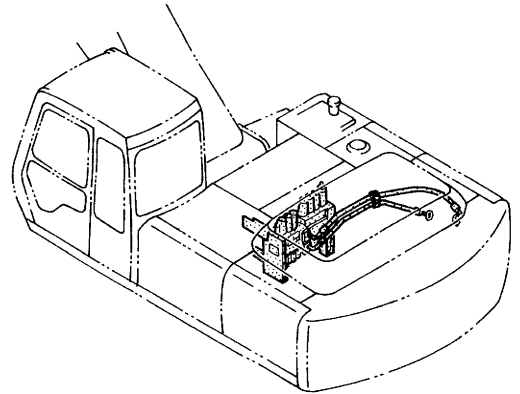

オイルクーラ ハイカン (1)

OIL COOLER PIPINGS (1)

08001-

符号 ITEM	部品番号 PART NO.	部品名 PART NAME	or PART NAME CODE	数量 QTY	サービス コード S. C	適用号機 SERIAL NO.	互換性 ICA	代替部品 REPLACEABLE PART	
								部品番号 PART NO.	数量 QTY
00	4256230	バルブ ; コントロール	VALVE ; CONTROL	1	H	STD: -08453 LC : -08474			
00	4302754	バルブ ; コントロール	VALVE ; CONTROL	1	H	STD: 08454-08701 LC :			
00	4322813	バルブ ; コントロール	VALVE ; CONTROL	1	H	08475-08701 08702-			
01	J901435	ボルト	BOLT	2					
02	J901430	ボルト	BOLT	2					
03	A590914	ワッシャ ; スプリング	WASHER ; SPRING	4					
05	8048594	ブラケット	BRACKET	1					
06	7024371	ブラケット	BRACKET	1					
07	J011240	ボルト ; セムス	BOLT ; SEMS	4					
21	4277467	ホース	HOSE	1		-08602	I	4316116	1
21	4316116	ホース	HOSE	1		08603-			
23	966993	O-リング	O-RING	4					
24	4085560	フランジ ; スプリット	FLANGE ; SPLIT	8					
25	M341240	ボルト ; ソケット	BOLT ; SOCKET	16					
26	4267634	ホース	HOSE	1		-08602	I	4316115	1
26	4316115	ホース	HOSE	1		08603-			
28	4202103	クランプ	CLAMP	1		-08273	T	8053449	1
								9738975	1
								J011275	1
28	8053449	クランプ ; ホース	CLAMP ; HOSE	1		08274-			
29	9737294	クランプ	CLAMP	1		-08273	T	9738975	1
								8053449	1
								J011275	1
29	9738975	クランプ	CLAMP	1		08274-			
30	J011260	ボルト ; セムス	BOLT ; SEMS	1		-08273			
30	J011275	ボルト ; セムス	BOLT ; SEMS	1		08274-			
71	4055311	クリップ ; バンド	CLIP ; BAND	1					
79	9101532	センサー ; DP	SENSOR ; DP	1	H				
80	4277223	キャップ	CAP	1					
81	4252767	ブラケット	BRACKET	1					
82	J900610	ボルト	BOLT	1					
83	A590906	ワッシャ ; スプリング	WASHER ; SPRING	1					

# オイルクーラ配管 (2) Oil Cooler Pipings (2)

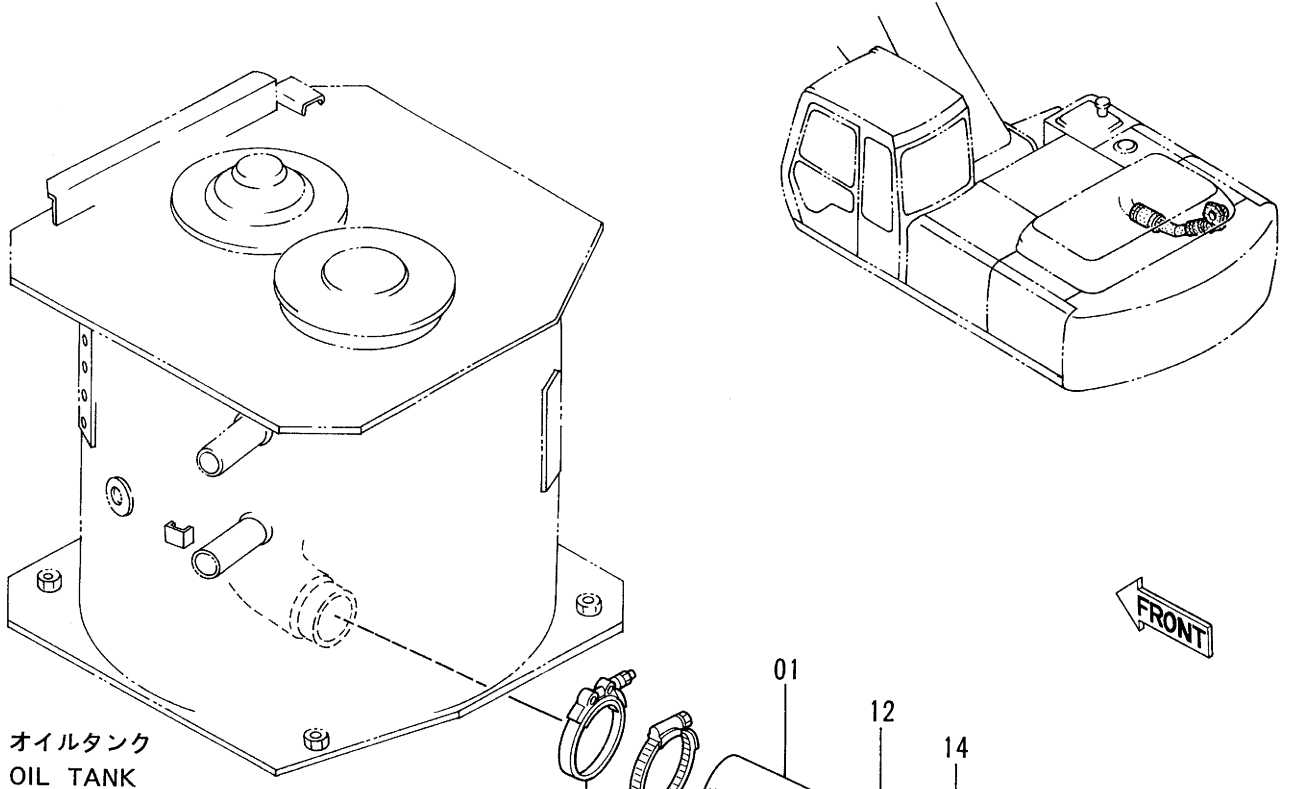

オイルタンク  
OIL TANK

FRONT

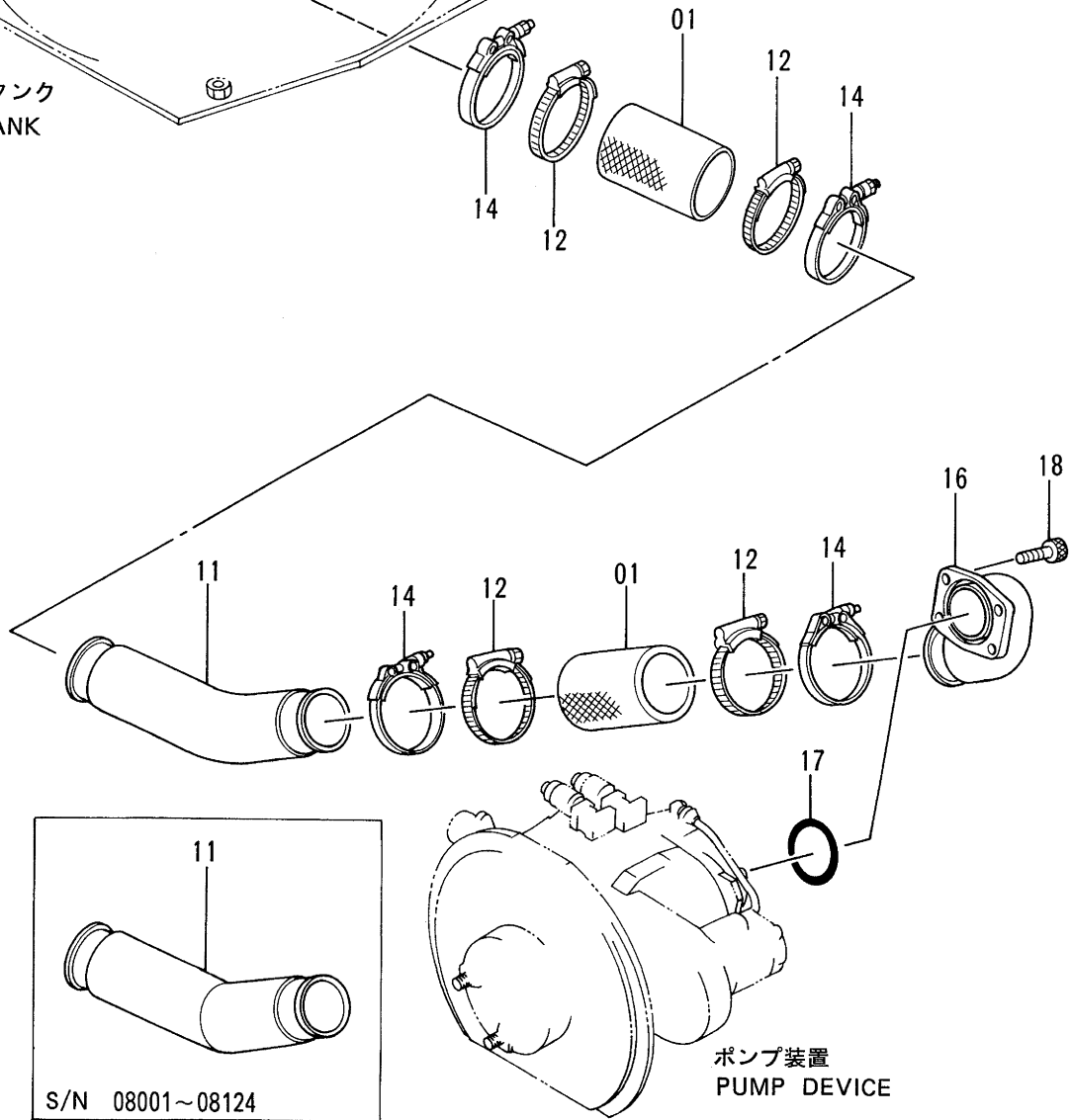

S/N 08001~08124

ポンプ装置  
PUMP DEVICE



# オイルクーラ配管 (3) Oil Cooler Pipings (3)

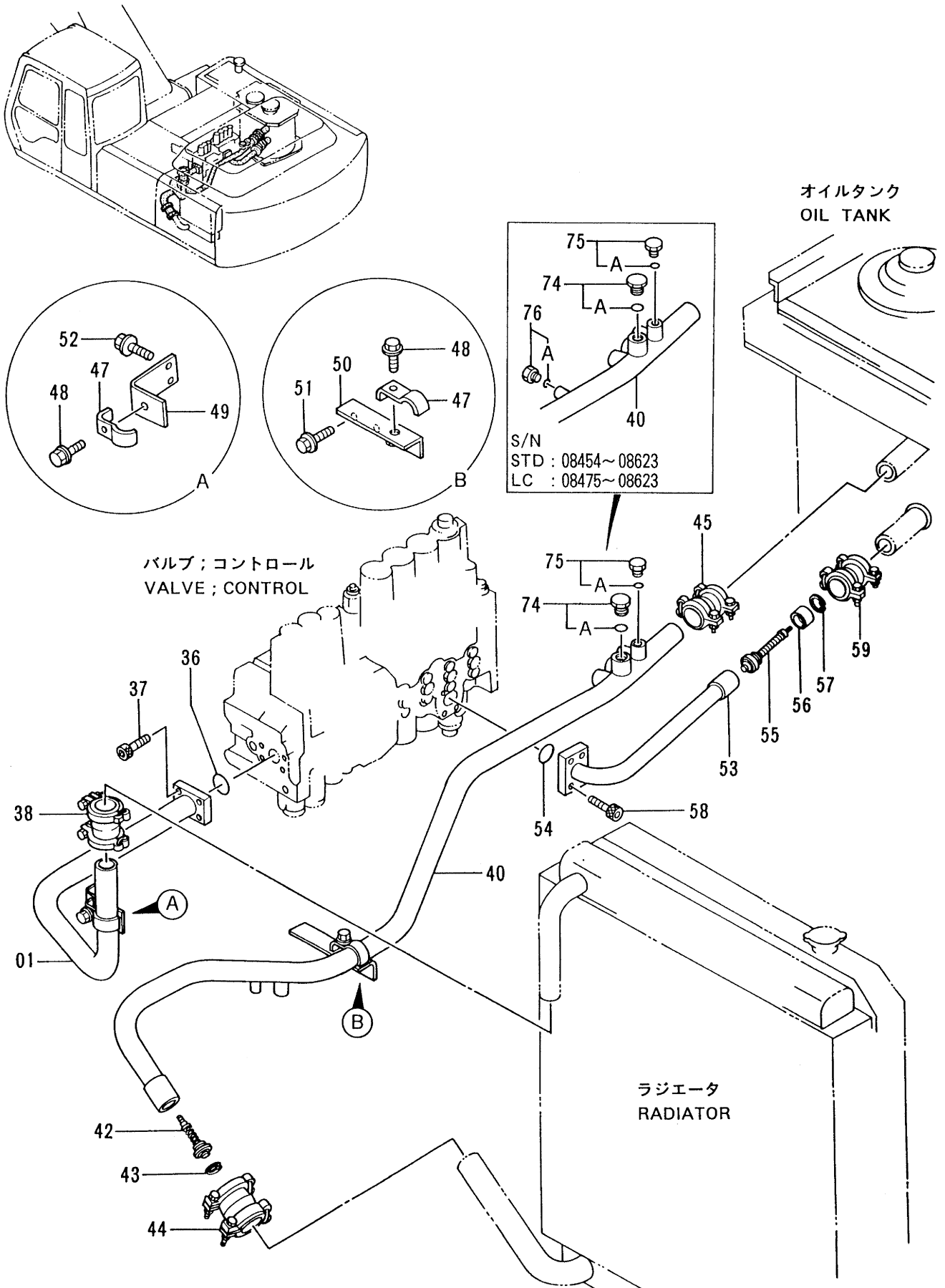

オイルクーラ ハイカン (3)

OIL COOLER PIPINGS (3)

08001-

符号 ITEM	部品番号 PART NO.	部品名 PART NAME	or PART NAME CODE	数量 Q'TY	サービス コード S. C	適用号機 SERIAL NO.	互換性 ICA	代替部品 REPLACEABLE PART	
								部品番号 PART NO.	数量 Q'TY
01	8048481	パイプ ; リターン	PIPE; RETURN	1					
36	A811040	O-リング	O-RING	1					
37	M341036	ボルト ; ソケット	BOLT; SOCKET	4					
38	4069801	カップリング	COUPLING	1					
40	7025066	パイプ ; リターン	PIPE; RETURN	1		-08623			
40	7026935	パイプ ; リターン	PIPE; RETURN	1		08624-			
42	4255211	バルブ	VALVE	1		-08549	I	4276584	1
42	4276584	バルブ	VALVE	1		08550-			
43	991718	リング ; リテイニング	RING; RETAINING	1					
44	4067834	カップリング	COUPLING	1					
45	4069801	カップリング	COUPLING	1					
47	4053698	クランプ ; パイプ	CLAMP; PIPE	2					
48	J011270	ボルト ; セムス	BOLT; SEMS	2					
49	9735346	ブラケット	BRACKET	1					
50	9735345	ブラケット	BRACKET	1					
51	J011030	ボルト ; セムス	BOLT; SEMS	2					
52	J021025	ボルト ; セムス	BOLT; SEMS	2					
53	8048265	パイプ ; リターン	PIPE; RETURN	1					
54	A811040	O-リング	O-RING	1					
55	4272164	バルブ	VALVE	1					
56	4256203	リング	RING	1					
57	446751	リング ; リテイニング	RING; RETAINING	1					
58	M341036	ボルト ; ソケット	BOLT; SOCKET	4					
59	4069801	カップリング	COUPLING	1					
74	4174542	プラグ	PLUG	1					
74A	4506424	・O-リング	・O-RING	1					
75	4092534	プラグ	PLUG	1					
75A	4509180	・O-リング	・O-RING	1					
76	4093624	プラグ	PLUG	1		STD: 08454-08623			
,						LC :			
,						08475-08623			
76A	957366	・O-リング	・O-RING	1		STD: 08454-08623			
,						LC :			
,						08475-08623			



# オイルクーラ配管 (4) Oil Cooler Pipings (4)

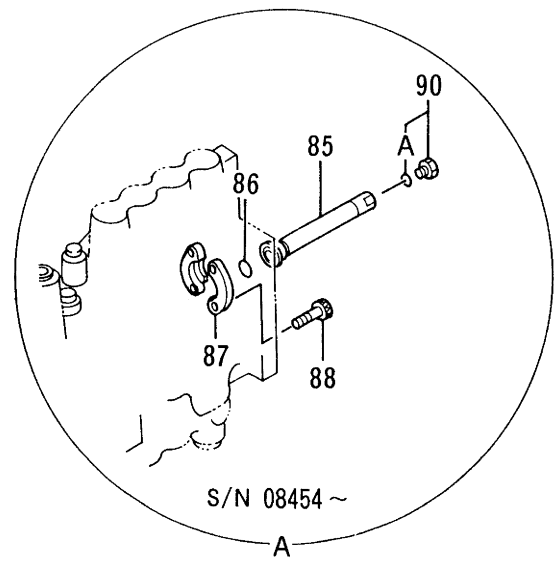
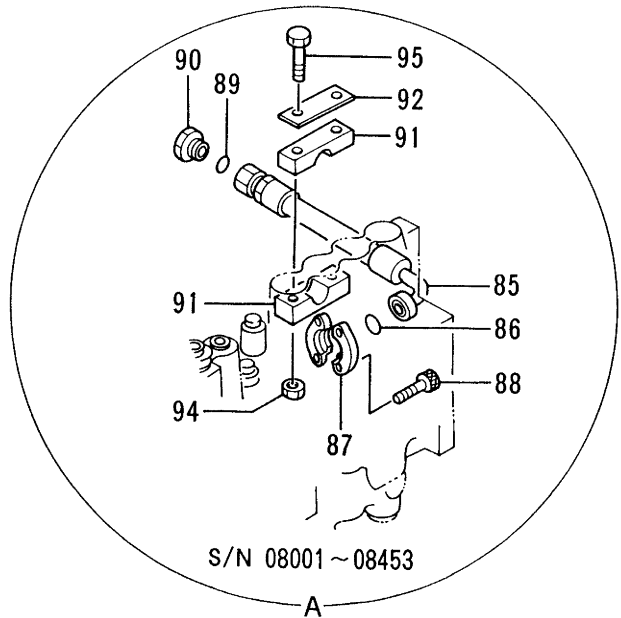
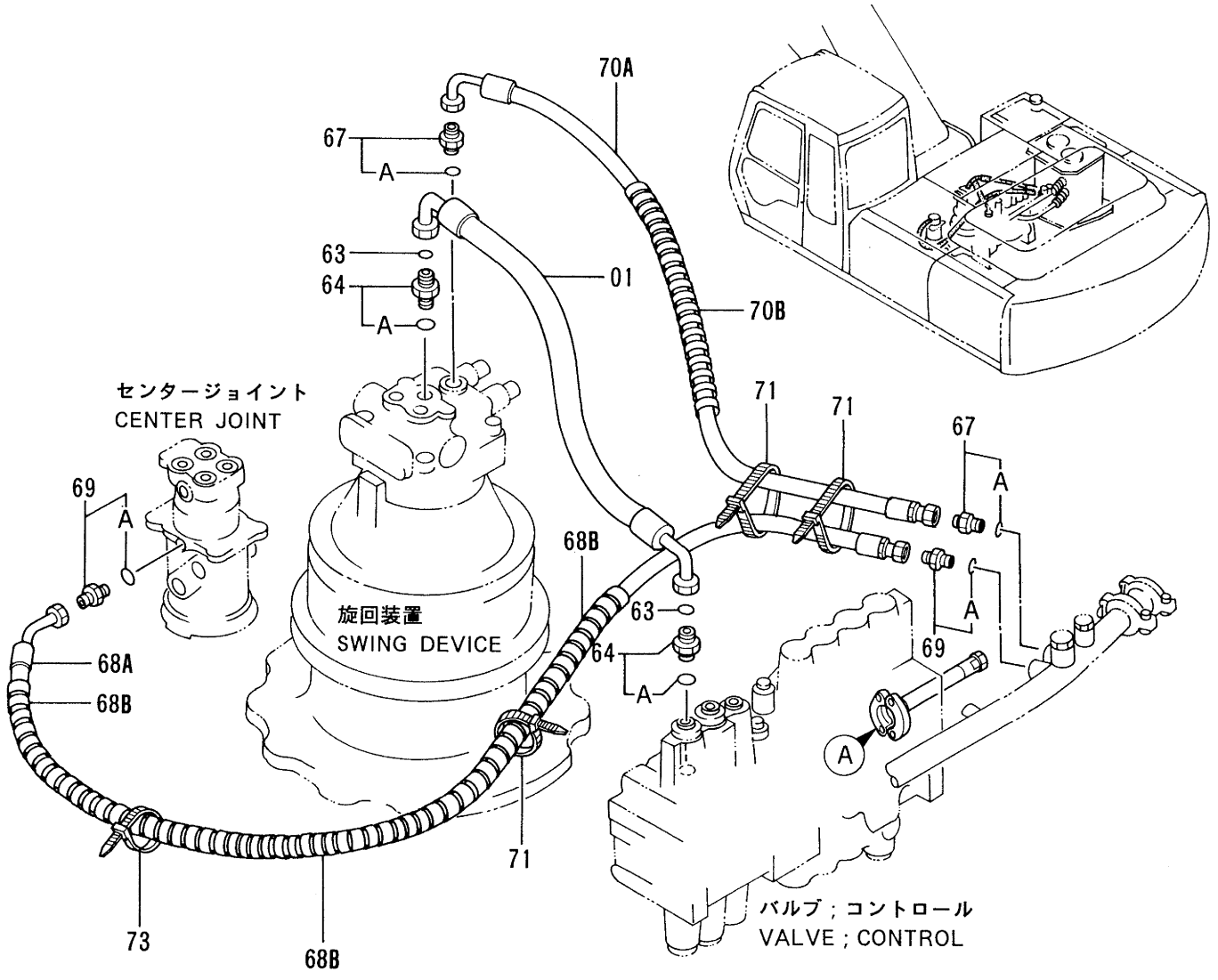

オイルクーラ ハイカン (4)  
OIL COOLER PIPINGS (4)

08001-

符号 ITEM	部品番号 PART NO.	部 品 名 PART NAME	or PART NAME CODE	数量 QTY	サービス コード S. C	適用号機 SERIAL NO.	互 換 性 ICA	代 替 部 品 REPLACEABLE PART	
								部品番号 PART NO.	数量 QTY
01	4280890	ホース	HOSE	1					
63	4187308	O-リング	O-RING	2					
64	4189619	アダプタ;S	ADAPTER;S	2					
64A	4506424	・O-リング	・O-RING	1					
67	4200466	アダプタ;S	ADAPTER;S	2					
67A	4509180	・O-リング	・O-RING	1					
68A	4247344	ホース;ナイロン	HOSE;NYLON	1					
68B	4044420	プロテクタ	PROTECTOR	3					
69	4221290	アダプタ;S	ADAPTER;S	2					
69A	4509180	・O-リング	・O-RING	1					
70A	4277867	ホース;ナイロン	HOSE;NYLON	1					
70B	4133527	プロテクタ	PROTECTOR	1					
71	4055312	クリップ;バンド	CLIP;BAND	3					
73	4121859	クリップ;バンド	CLIP;BAND	1					
85	4289330	ホース	HOSE	1		-08453			
85	9739709	パイプ	PIPE	1		08454-			
86	971489	O-リング	O-RING	1					
87	4506459	フランジ;スプリット	FLANGE;SPLIT	2					
88	M341036	ボルト;ソケット	BOLT;SOCKET	4					
89	4187308	O-リング	O-RING	1		-08453			
90	4209823	プラグ	PLUG	1		-08453			
90	4093624	プラグ	PLUG	1		08454-			
90A	957366	・O-リング	・O-RING	1		08454-			
91	4288510	クランプ	CLAMP	2		-08453			
92	4195494	プレート	PLATE	1		-08453			
94	J950010	ナット	NUT	2		-08453			
95	J901090	ボルト	BOLT	2		-08453			

# メイン配管 (1) Main Pipings (1)

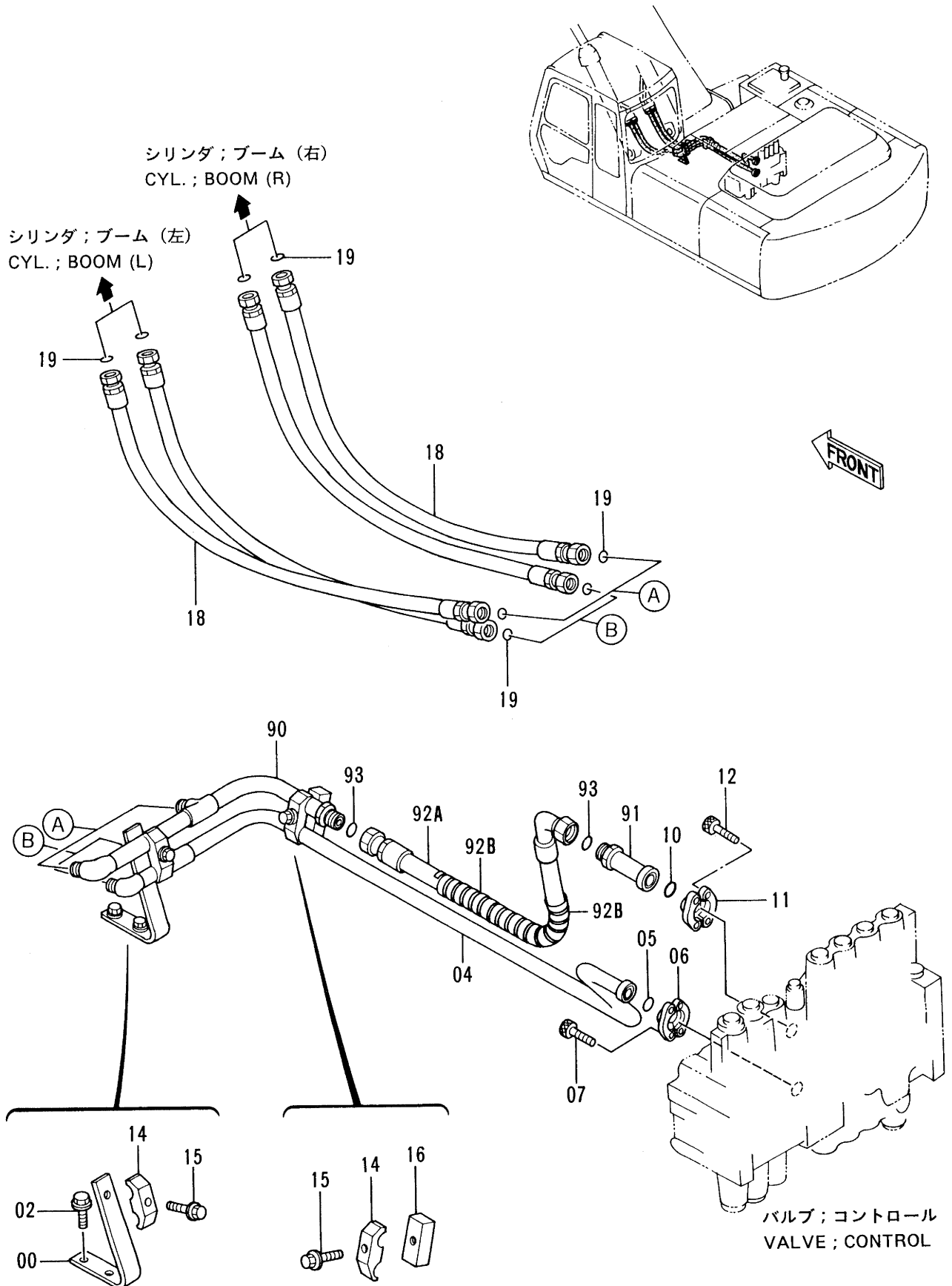

メインパイプ (1)

MAIN PIPINGS (1)

08001-

符号 ITEM	部品番号 PART NO.	部品名 PART NAME	or PART NAME CODE	数量 QTY	サービス コード S. C	適用号機 SERIAL NO.	互換性 ICA	代替部品 REPLACEABLE PART	
								部品番号 PART NO.	数量 QTY
00	9725460	サポート	SUPPORT	1					
02	J011225	ボルト;セムス	BOLT;SEMS	2					
04	8048429	パイプ	PIPE	1					
05	971489	O-リング	O-RING	1					
06	986910	フランジ;スプリット	FLANGE;SPLIT	2					
07	M341030	ボルト;ソケット	BOLT;SOCKET	4					
10	966993	O-リング	O-RING	1					
11	962453	フランジ;スプリット	FLANGE;SPLIT	2					
12	M341030	ボルト;ソケット	BOLT;SOCKET	4					
14	4153488	クランプ;パイプ	CLAMP;PIPE	2					
15	J011270	ボルト;セムス	BOLT;SEMS	2					
16	4209157	シート;スクリュー	SEAT;SCREW	1					
18	4229840	ホース	HOSE	4					
19	4187308	O-リング	O-RING	8					
90	8052740	パイプ	PIPE	1					
91	9738326	パイプ	PIPE	1					
92A	4289539	ホース	HOSE	1					
92B	4044420	プロテクタ	PROTECTOR	2					
93	4187328	O-リング	O-RING	2					

# メイン配管 (2) Main Pipings (2)

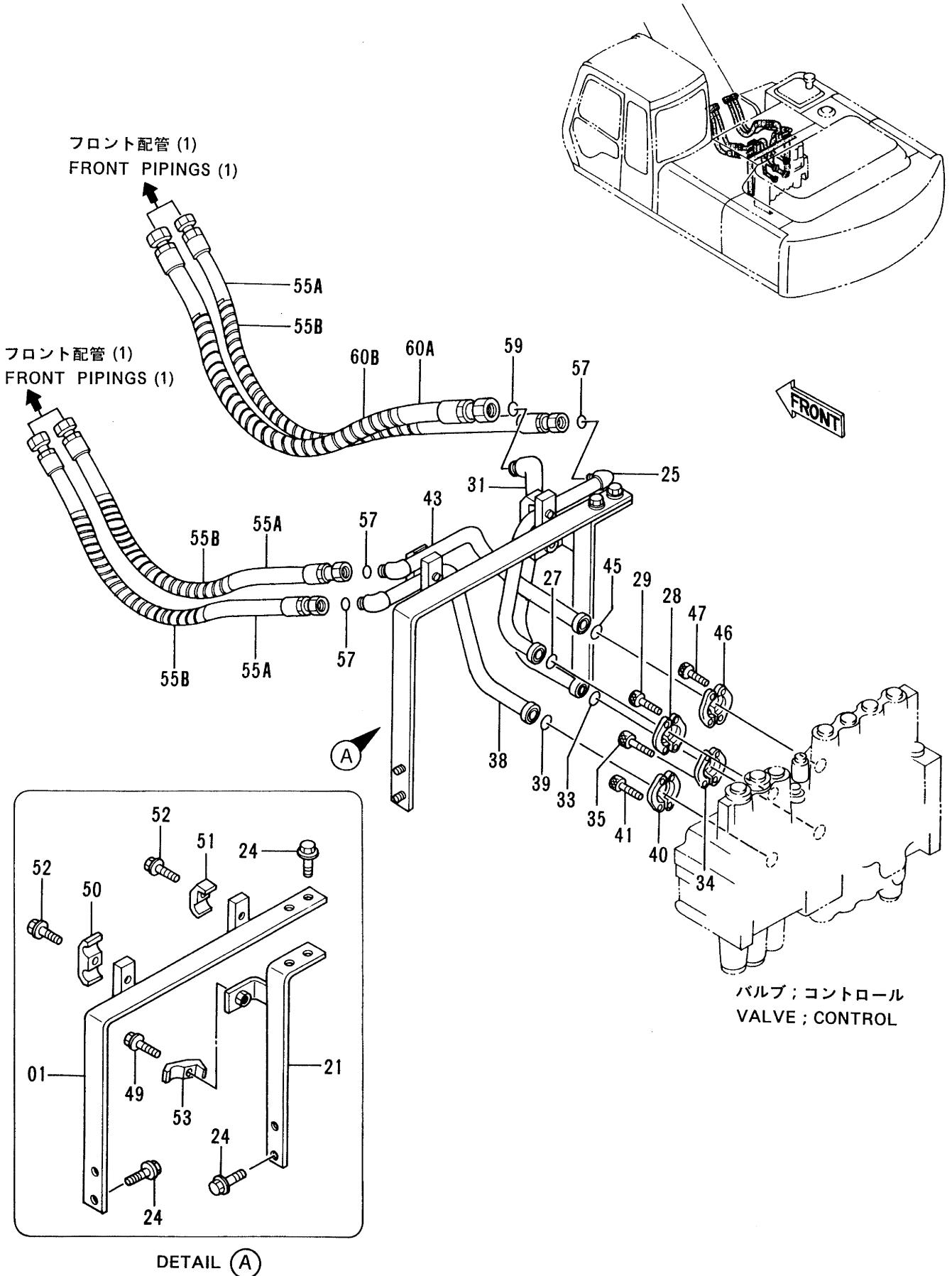

メインパイプ (2)  
MAIN PIPINGS (2)

08001-

符号 ITEM	部品番号 PART NO.	部品名 PART NAME	or PART NAME CODE	数量 Q'TY	サービス コード S. C	適用号機 SERIAL NO.	互換性 ICA	代替部品 REPLACEABLE PART	
								部品番号 PART NO.	数量 Q'TY
01	8049203	サポート	SUPPORT	1					
21	8049204	サポート	SUPPORT	1					
24	J021235	ボルト;セムス	BOLT;SEMS	6					
25	8049205	パイプ	PIPE	1					
27	971489	Oリング	O-RING	1					
28	986910	フランジ ;スプリット	FLANGE;SPLIT	2					
29	M341030	ボルト;ソケット	BOLT;SOCKET	4					
31	8049206	パイプ	PIPE	1					
33	966993	Oリング	O-RING	1					
34	962453	フランジ ;スプリット	FLANGE;SPLIT	2					
35	M341030	ボルト;ソケット	BOLT;SOCKET	4					
38	8046757	パイプ	PIPE	1					
39	971489	Oリング	O-RING	1					
40	986910	フランジ ;スプリット	FLANGE;SPLIT	2					
41	M341030	ボルト;ソケット	BOLT;SOCKET	4					
43	8049207	パイプ	PIPE	1					
45	971489	Oリング	O-RING	1					
46	986910	フランジ ;スプリット	FLANGE;SPLIT	2					
47	M341030	ボルト;ソケット	BOLT;SOCKET	4					
49	J011270	ボルト;セムス	BOLT;SEMS	1					
50	4189859	クランプ ;パイプ	CLAMP;PIPE	1					
51	4190126	クランプ ;パイプ	CLAMP;PIPE	1					
52	J011255	ボルト;セムス	BOLT;SEMS	2					
53	4190127	クランプ ;パイプ	CLAMP;PIPE	1					
55A	4250889	ホース	HOSE	3					
55B	4044420	プロテクタ	PROTECTOR	6					
57	4187308	Oリング	O-RING	3					
59	4187328	Oリング	O-RING	1					
60A	4276084	ホース	HOSE	1					
60B	4044420	プロテクタ	PROTECTOR	2					

# メイン配管 (3) Main Pipings (3)

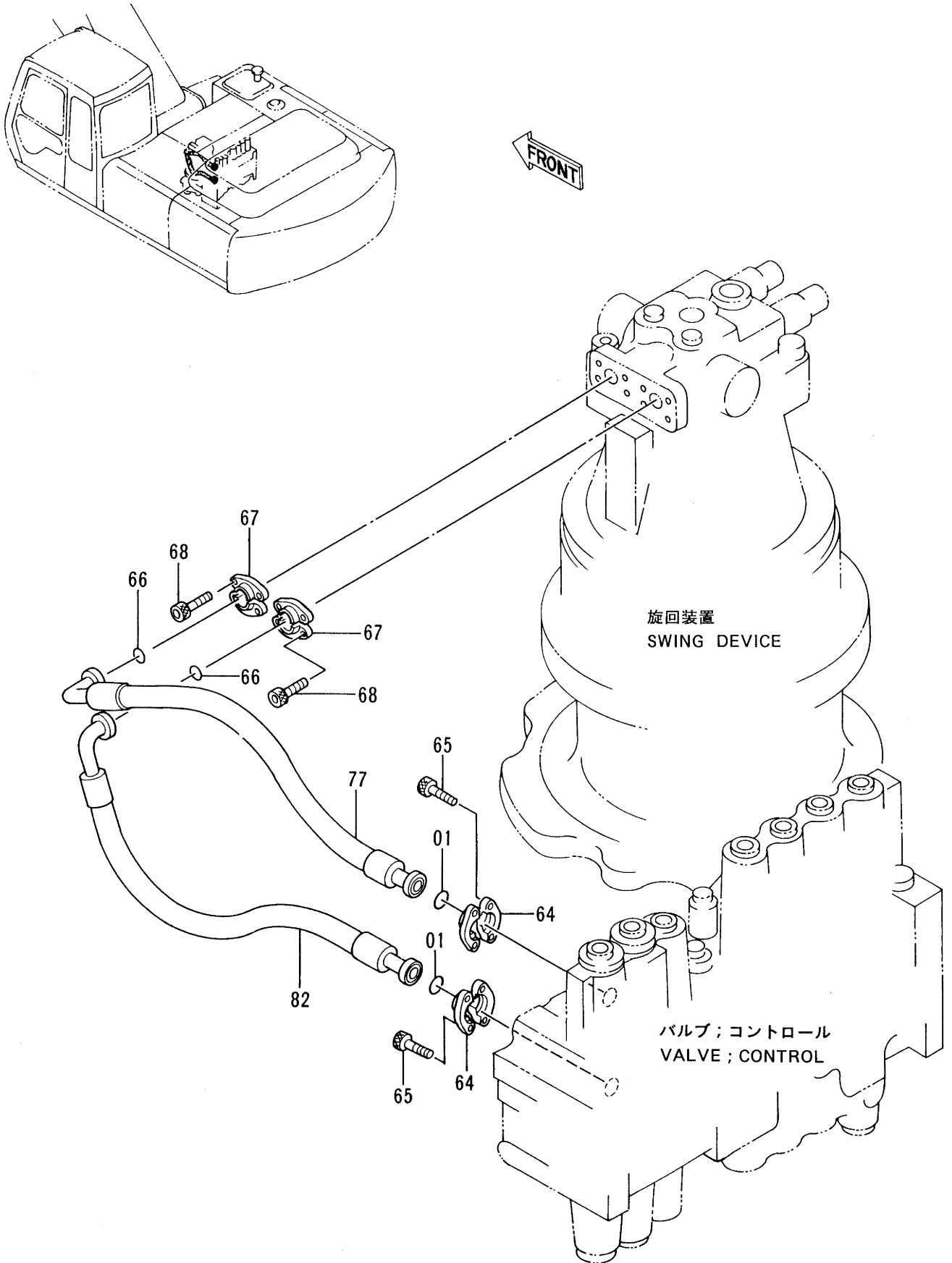

## メイン ハイカン (3)

## MAIN PIPINGS (3)

08001-

符号 ITEM	部品番号 PART NO.	部 品 名 PART NAME	or PART NAME CODE	数量 QTY	サービス コード S. C	適用号機 SERIAL NO.	互 換 性 ICA	代 替 部 品 REPLACEABLE PART	
								部品番号 PART NO.	数量 QTY
01	4510167	O-リング	O-RING	2					
64	4510173	フランジ ; スプ リット	FLANGE ; SPLIT	4					
65	M340825	ボ ルト ; ソケット	BOLT ; SOCKET	8					
66	971489	O-リング	O-RING	2					
67	986910	フランジ ; スプ リット	FLANGE ; SPLIT	4					
68	M341030	ボ ルト ; ソケット	BOLT ; SOCKET	8					
77	4285685	ホース	HOSE	1					
82	4266683	ホース	HOSE	1					



# メイン配管 (4) Main Pipings (4)

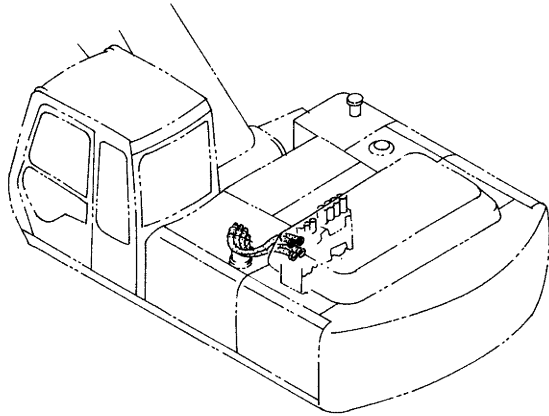

FRONT

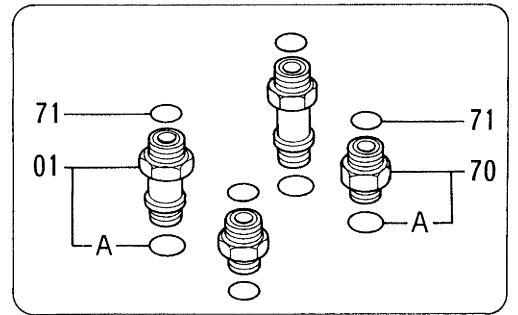

DETAIL (B)

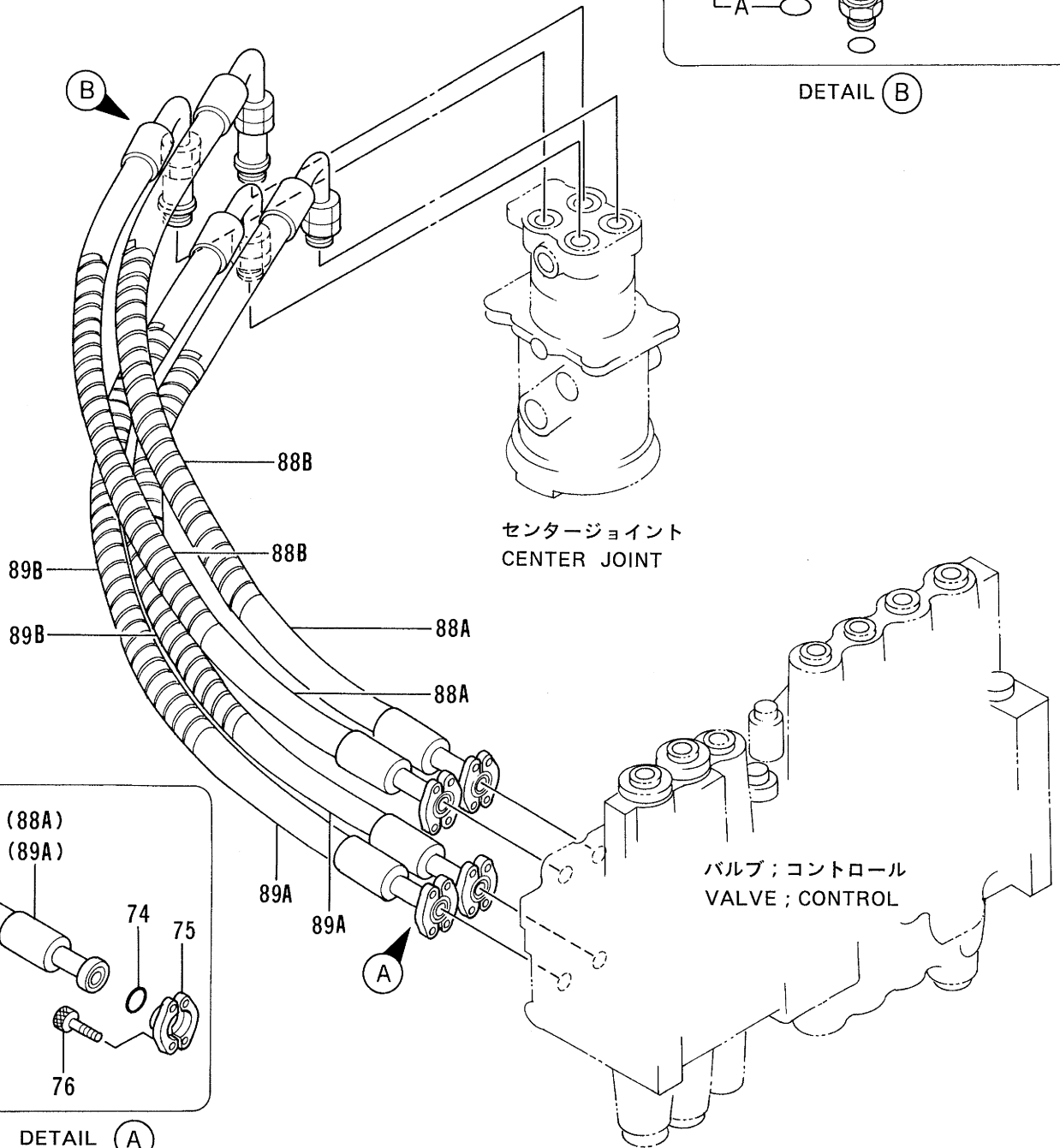

メイン ハイカン (4)

MAIN PIPINGS (4)

08001-

符号 ITEM	部品番号 PART NO.	部 品 名 PART NAME	or PART NAME CODE	数量 Q'TY	サービス コード S. C	適用号機 SERIAL NO.	互 換 性 ICA	代 替 部 品 REPLACEABLE PART	
								部品番号 PART NO.	数量 Q'TY
01	4189539	アダプタ;S	ADAPTER;S	2					
01A	4506424	・O-リング	・O-RING	1					
70	4189619	アダプタ;S	ADAPTER;S	2					
70A	4506424	・O-リング	・O-RING	1					
71	4187308	O-リング	O-RING	4					
74	971489	O-リング	O-RING	4					
75	986910	フランジ ;スプリット	FLANGE ;SPLIT	8					
76	M341030	ボルト ;ソケット	BOLT ;SOCKET	16					
88A	4259449	ホース	HOSE	2					
88B	4044420	プロテクタ	PROTECTOR	4					
89A	4250894	ホース	HOSE	2					
89B	4044420	プロテクタ	PROTECTOR	4					

# 旋回配管 Swing Pipings

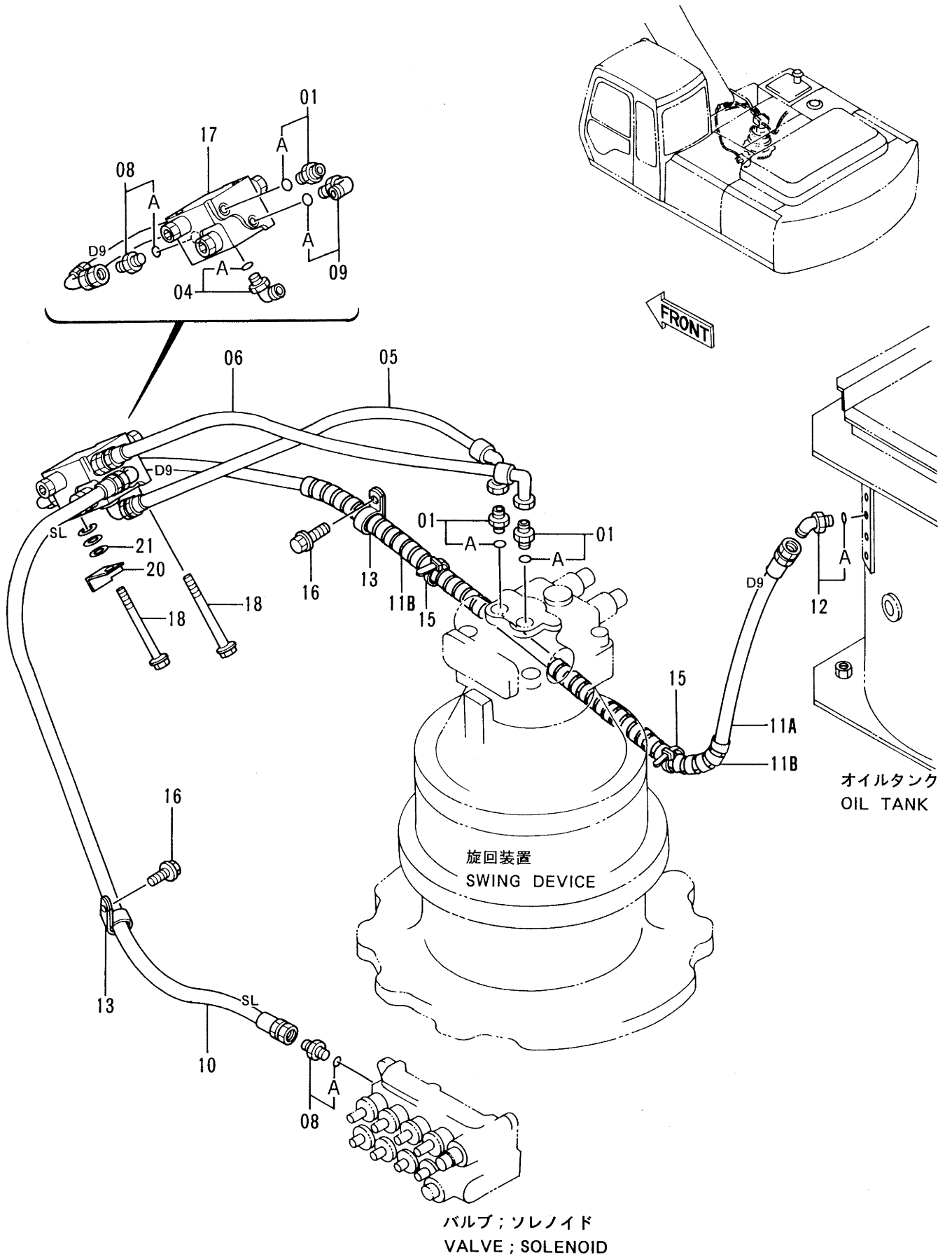

センカイ ハイカン  
SWING PIPINGS

08001-

符号 ITEM	部品番号 PART NO.	部 品 名 PART NAME	or PART NAME CODE	数量 Q'TY	サービス コード S. C	適用号機 SERIAL NO.	互 換 性 ICA	代 替 部 品 REPLACEABLE PART	
								部品番号 PART NO.	数量 Q'TY
01	4200465	アダプタ;S	ADAPTER;S	3					
01A	957366	・O-リング	・O-RING	1					
04	4154670	エルボ;S	ELBOW;S	1					
04A	957366	・O-リング	・O-RING	1					
05	4284077	ホース	HOSE	1					
06	4284078	ホース	HOSE	1					
08	4200465	アダプタ;S	ADAPTER;S	1					
08A	957366	・O-リング	・O-RING	1					
09	4154670	エルボ;S	ELBOW;S	1					
09A	957366	・O-リング	・O-RING	1					
10	4284079	ホース;ナイロン (SL)	HOSE;NYLON (SL)	1		STD: -08453 LC: -08474	T	4305378 4190272	1 2
10	4305378	ホース (SL)	HOSE (SL)	1		STD:08454- LC:08475-			
11A	4284080	ホース;ナイロン (D9)	HOSE;NYLON (D9)	1					
11B	4133527	プロテクタ	PROTECTOR	2					
12	4200470	エルボ;S	ELBOW;S	1					
12A	4509180	・O-リング	・O-RING	1					
13	4190261	クリップ	CLIP	2		STD: -08453 LC: -08474			
13	4190272	クリップ	CLIP	2		STD:08454- LC:08475-			
15	4055312	クリップ;バンド	CLIP;BAND	2					
16	J011020	ボルト;セムス	BOLT;SEMS	2					
17	4288149	バルブ	VALVE	1	H				
18	J011000	ボルト;セムス	BOLT;SEMS	2					
20	4257159	ブラケット	BRACKET	1					
21	A590110	ワッシャ;プレーン	WASHER;PLANE	3					

# エンジンコントロールモータ Engine Control Motor

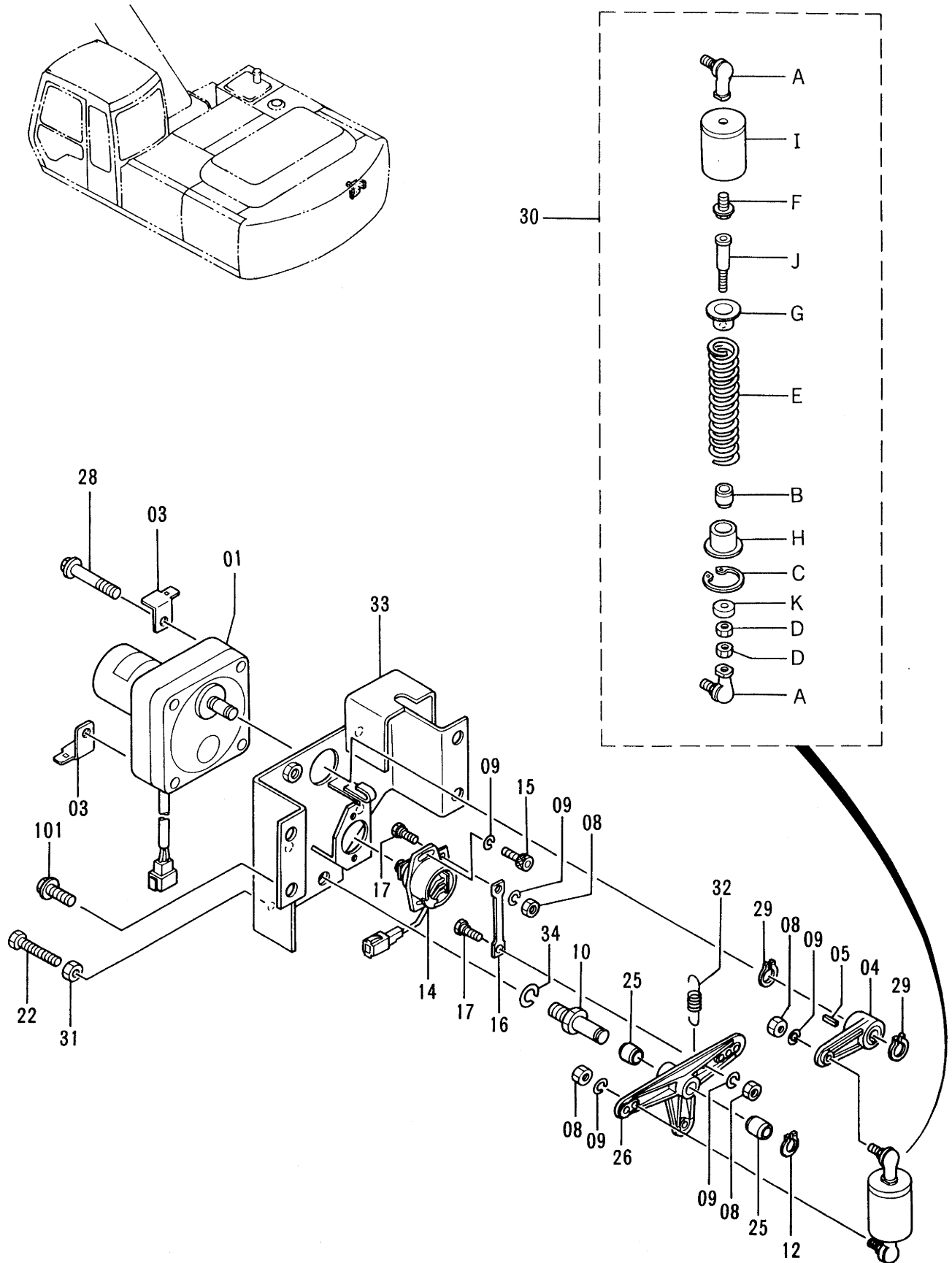

エンジン コントロール モータ  
ENGINE CONTROL MOTOR

08001-

符号 ITEM	部品番号 PART NO.	部 品 名 PART NAME	or PART NAME CODE	数量 Q'TY	サービ ス コード S. C	適 用 号 機 SERIAL NO.	互 換 性 ICA	代 替 部 品 REPLACEABLE PART	
								部品番号 PART NO.	数量 Q'TY
01-34	9094106	モータ アツセン	MOTOR ASS'Y	1					
01	4257163	・モータ;ステツプ	・MOTOR;STEP	1					
03	4257159	・ブ ラケツト	・BRACKET	2					
04	3051015	・レバ -	・LEVER	1					
05	94-2204	・キー	・KEY	1					
08	M500605	・ナツト	・NUT	4					
09	A590906	・ワツシヤ;スプ リング	・WASHER;SPRING	6					
10	4257162	・ピ ン	・PIN	1					
12	991337	・リング ;リテイニング	・RING;RETAINING	1					
14	4257164	・センサ;アングル	・SENSOR;ANGLE	1					
15	M340616	・ボ ルト;ソケツト	・BOLT;SOCKET	2					
16	4254025	・リンク	・LINK	1					
17	4254023	・ピ ン	・PIN	2					
22	4257161	・ボ ルト	・BOLT	1					
25	4260781	・ブ ツシング	・BUSHING	2					
26	2030310	・レバ -	・LEVER	1					
28	J011060	・ボ ルト;セムス	・BOLT;SEMS	4					
29	991336	・リング ;リテイニング	・RING;RETAINING	2					
30	9095828	・スプ リング アツセン	・SPRING ASS'Y	1					
30A	4056017	・ジョイント;ボ ール	・JOINT;BALL	2					
30B	4261314	・ブ ツシング	・BUSHING	1					
30C	4064463	・リング ;リテイニング	・RING;RETAINING	1					
30D	M500605	・ナツト	・NUT	2					
30E	4258876	・スプ リング	・SPRING	1					
30F	J010614	・ボ ルト;セムス	・BOLT;SEMS	1					
30G	4266428	・シート;スプ リング	・SEAT;SPRING	1					
30H	4278445	・シート;スプ リング	・SEAT;SPRING	1					
30I	9737377	・リング	・RING	1					
30J	4278473	・ロツト	・ROD	1					
30K	4278446	・スぺ ーサ	・SPACER	1					
31	M500807	・ナツト	・NUT	1					
32	4271909	・スプ リング	・SPRING	1					
33	7024515	・ブ ラケツト	・BRACKET	1					
34	A590914	・ワツシヤ;スプ リング	・WASHER;SPRING	1					
101	J021030	ボ ルト;セムス	BOLT;SEMS	4					

# エンジンコントロールケーブル Engine Control Cable

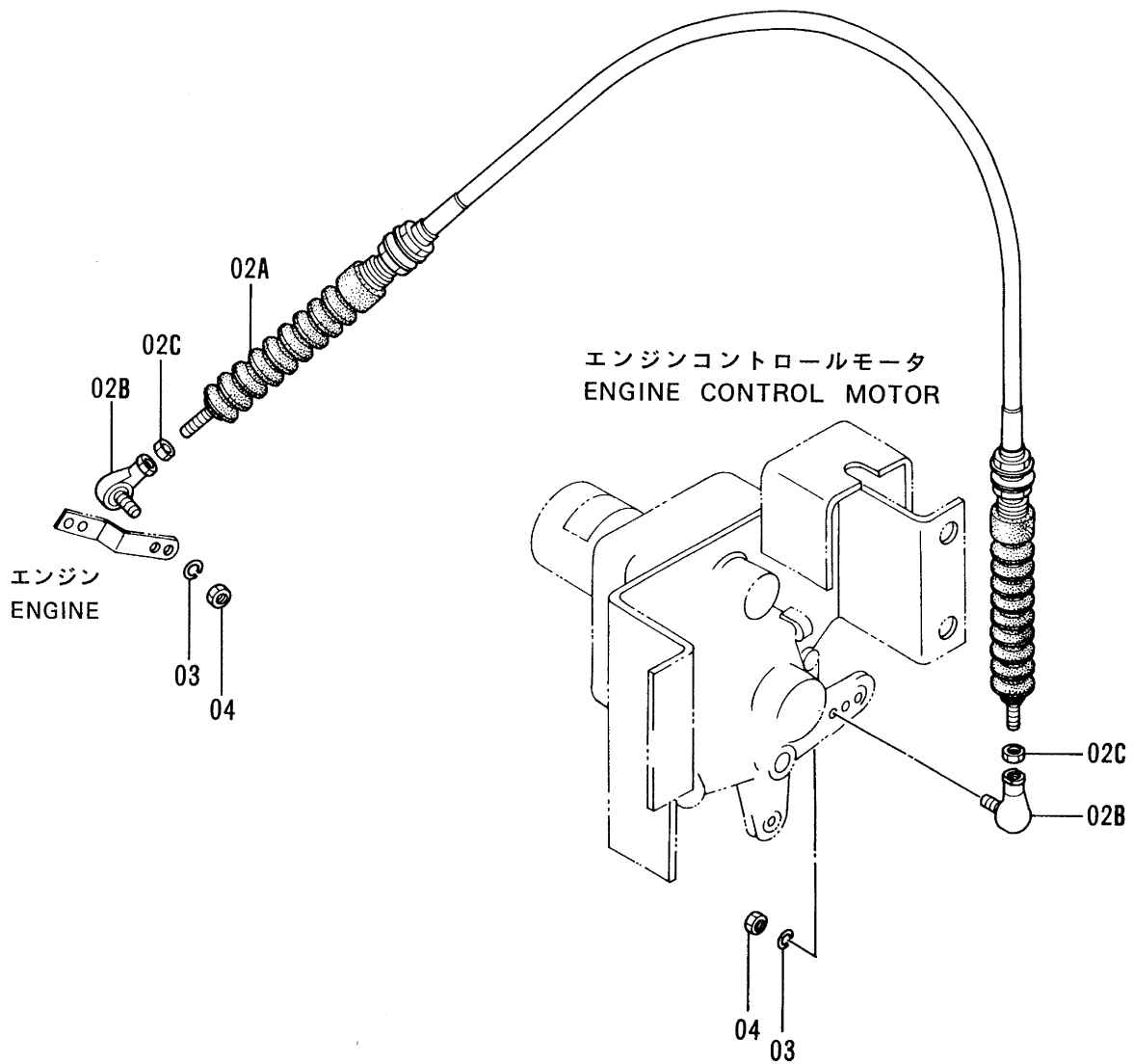
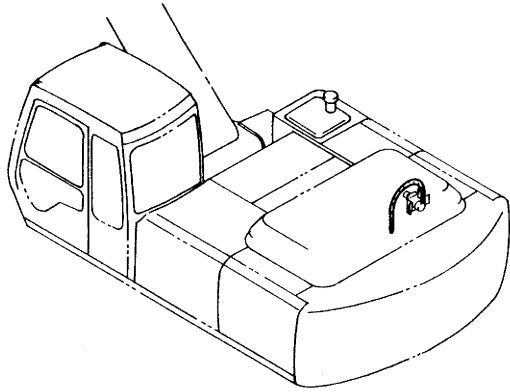

エンジン コントロール ケーブル  
ENGINE CONTROL CABLE

08001-

符号 ITEM	部品番号 PART NO.	部 品 名 PART NAME	or PART NAME CODE	数量 Q'TY	サービス コード S. C	適用号機 SERIAL NO.	互換性 ICA	代 替 部 品 REPLACEABLE PART	
								部品番号 PART NO.	数量 Q'TY
02A-C	4278466	ケーブル;コントロール アッセン	CABLE;CONTROL ASS'Y	1					
02A	+++++++	・ケーブル	・CABLE	1	D				
02B	4056017	・ジョイント;ボール	・JOINT;BALL	2					
02C	M500605	・ナット	・NUT	2					
03	A590906	ワッシャ;スパ リング	WASHER;SPRING	2					
04	M500605	ナット	NUT	2					



# 操作レバー (1) Control Lever (1)

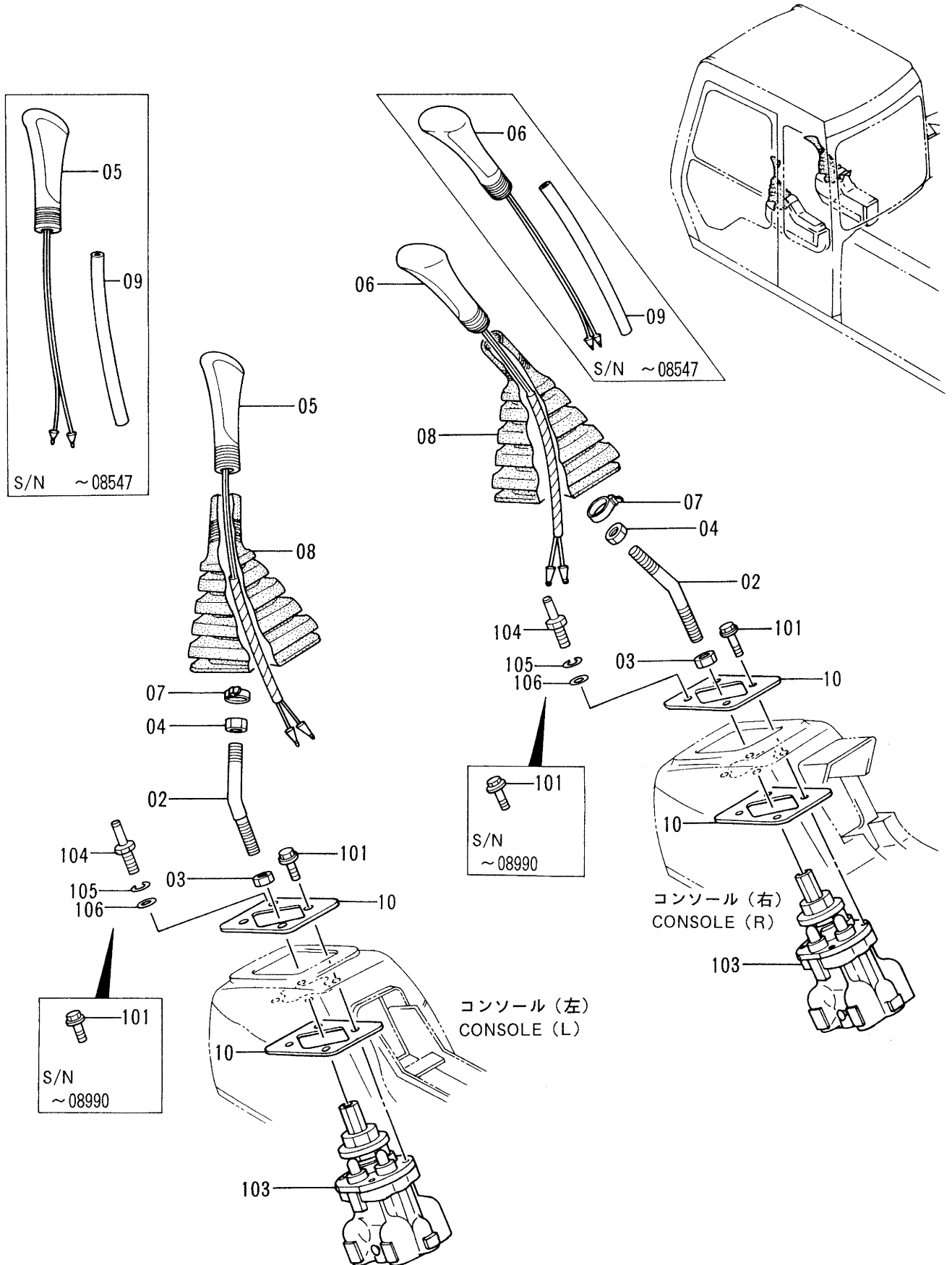

ソーサ レバ - (1)  
CONTROL LEVER (1)

08001-

符号 ITEM	部品番号 PART NO.	部品名 PART NAME	or PART NAME CODE	数量 Q'TY	サービ ス コード S. C	適用号機 SERIAL NO.	互 換 性 ICA	代替部品 REPLACEABLE PART	
								部品番号 PART NO.	数量 Q'TY
02	4284522	レバ -	LEVER	2					
03	J950014	ナツト	NUT	2					
04	J952012	ナツト	NUT	2					
05	2031488	グ リツプ	GRIP	1		-08547	I	2036684	1
05	2036684	グ リツプ	GRIP	1		08548-08990	I	2033123	1
05	2033123	グ リツプ	GRIP	1	#	08991-			
06	2032586	グ リツプ	GRIP	1		-08547	I	2036680	1
06	2036680	グ リツプ	GRIP	1		08548-08990	I	2032041	1
06	2032041	グ リツプ	GRIP	1	#	08991-			
07	4055311	クリツプ ; バンド	CLIP; BAND	2	#				
08	2030275	ブ ーツ	BOOT	2					
09	4300772	チューブ	TUBE	2		08294-08547			
10	4317301	スペーサ	SPACER	4		08635-			
101	J010820	ボルト;セムス	BOLT;SEMS	8		-08634			
101	J020825	ボルト;セムス	BOLT;SEMS	8		08635-08990			
101	J020825	ボルト;セムス	BOLT;SEMS	6	#	08991-			
103	9101511	バルブ ; パイロット	VALVE;PILOT	2	H				
104	4339621	ボルト	BOLT	2	#	08991-			
105	A590908	ワッシャ;スプリング	WASHER;SPRING	2	#	08991-			
106	A590108	ワッシャ;プレーン	WASHER;PLANE	2	#	08991-			

# 操作レバー (2)

## Control Lever (2)

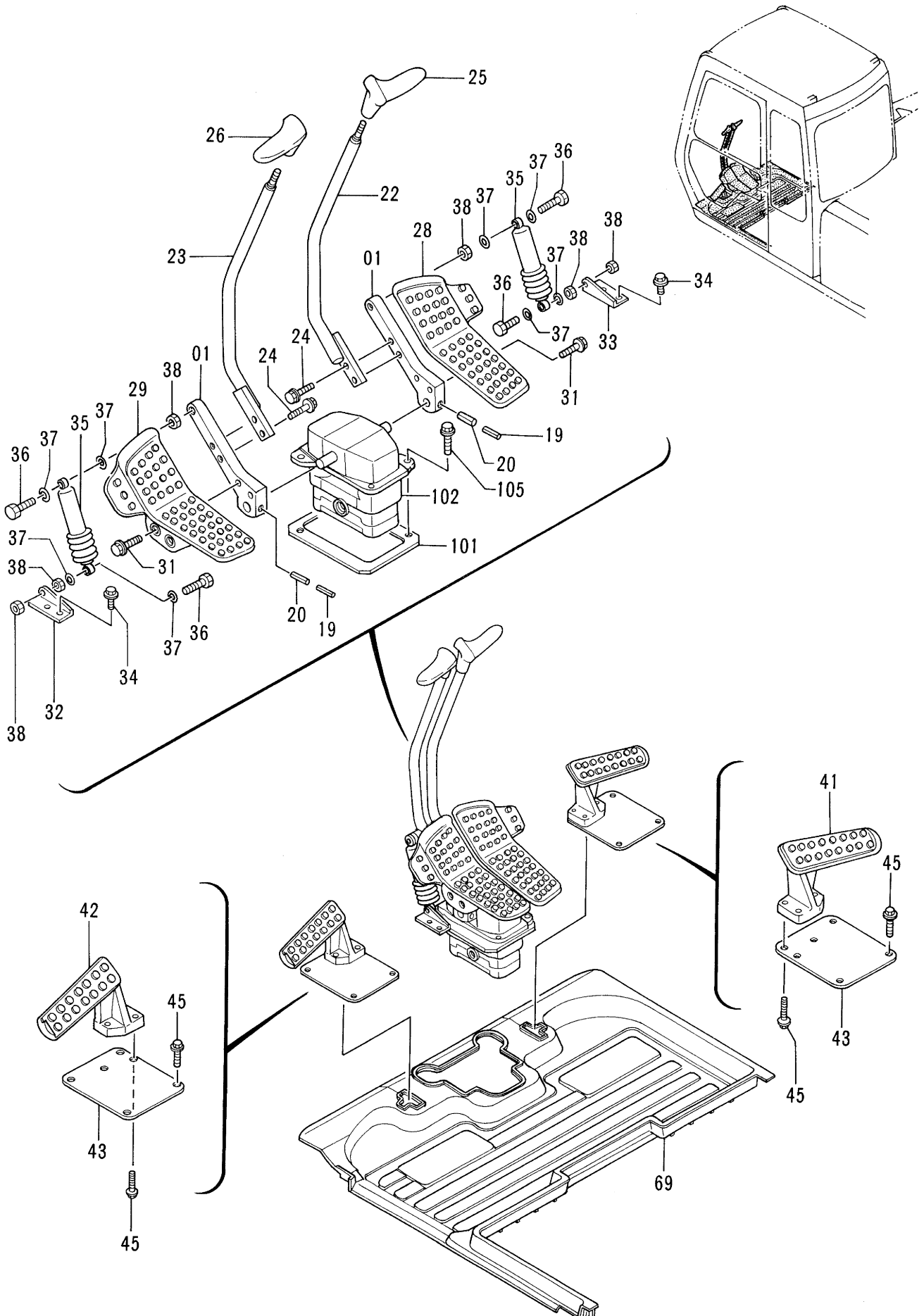

ソーサ レバ - (2)  
CONTROL LEVER (2)

08001-

符号 ITEM	部品番号 PART NO.	部品名 PART NAME	or PART NAME CODE	数量 Q'TY	サービス コード S.C	適用号機 SERIAL NO.	互換性 ICA	代替部品 REPLACEABLE PART	
								部品番号 PART NO.	数量 Q'TY
01	3052542	ブ ラケツト	BRACKET	2					
19	4205317	ピ ン;スプ リング	PIN;SPRING	2					
20	4205318	ピ ン;スプ リング	PIN;SPRING	2					
22	8048474	レバ -	LEVER	1		STD: -08427 LC : -08451	I	8054066	1
22	8054066	レバ -	LEVER	1		STD:08428- LC :08452-			
23	8048475	レバ -	LEVER	1		STD: -08427 LC : -08451	I	8054067	1
23	8054067	レバ -	LEVER	1		STD:08428- LC :08452-			
24	J011035	ボ ルト;セムス	BOLT;SEMS	4					
25	2030249	グ リツプ	GRIP	1					
26	2030254	グ リツプ	GRIP	1					
28	1015359	ペ ダル	PEDAL	1					
29	1015358	ペ ダル	PEDAL	1					
31	J021040	ボ ルト;セムス	BOLT;SEMS	4					
32	4259594	ブ ラケツト	BRACKET	1					
33	4259595	ブ ラケツト	BRACKET	1					
34	J011025	ボ ルト;セムス	BOLT;SEMS	4					
35	4256156	ダ ンパ	DAMPER	2		STD: -08453 LC : -08474			
35	4304665	ダ ンパ	DAMPER	2		STD:08454- LC :08475-			
36	M210840	ボ ルト	BOLT	4					
37	4259596	ワッシャ;プ レーン	WASHER;PLANE	8					
38	M500807	ナツト	NUT	6					
41	1015478	レスト;フート	REST;FOOT	1					
42	1015477	レスト;フート	REST;FOOT	1					
43	3052543	カバ -	COVER	2					
45	J011035	ボ ルト;セムス	BOLT;SEMS	12					
69	0001067	マット;フロア	MAT;FLOOR	1		-08760			
69	4324918	マット;フロア	MAT;FLOOR	1		08761-			
101	4191969	プ レート	PLATE	1					
102	9101512	バ ルブ ;パ イロット	VALVE;PILOT	1	H				
105	J021040	ボ ルト;セムス	BOLT;SEMS	2					

# 操作レバー (3) Control Lever (3)

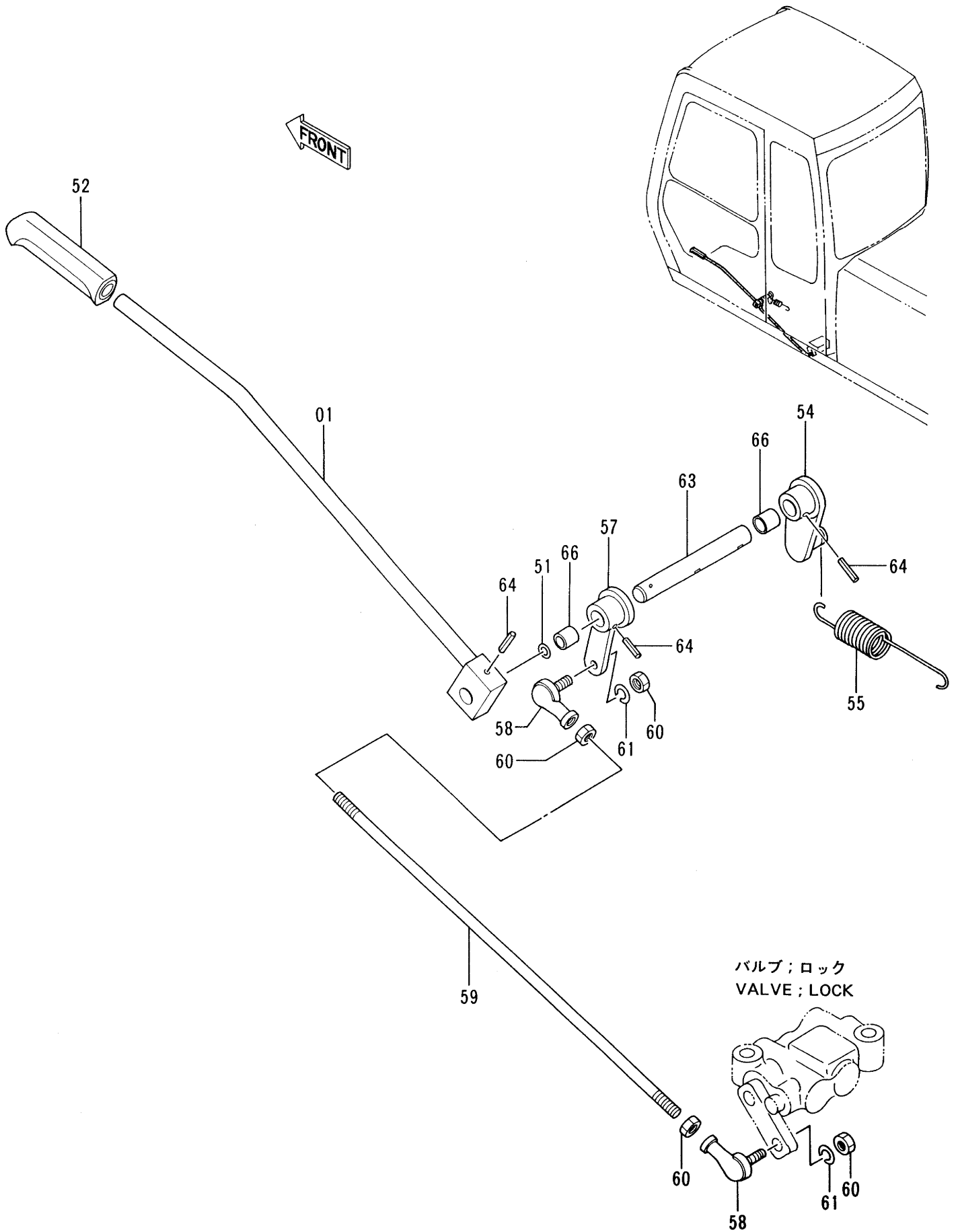



# パイロット配管 (1-1) Pilot Pipings (1-1)

適用号機  
Serial No. 08001~08060

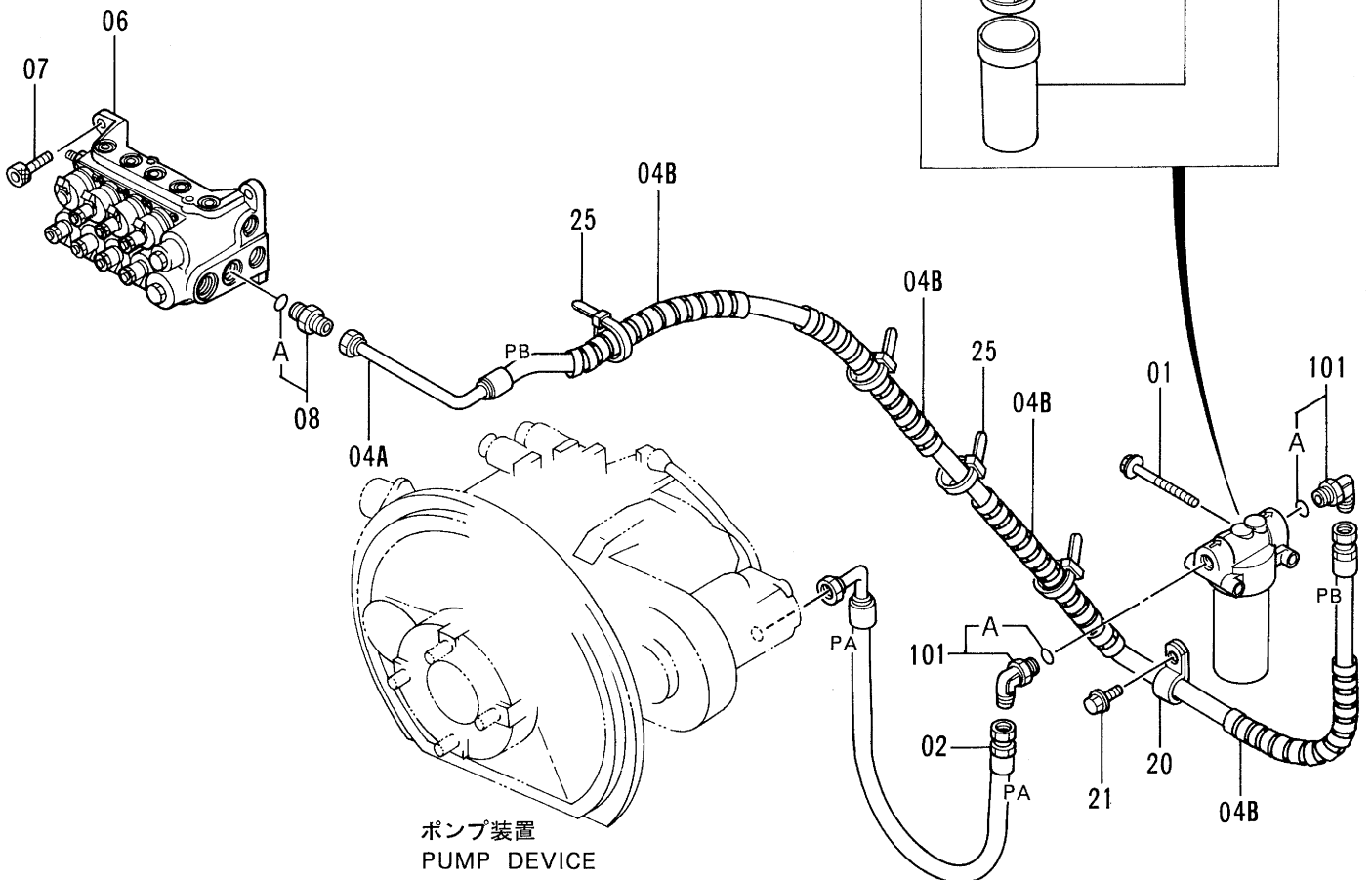
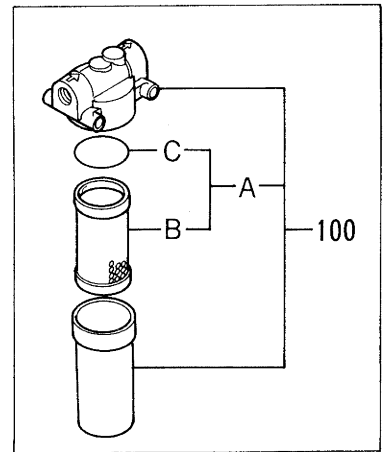
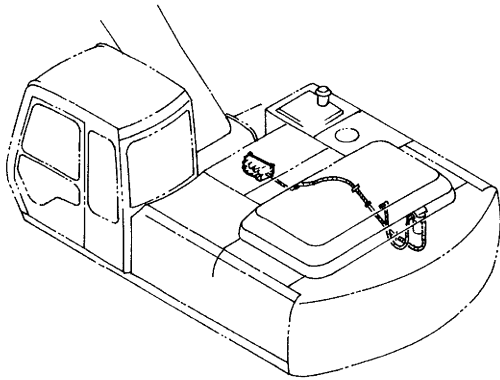

パイロット ハイカン (1-1)  
PILOT PIPINGS (1-1)

08001-08060

符号 ITEM	部品番号 PART NO.	部 品 名 PART NAME	or PART NAME CODE	数量 QTY	サービス コード S. C	適用号機 SERIAL NO.	互 換 性 ICA	代 替 部 品 REPLACEABLE PART	
								部品番号 PART NO.	数量 QTY
01	J011000	ボルト;セムス	BOLT;SEMS	2					
02	4278411	ホース (PA)	HOSE (PA)	1					
04A	4287740	ホース (PB)	HOSE (PB)	1					
04B	4044420	プロテクタ	PROTECTOR	4					
06	4254647	バルブ;ソレノイド	VALVE;SOL.	1	H				
07	M341025	ボルト;ソケット	BOLT;SOCKET	3					
08	4210361	アダプタ;S	ADAPTER;S	1					
08A	4506418	・O-リング	・O-RING	1					
20	4190274	クリップ	CLIP	1					
21	J011020	ボルト;セムス	BOLT;SEMS	1					
25	4055311	クリップ;バンド	CLIP;BAND	4					
100	4191300	フィルタ;オイル	FILTER;OIL	1					
100A	4207841	・エレメント;オイル	・ELEMENT;OIL	1					
100B	4191301	・エレメント;フィルタ	・ELEMENT;FILTER	1					
100C	A811065	・O-リング	・O-RING	1					
101	4154672	エルボ;S	ELBOW;S	2					
101A	4506418	・O-リング	・O-RING	1					



# パイロット配管 (1-1) Pilot Pipings (1-1)

適用号機  
Serial No. 08061~

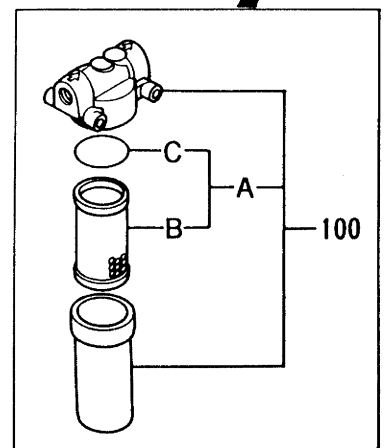
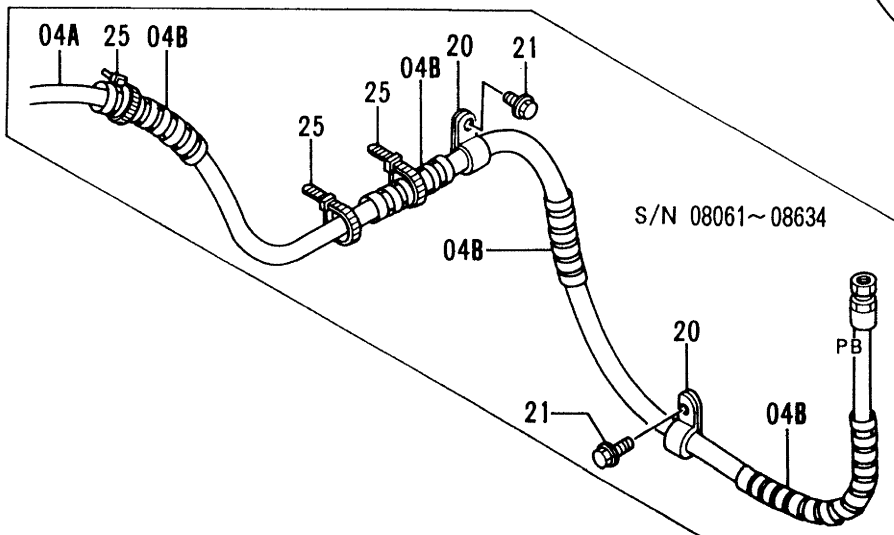
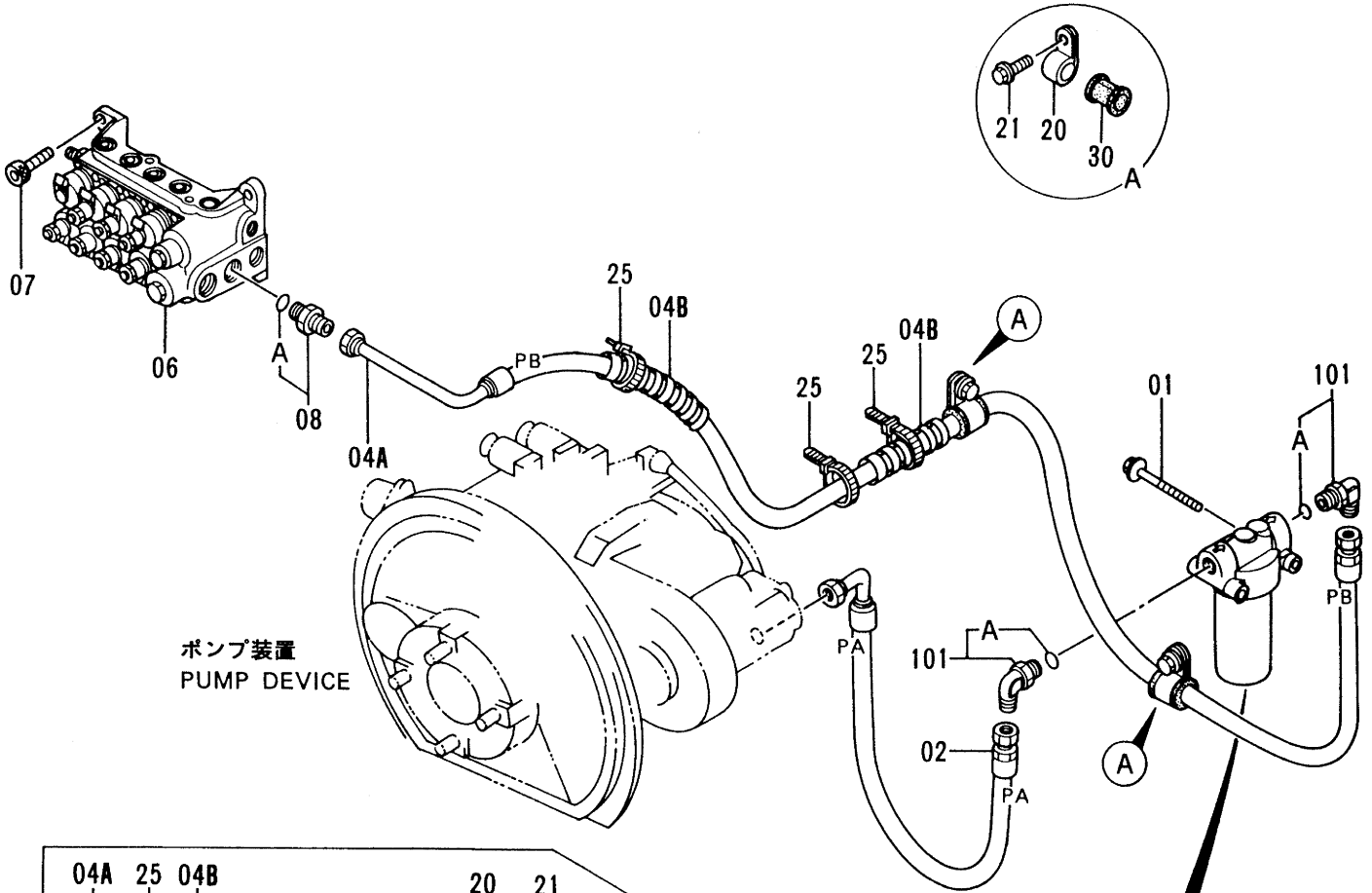
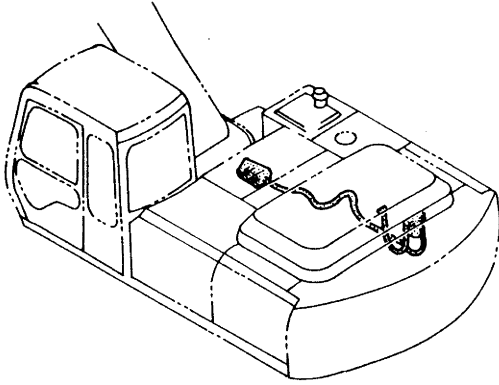

パイロットパイプ (1-1)  
PILOT PIPINGS (1-1)

08061-

符号 ITEM	部品番号 PART NO.	部品名 PART NAME	or PART NAME CODE	数量 QTY	サービス コード S. C	適用号機 SERIAL NO.	互換性 ICA	代替部品 REPLACEABLE PART	
								部品番号 PART NO.	数量 QTY
01	J011000	ボルト;セムス	BOLT;SEMS	2					
02	4278411	ホース (PA)	HOSE (PA)	1					
04A	4287740	ホース (PB)	HOSE (PB)	1					
04B	4044420	プロテクタ	PROTECTOR	4		-08634			
04B	4044420	プロテクタ	PROTECTOR	2		08635-			
06	4254647	バルブ;ソレノイド	VALVE;SOL.	1	H	STD: -08453 LC: -08474			
06	4299959	バルブ;ソレノイド	VALVE;SOL.	1	H	STD:08454- LC:08475-			
07	M341025	ボルト;ソケット	BOLT;SOCKET	3					
08	4210361	アダプタ;S	ADAPTER;S	1					
08A	4506418	・O-リング	・O-RING	1					
20	4190277	クリップ	CLIP	2		-08634			
20	4190263	クリップ	CLIP	2		08635-			
21	J011020	ボルト;セムス	BOLT;SEMS	2					
25	4055312	クリップ;バンド	CLIP;BAND	3					
30	4316226	ブッシング;ラバー	BUSHING;RUBBER	2		08635-			
100	4191300	フィルタ;オイル	FILTER;OIL	1					
100A	4207841	・エレメント;オイル	・ELEMENT;OIL	1					
100B	4191301	・エレメント;フィルタ	・ELEMENT;FILTER	1					
100C	A811065	・・O-リング	・・O-RING	1					
101	4154672	エルボ;S	ELBOW;S	2					
101A	4506418	・O-リング	・O-RING	1					

# パイロット配管 (1-2) Pilot Pipings (1-2)

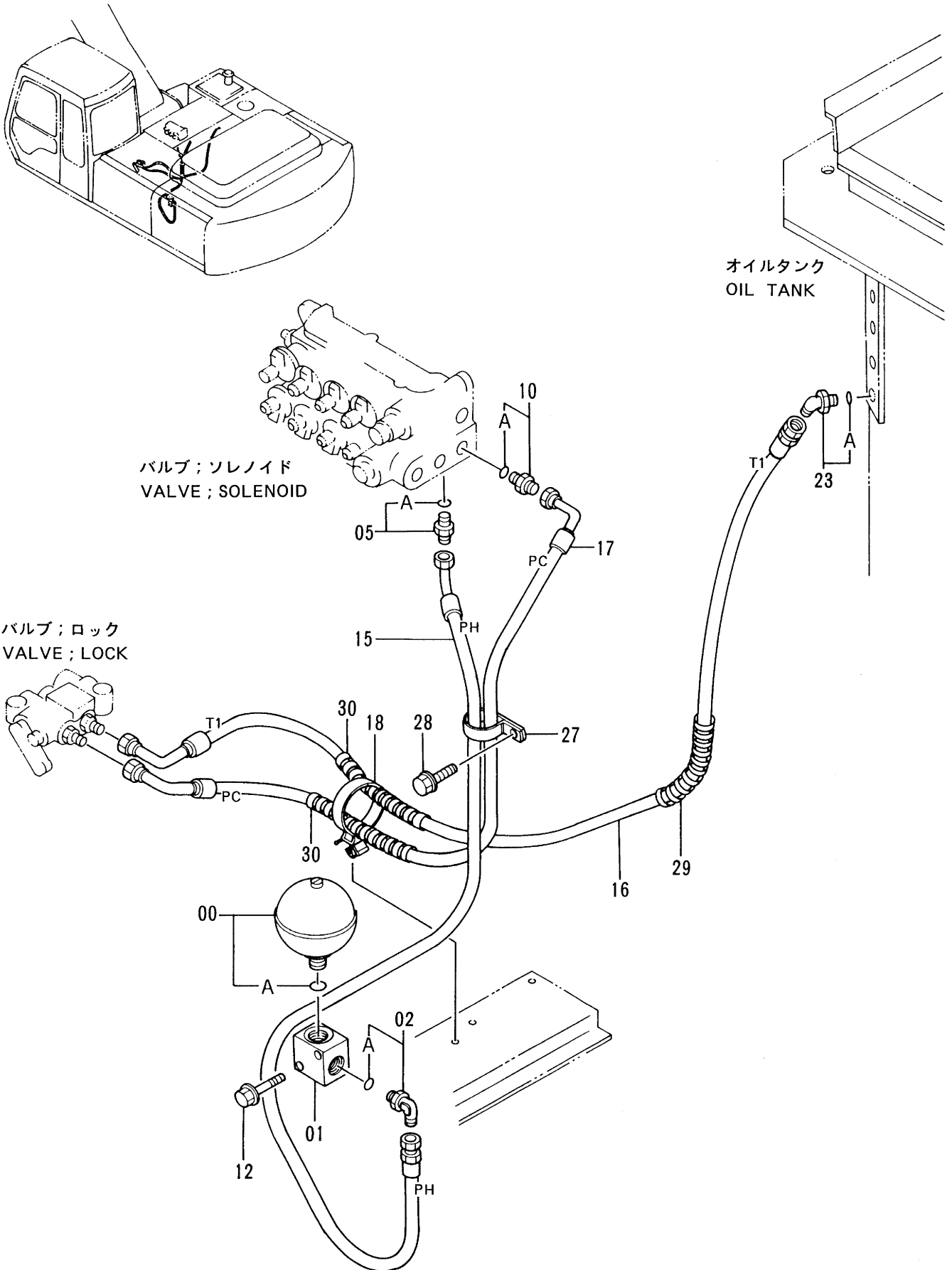

パイロット ハイカン (1-2)  
PILOT PIPINGS (1-2)

08001-

符号 ITEM	部品番号 PART NO.	部品名 PART NAME	or PART NAME CODE	数量 Q'TY	サービス コード S.C	適用号機 SERIAL NO.	互 換 性 ICA	代替部品 REPLACEABLE PART	
								部品番号 PART NO.	数量 Q'TY
00	4195978	アキュムレータ	ACCUMULATOR	1					
00A	954493	・O-リング	・O-RING	1					
01	3036998	ブロック	BLOCK	1					
02	4154670	エルボ ;S	ELBOW;S	1					
02A	957366	・O-リング	・O-RING	1					
05	4200465	アダプタ ;S	ADAPTER;S	1					
05A	957366	・O-リング	・O-RING	1					
10	4200466	アダプタ ;S	ADAPTER;S	1					
10A	4509180	・O-リング	・O-RING	1					
12	J011060	ボルト ;セムス	BOLT;SEMS	2					
15	4263617	ホース (PH)	HOSE (PH)	1					
16	4274575	ホース ;ナイロン (T1)	HOSE;NYLON (T1)	1		STD: -08453 LC : -08474			
16	4306885	ホース ;ナイロン (T1)	HOSE;NYLON (T1)	1		STD:08454- LC :08475-			
17	4278413	ホース ;ナイロン (PC)	HOSE;NYLON (PC)	1		STD: -08453 LC : -08474			
17	4306886	ホース (PC)	HOSE (PC)	1		STD:08454- LC :08475-			
18	4259220	クリップ	CLIP	1		STD:08454- LC :08475-			
23	4154671	エルボ ;S	ELBOW;S	1					
23A	4509180	・O-リング	・O-RING	1					
27	4192035	クリップ	CLIP	1		STD: -08453 LC : -08474			
27	4190264	クリップ	CLIP	1		STD:08454- LC :08475-			
28	J011020	ボルト ;セムス	BOLT;SEMS	1					
29	4133527	プロテクタ	PROTECTOR	1					
30	4133527	プロテクタ	PROTECTOR	2		STD:08454- LC :08475-			

# パイロット配管 (2-1) Pilot Pipings (2-1)

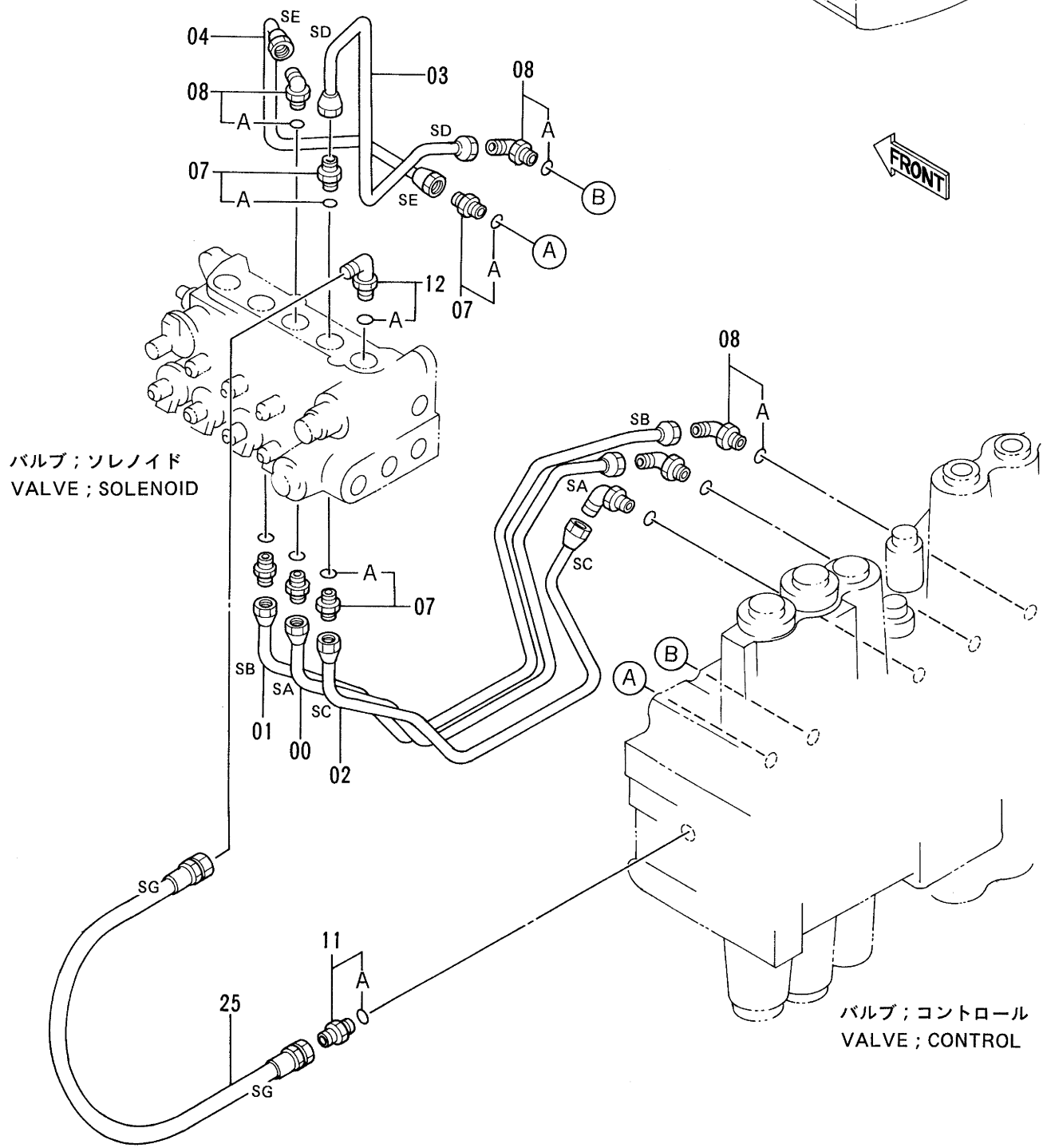
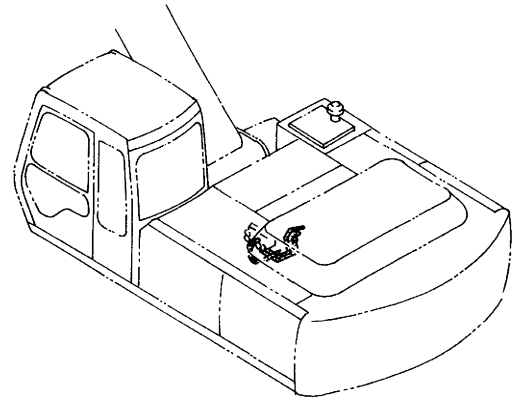



# パイロット配管 (2-2) Pilot Pipings (2-2)

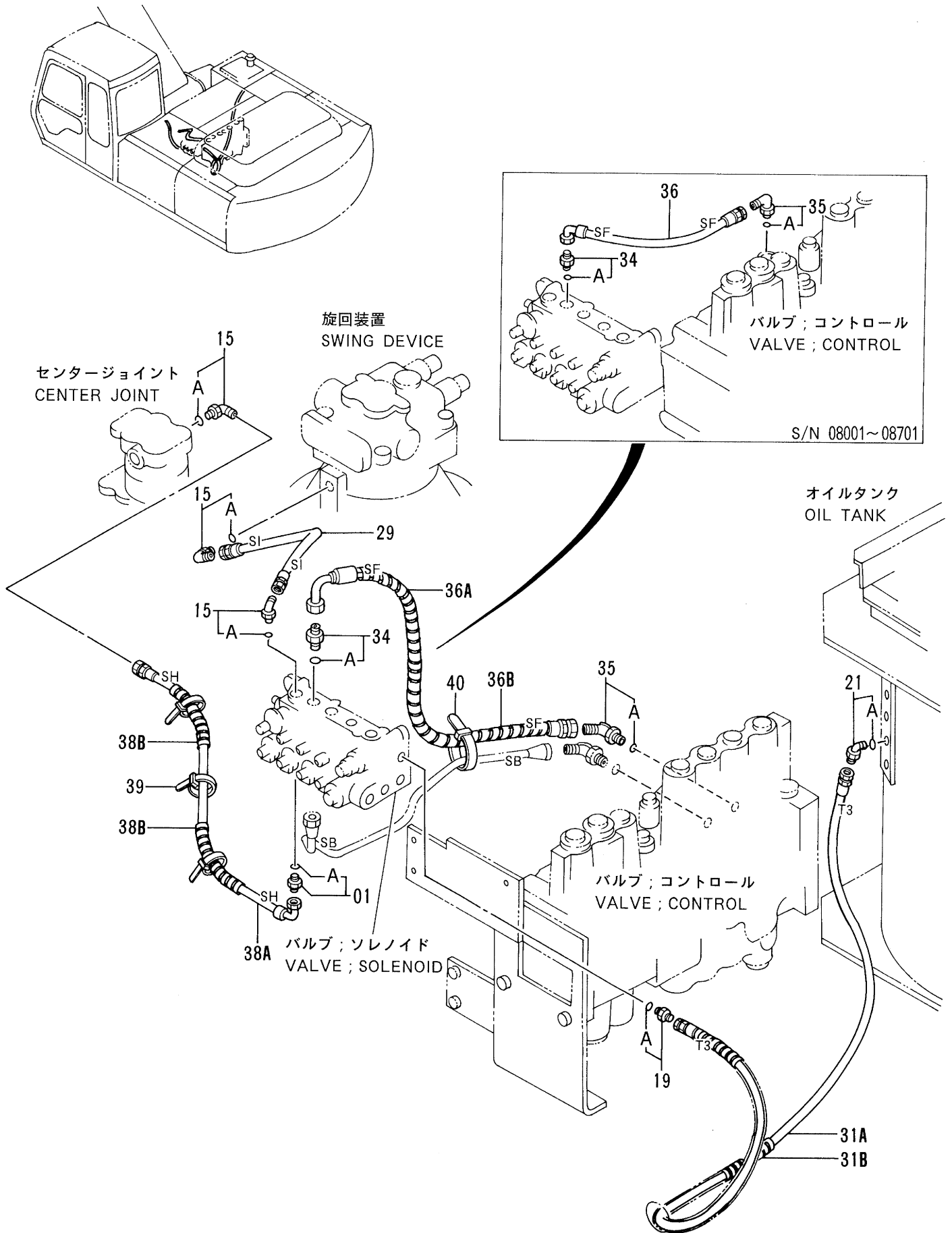

パイロットパイプ (2-2)  
PILOT PIPINGS (2-2)

08001-

符号 ITEM	部品番号 PART NO.	部品名 PART NAME	or PART NAME CODE	数量 Q'TY	サービス コード S. C	適用号機 SERIAL NO.	互 換 性 ICA	代替部品 REPLACEABLE PART	
								部品番号 PART NO.	数量 Q'TY
01	4200465	アダプタ;S	ADAPTER;S	1					
01A	957366	・O-リング	・O-RING	1					
15	4154670	エルボ;S	ELBOW;S	3					
15A	957366	・O-リング	・O-RING	1					
19	4200467	アダプタ;S	ADAPTER;S	1					
19A	957366	・O-リング	・O-RING	1					
21	4154671	エルボ;S	ELBOW;S	1					
21A	4509180	・O-リング	・O-RING	1					
29	4278620	ホース;ナイロン (SI)	HOSE;NYLON (SI)	1		STD: -08656 LC: -08634	I	4318396	1
29	4318396	ホース	HOSE	1		STD:08657- LC:08635-			
31A	4278416	ホース;ナイロン (T3)	HOSE;NYLON (T3)	1		-08188	I	4278619	1
31A	4278619	ホース;ナイロン (T3)	HOSE;NYLON (T3)	1		08189-			
31B	4133527	プロテクタ	PROTECTOR	1		-08188			
31B	4133527	プロテクタ	PROTECTOR	2		08189-			
34	4200465	アダプタ;S	ADAPTER;S	1					
34A	957366	・O-リング	・O-RING	1					
35	4154670	エルボ;S	ELBOW;S	1					
35A	957366	・O-リング	・O-RING	1					
36	4284970	ホース;ナイロン (SF)	HOSE;NYLON (SF)	1		-08701			
36A	4320249	ホース (SF)	HOSE (SF)	1		08702-			
36B	4276481	プロテクタ	PROTECTOR	2		08702-			
38A	4289537	ホース;ナイロン (SH)	HOSE;NYLON (SH)	1		-08667	I	4320264	1
38A	4320264	ホース	HOSE	1		08668-			
38B	4133527	プロテクタ	PROTECTOR	2					
39	4055312	クリップ;バンド	CLIP;BAND	3					
40	4055311	クリップ;バンド	CLIP;BAND	1		08702-			



# パイロット配管 (3-1)

## Pilot Pipings (3-1)

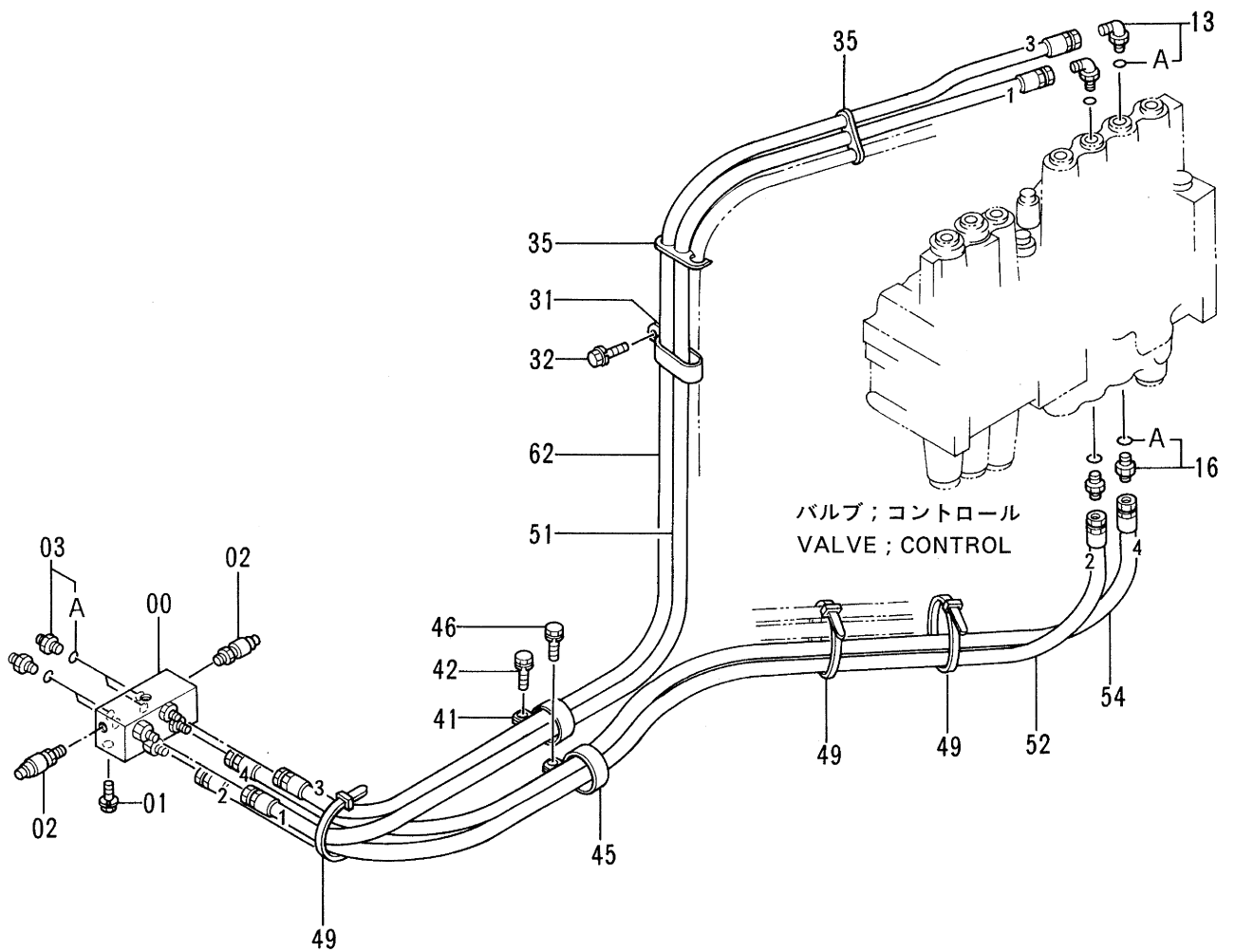
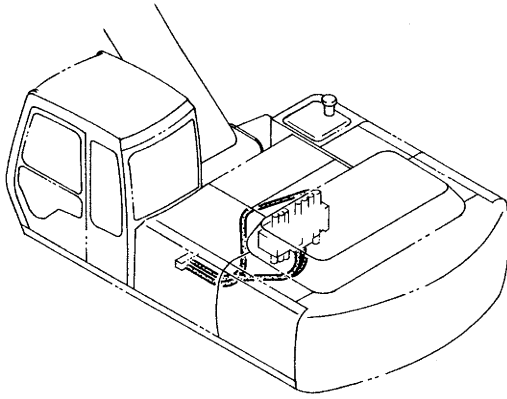

パイロット ハイカン (3-1)  
PILOT PIPINGS (3-1)

08001-

符号 ITEM	部品番号 PART NO.	部 品 名 PART NAME	or PART NAME CODE	数量 Q'TY	サービス コード S. C	適用号機 SERIAL NO.	互 換 性 ICA	代 替 部 品 REPLACEABLE PART	
								部品番号 PART NO.	数量 Q'TY
00	4276716	バルブ ; フロウコントロール	VALVE ; FC	1	H	-08453			
00	4304462	バルブ ; フロウコントロール	VALVE ; FC	1	#H	08454-			
01	J010816	ボルト ; セムス	BOLT ; SEMS	2					
02	4254563	スイッチ ; プレツシヤ	SWITCH ; PRESSURE	2					
03	4200466	アダプタ ; S	ADAPTER ; S	4					
03A	4509180	・O-リング	・O-RING	1					
13	4208913	エルボ ; S	ELBOW ; S	2					
13A	4509180	・O-リング	・O-RING	1					
16	4200466	アダプタ ; S	ADAPTER ; S	2					
16A	4509180	・O-リング	・O-RING	1					
31	4259817	クリップ	CLIP	1					
32	J011020	ボルト ; セムス	BOLT ; SEMS	1		-08241	Y	J011025	1
32	J011025	ボルト ; セムス	BOLT ; SEMS	1		08242-			
35	4203210	クランプ	CLAMP	2					
41	4190264	クリップ	CLIP	1					
42	J011025	ボルト ; セムス	BOLT ; SEMS	1					
45	4193848	クリップ	CLIP	1					
46	J011025	ボルト ; セムス	BOLT ; SEMS	1					
49	4055312	クリップ ; バンド	CLIP ; BAND	3					
51	4287731	ホース ; ナイロン (1)	HOSE ; NYLON (1)	1					
52	4266671	ホース ; ナイロン (2)	HOSE ; NYLON (2)	1					
54	4266673	ホース ; ナイロン (4)	HOSE ; NYLON (4)	1					
62	4289665	ホース ; ナイロン (3)	HOSE ; NYLON (3)	1					

# パイロット配管 (3-2) Pilot Pipings (3-2)

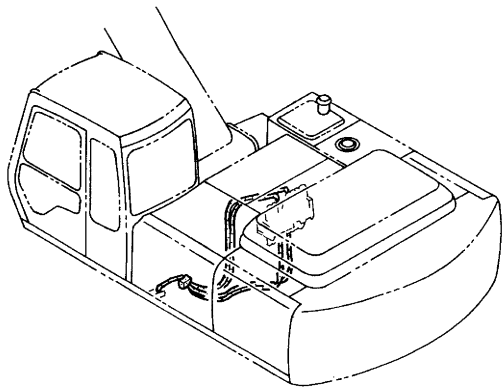

FRONT

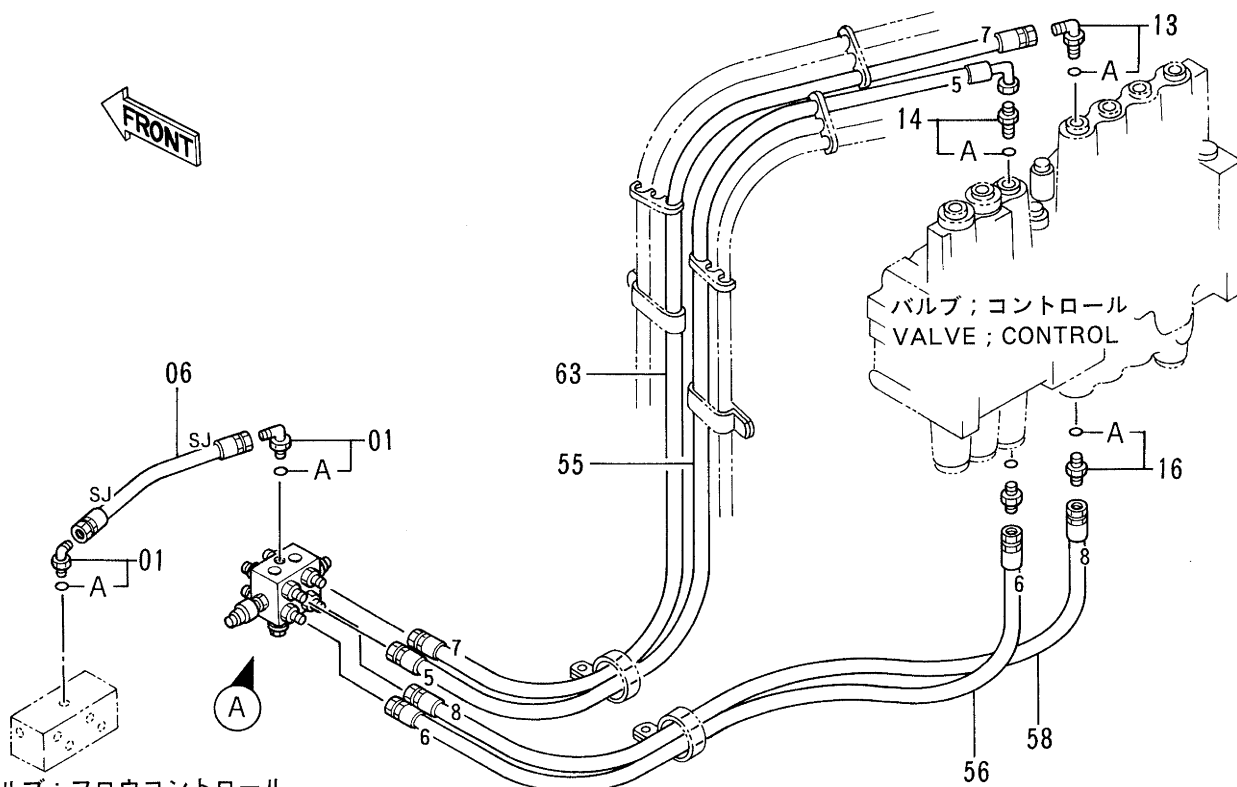

バルブ; フロウコントロール  
VALVE; FC

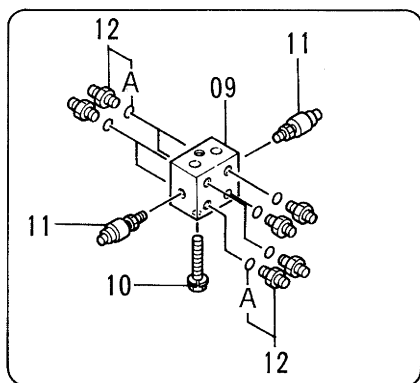

DETAIL (A)

パイロット ハイカン (3-2)  
PILOT PIPINGS (3-2)

08001-

符号 ITEM	部品番号 PART NO.	部品名 PART NAME	or PART NAME CODE	数量 QTY	サービス コード S.C	適用号機 SERIAL NO.	互換性 ICA	代替部品 REPLACEABLE PART	
								部品番号 PART NO.	数量 QTY
01	4154670	エルボ ; S <スタンダート>	ELBOW;S <STD>	2					
01	4193826	エルボ ; S <マルチレバ>	ELBOW;S <MULT LEVER>	2	OP				
01A	957366	・O-リング	・O-RING	1					
06	4284088	ホース;ナイロン (SJ) <スタンダート>	HOSE;NYLON (SJ) <STD>	1					
06	4259316	ホース;ナイロン (SJ) <マルチレバ>	HOSE;NYLON (SJ) <MULT LEVER>	1	OP				
09	4254613	バルブ ; シャトル	VALVE;SHUTTLE	1	H				
10	J010816	ボルト;セムス	BOLT;SEMS	2					
11	4254563	スイッチ;プレツシヤ	SWITCH;PRESSURE	2					
12	4200466	アダプタ;S	ADAPTER;S	8					
12A	4509180	・O-リング	・O-RING	1					
13	4208913	エルボ ; S	ELBOW;S	1					
13A	4509180	・O-リング	・O-RING	1					
14	4202422	アダプタ;S	ADAPTER;S	1					
14A	4509180	・O-リング	・O-RING	1					
16	4200466	アダプタ;S	ADAPTER;S	2					
16A	4509180	・O-リング	・O-RING	1					
55	4287733	ホース;ナイロン (5)	HOSE;NYLON (5)	1					
56	4287734	ホース;ナイロン (6)	HOSE;NYLON (6)	1					
58	4266677	ホース;ナイロン (8)	HOSE;NYLON (8)	1					
63	4266676	ホース;ナイロン (7)	HOSE;NYLON (7)	1					

# パイロット配管 (3-3)

## Pilot Pipings (3-3)

適用号機 STD.: 08001~08453  
Serial No. LC : 08001~08474

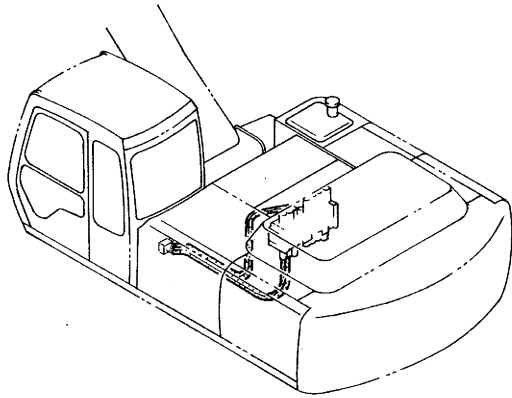

バルブ ; シャトル  
VALVE ; SHUTTLE  
[パイロット配管 (4-1)]  
[PILOT PIPINGS (4-1)]

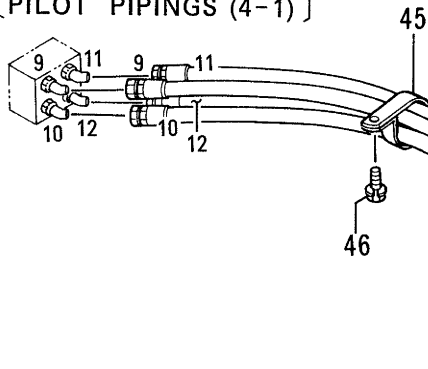

バルブ ; コントロール  
VALVE ; CONTROL

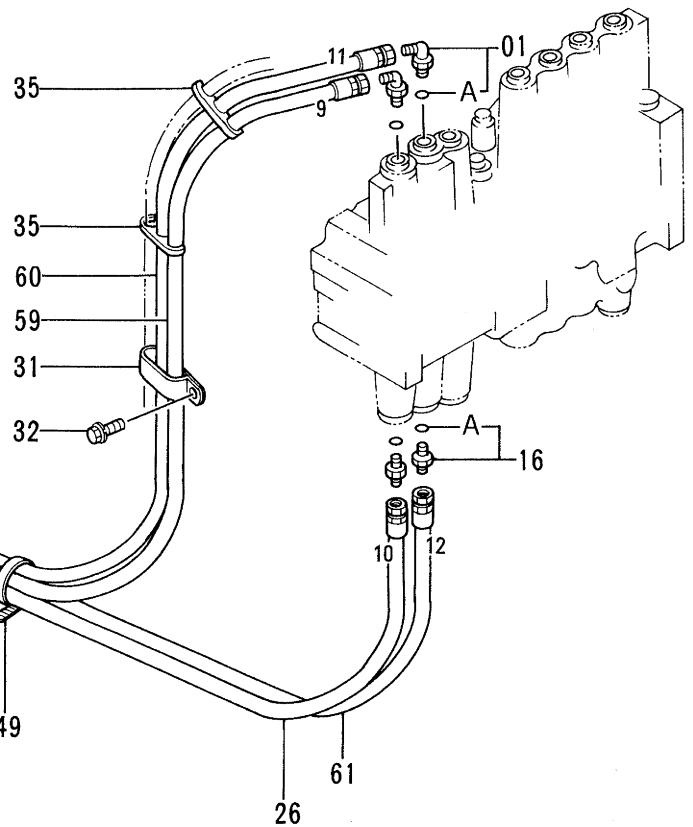



# パイロット配管 (3-3)

## Pilot Pipings (3-3)

適用号機 STD.: 08454~  
 Serial No. LC : 08475~

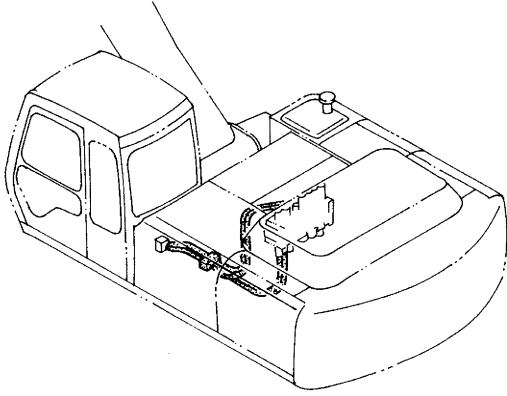

バルブ ; シャトル  
 VALVE ; SHUTTLE

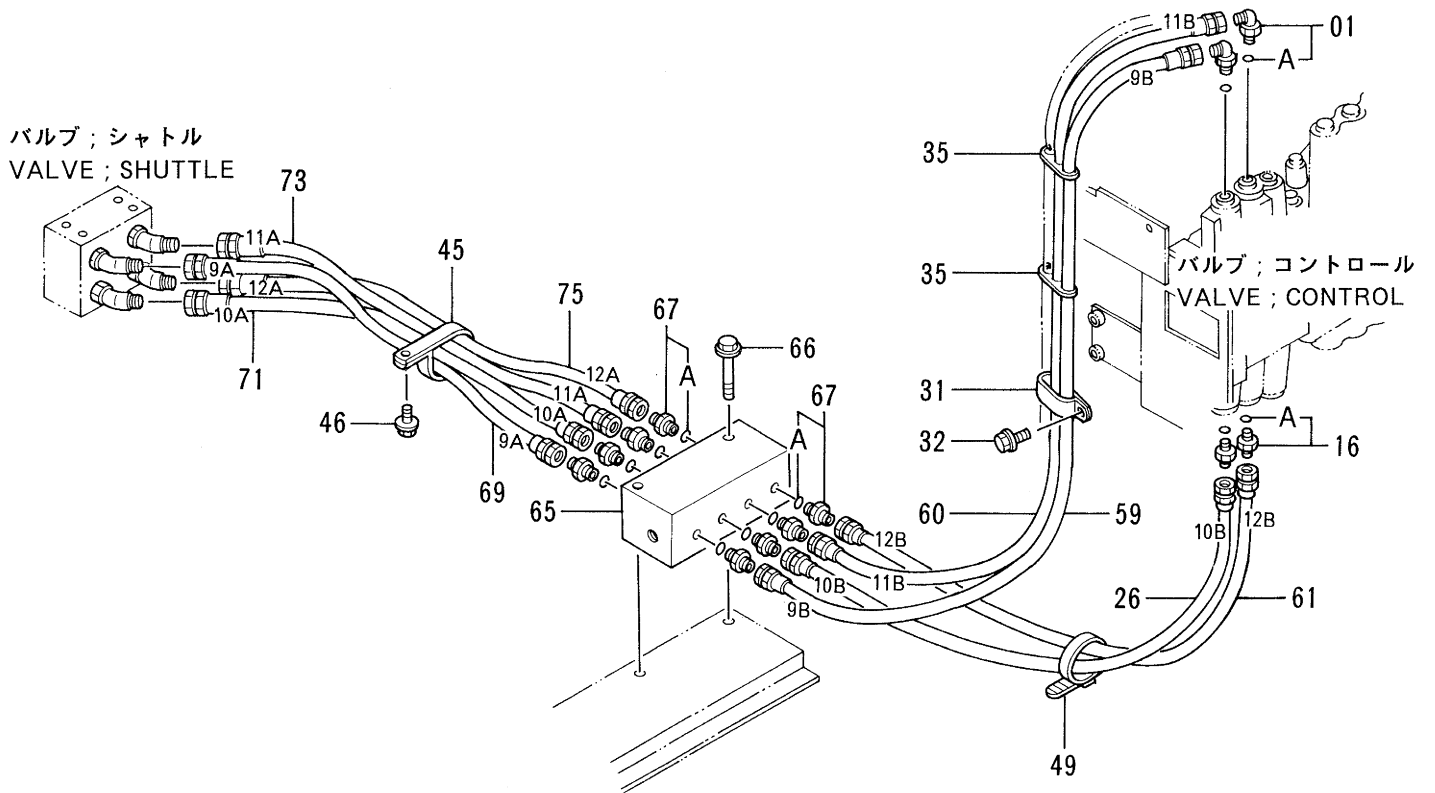

パイロットパイプ (3-3)  
PILOT PIPINGS (3-3)

STD:08454-

LC :08475-

符号 ITEM	部品番号 PART NO.	部品名 PART NAME	or PART NAME CODE	数量 Q'TY	サービス コード S. C	適用号機 SERIAL NO.	互換性 ICA	代替部品 REPLACEABLE PART	
								部品番号 PART NO.	数量 Q'TY
01	4154671	エルボ ;S	ELBOW;S	2					
01A	4509180	・O-リング	・O-RING	1					
16	4200466	アダプタ ;S	ADAPTER;S	2					
16A	4509180	・O-リング	・O-RING	1					
26	4306880	ホース;ナイロン (10B)	HOSE;NYLON (10B)	1					
31	4259817	クリップ	CLIP	1					
32	J011025	ボルト;セムス	BOLT;SEMS	1					
35	4203210	クランプ	CLAMP	2					
45	4193848	クリップ	CLIP	1					
46	J011025	ボルト;セムス	BOLT;SEMS	1					
49	4055312	クリップ ;バンド	CLIP;BAND	1					
59	4306879	ホース;ナイロン (9B)	HOSE;NYLON (9B)	1					
60	4306881	ホース;ナイロン (11B)	HOSE;NYLON (11B)	1					
61	4306882	ホース;ナイロン (12B)	HOSE;NYLON (12B)	1					
65	4295125	バルブ ;フロウコントロール	VALVE;FC	1					
66	4305337	ボルト;セムス	BOLT;SEMS	2					
67	4200466	アダプタ ;S	ADAPTER;S	8					
67A	4509180	・O-リング	・O-RING	1					
69	4304437	ホース;ナイロン (9A)	HOSE;NYLON (9A)	1					
71	4304439	ホース;ナイロン (10A)	HOSE;NYLON (10A)	1					
73	4304441	ホース;ナイロン (11A)	HOSE;NYLON (11A)	1					
75	4304443	ホース;ナイロン (12A)	HOSE;NYLON (12A)	1					



# パイロット配管 (4-1) Pilot Pipings (4-1)

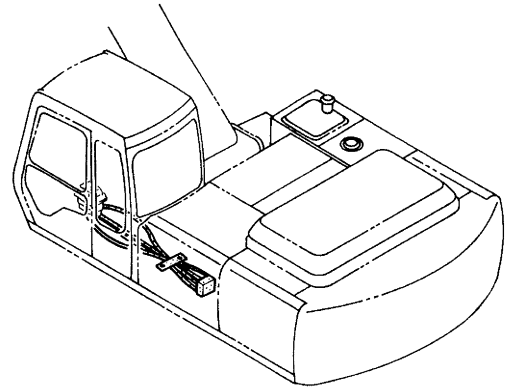

バルブ ; パイロット  
VALVE ; PILOT

〔操作レバー (2)  
CONTROL LEVER (2)〕

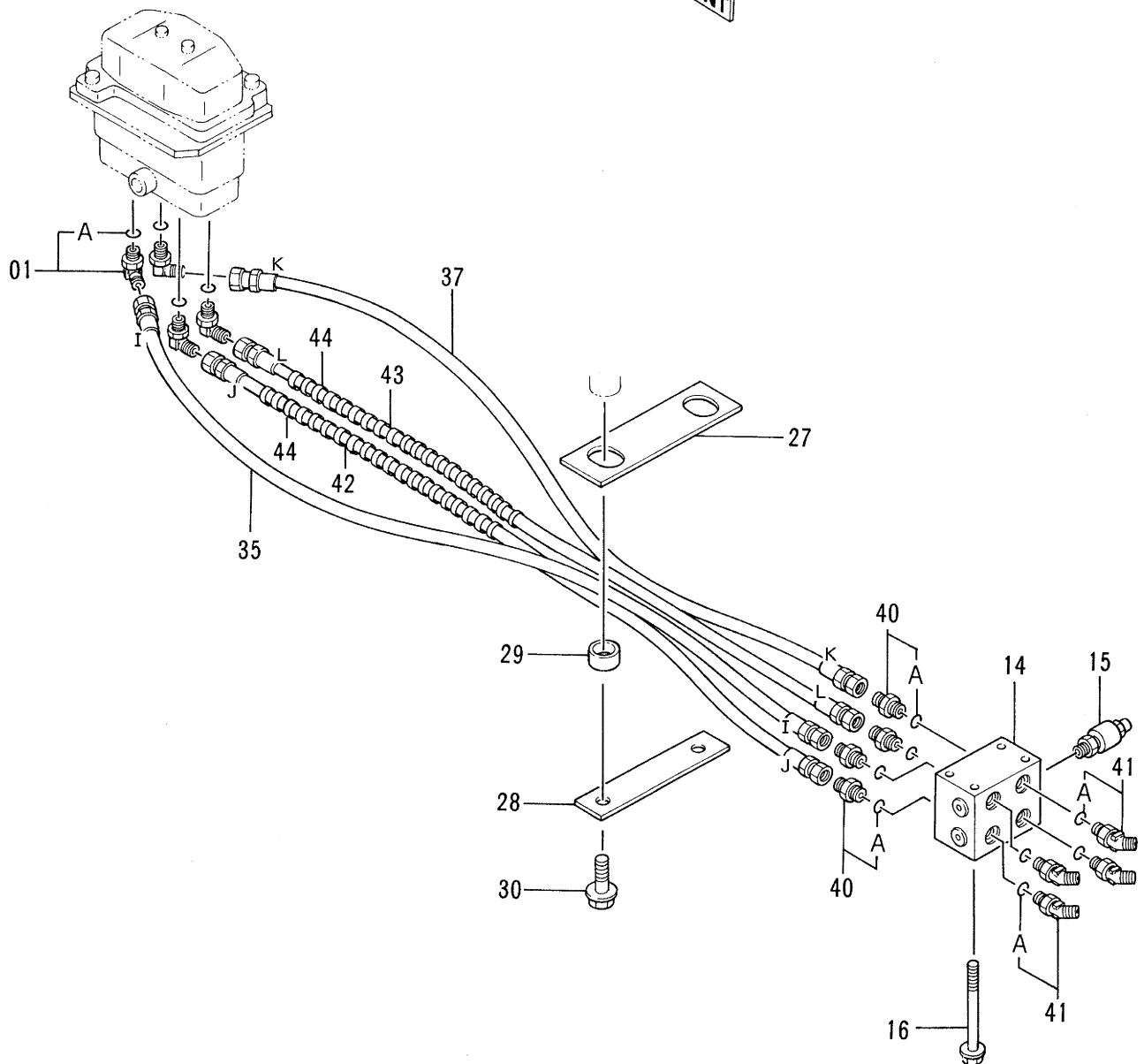

パイロット パイプ (4-1)  
PILOT PIPINGS (4-1)

08001-

符号 ITEM	部品番号 PART NO.	部 品 名 PART NAME	or PART NAME CODE	数量 QTY	サービス コード S. C	適用号機 SERIAL NO.	互 換 性 ICA	代 替 部 品 REPLACEABLE PART	
								部品番号 PART NO.	数量 QTY
01	4156434	エルボ ;S	ELBOW;S	4					
01A	957366	・O-リング	・O-RING	1					
14	4254612	バ ルブ ;シャトル	VALVE;SHUTTLE	1	H				
15	4254563	スイッチ;プ レツシャ	SWITCH;PRESSURE	1					
16	J010895	ボ ルト;セムス	BOLT;SEMS	4					
27	4270771	プ レート	PLATE	1					
28	9736384	プ レート	PLATE	1					
29	4270773	リング	RING	2					
30	J021020	ボ ルト;セムス	BOLT;SEMS	2					
35	4281535	ホ-ス;ナイロン (I)	HOSE;NYLON (I)	1					
37	4281537	ホ-ス;ナイロン (K)	HOSE;NYLON (K)	1					
40	4200466	アダ プ タ;S	ADAPTER;S	4					
40A	4509180	・O-リング	・O-RING	1					
41	4190244	エルボ ;S	ELBOW;S	4					
41A	4509180	・O-リング	・O-RING	1					
42	4286045	ホ-ス;ナイロン (J)	HOSE;NYLON (J)	1					
43	4286046	ホ-ス;ナイロン (L)	HOSE;NYLON (L)	1					
44	4133527	プ ロテクタ	PROTECTOR	2					

# パイロット配管 (4-2) <STD> Pilot Pipings (4-2) <STD>

バルブ ; パイロット  
VALVE ; PILOT  
〔操作レバー (2)  
CONTROL LEVER (2)〕

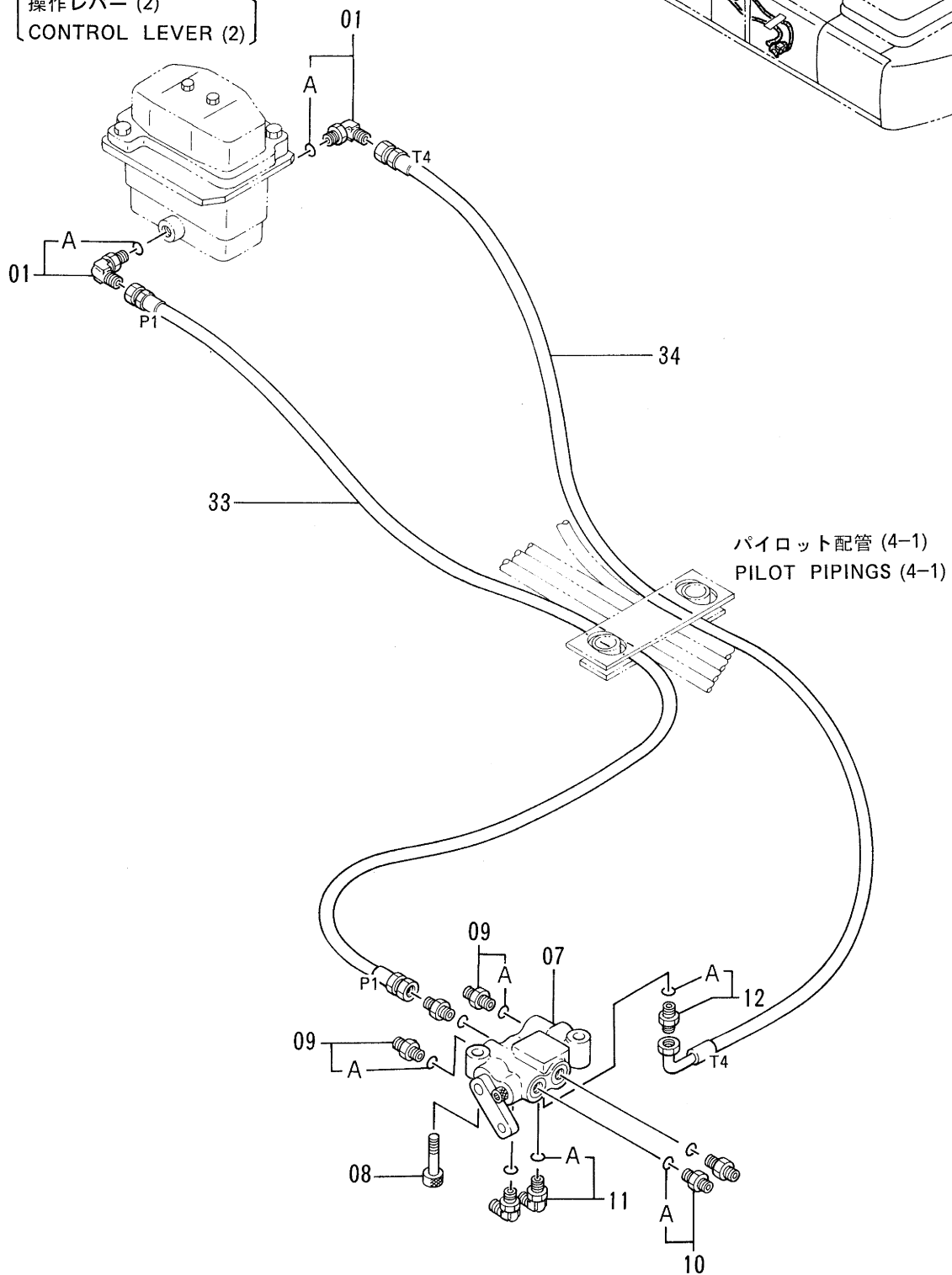
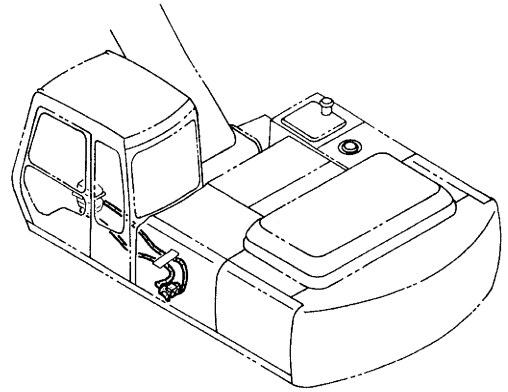

パイロットパイプ (4-2) <STD>  
PILOT PIPINGS (4-2) <STD>

08001-

符号 ITEM	部品番号 PART NO.	部 品 名 PART NAME	or PART NAME CODE	数量 Q'TY	サービ ス コード S.C	適用号機 SERIAL NO.	互 換 性 ICA	代 替 部 品 REPLACEABLE PART	
								部品番号 PART NO.	数量 Q'TY
01	4156434	エルボ ;S	ELBOW;S	2					
01A	957366	・O-リング	・O-RING	1					
07	4254611	バルブ ;ロック	VALVE; LOCK	1	H				
08	M341045	ボルト ;ソケット	BOLT; SOCKET	2					
09	4261938	フィルタ	FILTER	3					
09A	4509180	・O-リング	・O-RING	1					
10	4200466	アダプタ ;S	ADAPTER;S	2					
10A	4509180	・O-リング	・O-RING	1					
11	4154671	エルボ ;S	ELBOW;S	2					
11A	4509180	・O-リング	・O-RING	1					
12	4200466	アダプタ ;S	ADAPTER;S	1					
12A	4509180	・O-リング	・O-RING	1					
33	4215624	ホース ;ナイロン (P1)	HOSE; NYLON (P1)	1					
34	4281530	ホース ;ナイロン (T4)	HOSE; NYLON (T4)	1					

# パイロット配管 (4-2) <N.EUROPE> Pilot Pipings (4-2) <N.EUROPE>

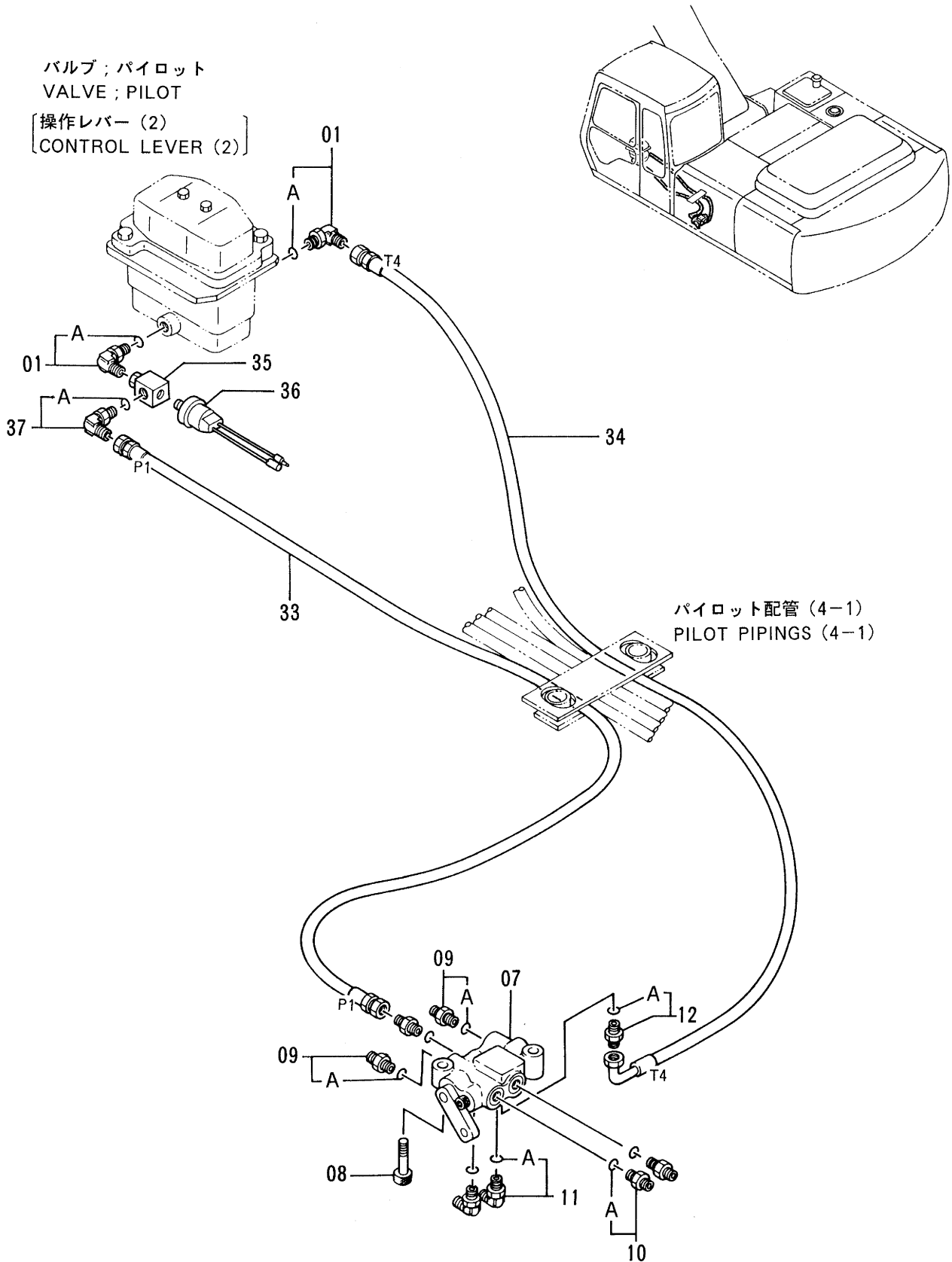

パイロット ハイカン (4-2) <N.EUROPE>  
 PILOT PIPINGS (4-2) <N.EUROPE>

08001-

符号 ITEM	部品番号 PART NO.	部 品 名 PART NAME	or PART NAME CODE	数量 QTY	サービ ス コ ー ド S. C	適 用 号 機 SERIAL NO.	互 換 性 ICA	代 替 部 品 REPLACEABLE PART	
								部品番号 PART NO.	数量 QTY
01	4156434	エルボ <sup>°</sup> ;S	ELBOW;S	2					
01A	957366	・O-リング	・O-RING	1					
07	4254611	バルブ <sup>°</sup> ;ロツク	VALVE;LOCK	1	H				
08	M341045	ボルト;ソケット	BOLT;SOCKET	2					
09	4261938	フィルタ	FILTER	3					
09A	4509180	・O-リング	・O-RING	1					
10	4200466	アダプタ;S	ADAPTER;S	2					
10A	4509180	・O-リング	・O-RING	1					
11	4154671	エルボ <sup>°</sup> ;S	ELBOW;S	2					
11A	4509180	・O-リング	・O-RING	1					
12	4200466	アダプタ;S	ADAPTER;S	1					
12A	4509180	・O-リング	・O-RING	1					
33	4215624	ホース;ナイロン (P1)	HOSE;NYLON (P1)	1					
34	4281530	ホース;ナイロン (T4)	HOSE;NYLON (T4)	1					
35	4294972	アダプタ	ADAPTER	1					
36	4188551	スイッチ;プレツジャ	SWITCH;PRES.	1					
37	4154671	エルボ <sup>°</sup> ;S	ELBOW;S	1					
37A	4509180	・O-リング	・O-RING	1					

# パイロット配管 (5-1) <STD> Pilot Pipings (5-1) <STD>

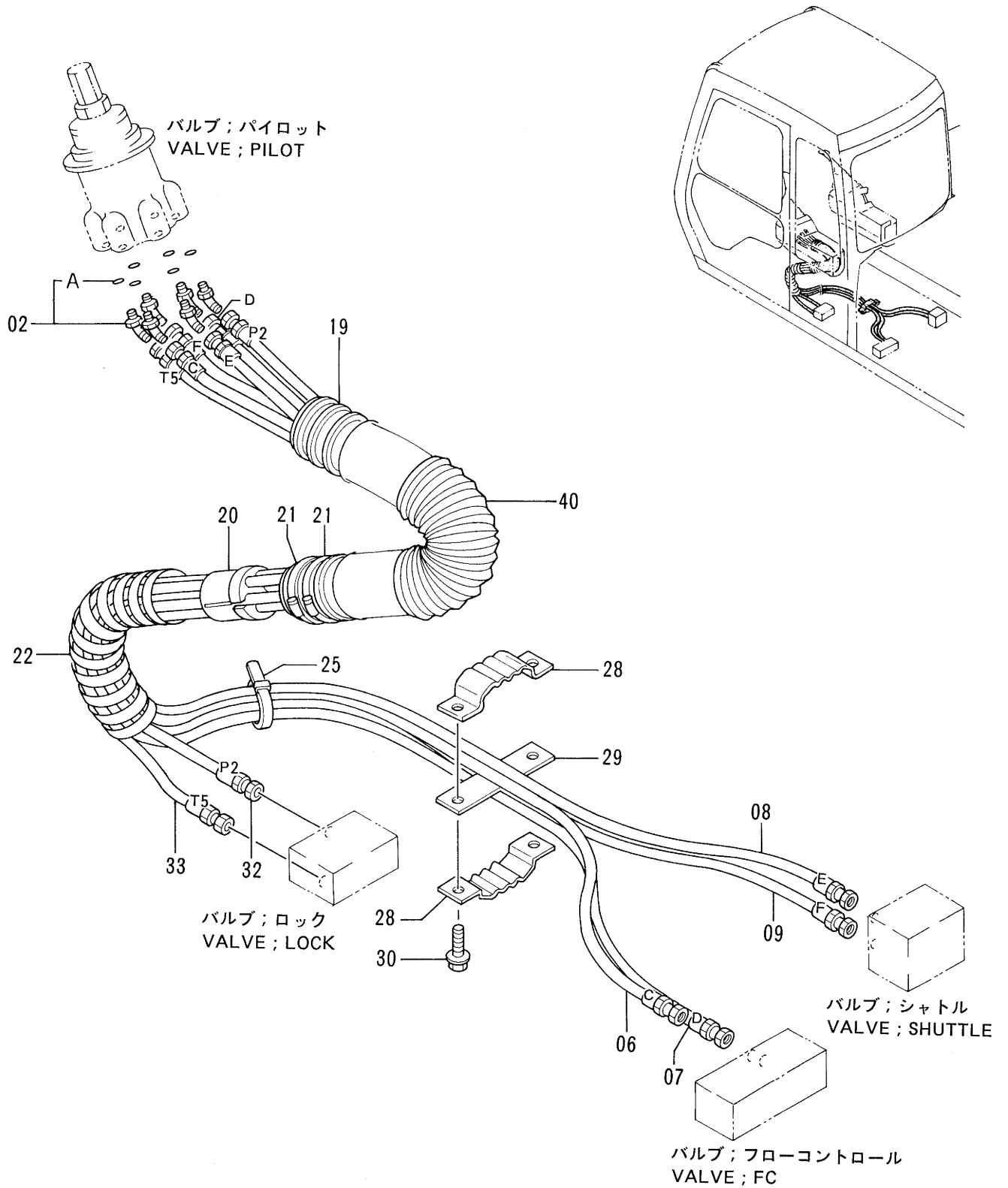

パイロット ハイカン (5-1) <STD>  
PILOT PIPINGS (5-1) <STD>

08001-

符号 ITEM	部品番号 PART NO.	部 品 名 PART NAME	or PART NAME CODE	数量 QTY	サービス コード S.C	適用号機 SERIAL NO.	互 換 性 ICA	代 替 部 品 REPLACEABLE PART	
								部品番号 PART NO.	数量 QTY
02	4286916	エルボ° ;S	ELBOW;S	6					
02A	957366	・O-リング°	・O-RING	1					
06	4276995	ホ-ス (C)	HOSE (C)	1					
07	4276996	ホ-ス (D)	HOSE (D)	1					
08	4276997	ホ-ス (E)	HOSE (E)	1					
09	4276998	ホ-ス (F)	HOSE (F)	1					
19	4259730	ホ-ス	HOSE	1					
20	3056040	ストツパ°	STOPPER	1					
21	4504491	クランプ° ;ホ-ス	CLAMP;HOSE	2					
22	4044420	プ°ロテクタ	PROTECTOR	1					
25	4055312	クリツツ° ;バ°ント°	CLIP;BAND	1					
28	9727638	クランプ° ;ホ-ス	CLAMP;HOSE	2					
29	9727636	プ°レート	PLATE	1					
30	J021035	ボ°ルト;セムス	BOLT;SEMS	2					
32	4283998	ホ-ス (P2)	HOSE (P2)	1					
33	4283999	ホ-ス (T5)	HOSE (T5)	1					
40	4317953	ホ-ス	HOSE	1		08635-			



# パイロット配管 (5-1) <N.EUROPE> Pilot Pipings (5-1) <N.EUROPE>

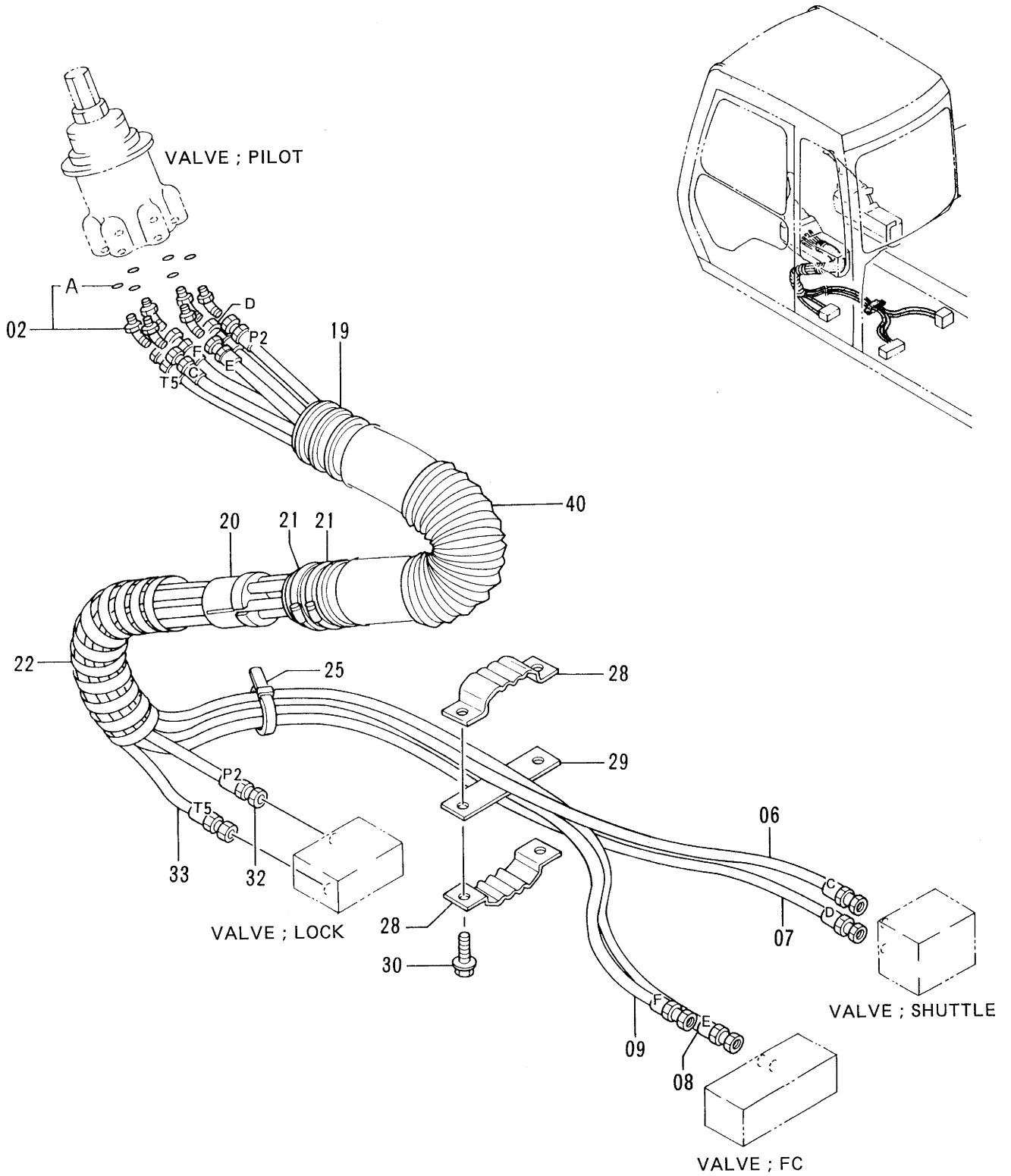

パイロット ハイカン (5-1) <N.EUROPE>  
 PILOT PIPINGS (5-1) <N.EUROPE>

08001-

符号 ITEM	部品番号 PART NO.	部 品 名 PART NAME	or PART NAME CODE	数量 Q'TY	サービス コード S. C	適用号機 SERIAL NO.	互 換 性 ICA	代 替 部 品 REPLACEABLE PART	
								部品番号 PART NO.	数量 Q'TY
02	4286916	エルボ° ;S	ELBOW;S	6					
02A	957366	・O-リング°	・O-RING	1					
06	4276995	ホ-ス (C)	HOSE (C)	1					
07	4276996	ホ-ス (D)	HOSE (D)	1					
08	4276997	ホ-ス (E)	HOSE (E)	1					
09	4276998	ホ-ス (F)	HOSE (F)	1					
19	4259730	ホ-ス	HOSE	1					
20	3056040	ストツパ°	STOPPER	1					
21	4504491	クランプ° ;ホ-ス	CLAMP;HOSE	2					
22	4044420	プ°ロテクタ	PROTECTOR	1					
25	4055312	クリツツ° ;バ°ント°	CLIP;BAND	1					
28	9727638	クランプ° ;ホ-ス	CLAMP;HOSE	2					
29	9727636	プ°レート	PLATE	1					
30	J021035	ボ°ルト;セムス	BOLT;SEMS	2					
32	4283998	ホ-ス (P2)	HOSE (P2)	1					
33	4283999	ホ-ス (T5)	HOSE (T5)	1					
40	4317953	ホ-ス	HOSE	1		08635-			

# パイロット配管 (5-2) Pilot Pipings (5-2)

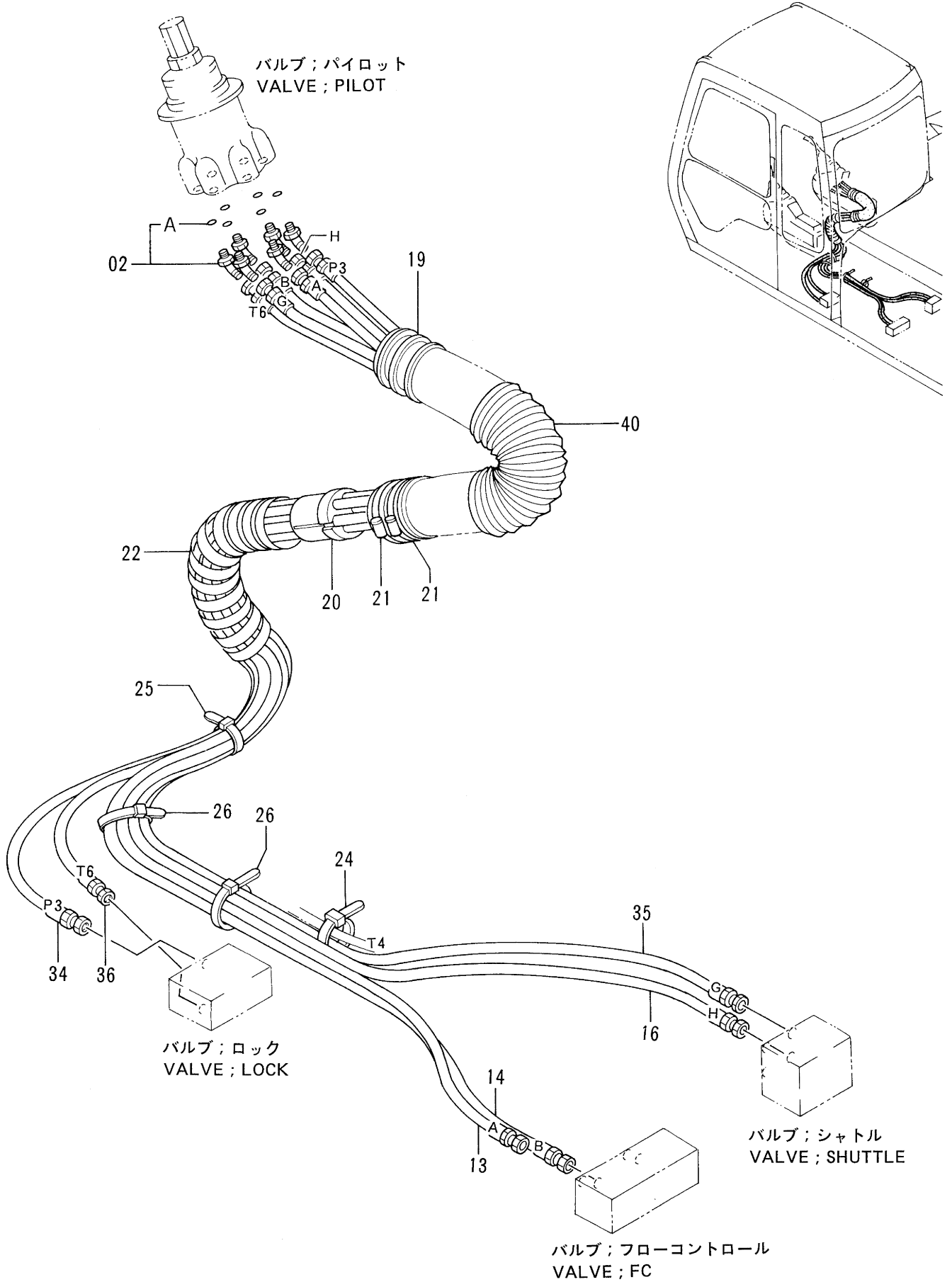



# パイロット配管 (6-1) Pilot Pipings (6-1)

適用号機 STD.: 08001~08453  
Serial No. LC : 08001~08474

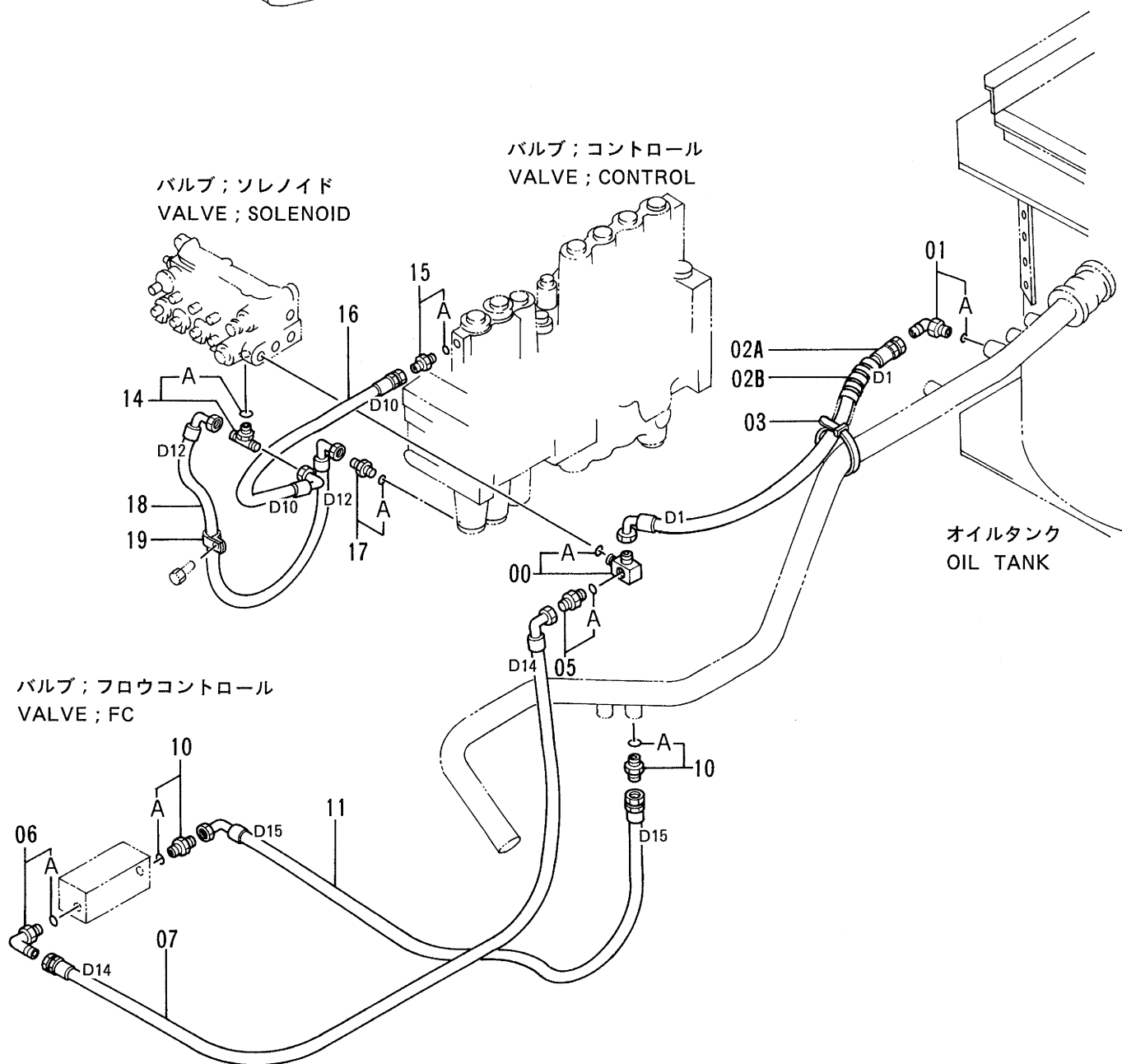
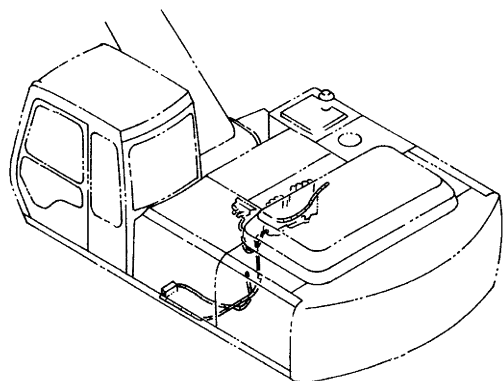

パイロット ハイカン (6-1)  
PILOT PIPINGS (6-1)

STD:08001-08453

LC :08001-08474

符号 ITEM	部品番号 PART NO.	部 品 名 PART NAME	or PART NAME CODE	数量 Q'TY	サービ ス コード S. C	適用号機 SERIAL NO.	互 換 性 ICA	代 替 部 品 REPLACEABLE PART	
								部品番号 PART NO.	数量 Q'TY
00	4284063	アダプタ	ADAPTER	1					
00A	4506418	・O-リング	・O-RING	1					
01	4154672	エルボ ;S	ELBOW;S	1					
01A	4506418	・O-リング	・O-RING	1					
02A	4284081	ホース (D1)	HOSE (D1)	1					
02B	4044420	プロテクタ	PROTECTOR	1					
03	4055312	クリップ ;バンド	CLIP;BAND	1					
05	4261938	フィルタ	FILTER	1					
05A	4509180	・O-リング	・O-RING	1					
06	4154671	エルボ ;S	ELBOW;S	1					
06A	4509180	・O-リング	・O-RING	1					
07	4284177	ホース;ナイロン (D14)	HOSE;NYLON (D14)	1					
10	4200466	アダプタ;S	ADAPTER;S	2					
10A	4509180	・O-リング	・O-RING	1					
11	4284178	ホース;ナイロン (D15)	HOSE;NYLON (D15)	1					
14	4284068	フィルタ	FILTER	1					
14A	4509180	・O-リング	・O-RING	1					
15	4200465	アダプタ;S	ADAPTER;S	1					
15A	957366	・O-リング	・O-RING	1					
16	4284071	ホース;ナイロン (D10)	HOSE;NYLON (D10)	1					
17	4200465	アダプタ;S	ADAPTER;S	1					
17A	957366	・O-リング	・O-RING	1					
18	4284266	ホース;ナイロン (D12)	HOSE;NYLON (D12)	1					
19	4190261	クリップ	CLIP	1					

# パイロット配管 (6-1) Pilot Pipings (6-1)

適用号機 STD.: 08454~  
Serial No. LC : 08475~

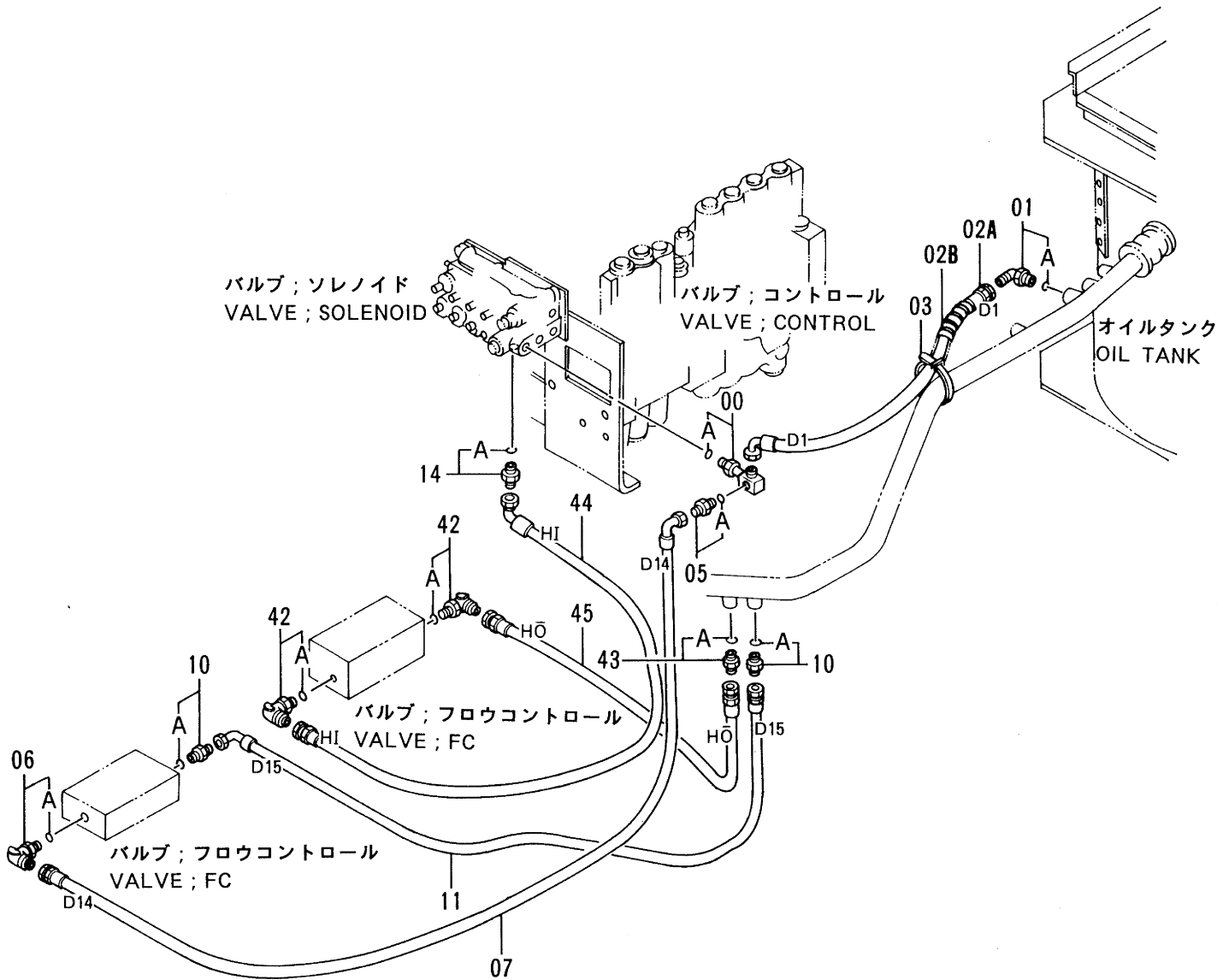
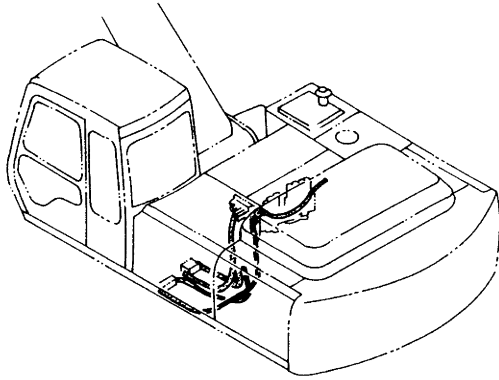

パイロットパイプ (6-1)  
PILOT PIPINGS (6-1)

STD:08454-

LC :08475-

符号 ITEM	部品番号 PART NO.	部品名 PART NAME	or PART NAME CODE	数量 QTY	サービス コード S.C	適用号機 SERIAL NO.	互換性 ICA	代替部品 REPLACEABLE PART	
								部品番号 PART NO.	数量 QTY
00	4284063	アダプタ	ADAPTER	1					
00A	4506418	・O-リング	・O-RING	1					
01	4154672	エルボ ;S	ELBOW;S	1					
01A	4506418	・O-リング	・O-RING	1					
02A	4284081	ホース (D1)	HOSE (D1)	1					
02B	4044420	プロテクタ	PROTECTOR	1					
03	4055312	クリップ ;バンド	CLIP;BAND	1					
05	4261938	フィルタ	FILTER	1					
05A	4509180	・O-リング	・O-RING	1					
06	4154671	エルボ ;S	ELBOW;S	1					
06A	4509180	・O-リング	・O-RING	1					
07	4284177	ホース;ナイロン (D14)	HOSE;NYLON (D14)	1					
10	4200466	アダプタ;S	ADAPTER;S	2					
10A	4509180	・O-リング	・O-RING	1					
11	4284178	ホース;ナイロン (D15)	HOSE;NYLON (D15)	1					
14	4261938	フィルタ	FILTER	1					
14A	4509180	・O-リング	・O-RING	1					
42	4200471	エルボ ;S	ELBOW;S	2					
42A	4506418	・O-リング	・O-RING	1					
43	4200467	アダプタ;S	ADAPTER;S	1					
43A	957366	・O-リング	・O-RING	1					
44	4306883	ホース;ナイロン (HI)	HOSE;NYLON (HI)	1					
45	4306884	ホース;ナイロン (HO)	HOSE;NYLON (HO)	1					



# パイロット配管 (6-2) Pilot Pipings (6-2)

適用号機 STD.: 08001~08453  
Serial No. LC : 08001~08474

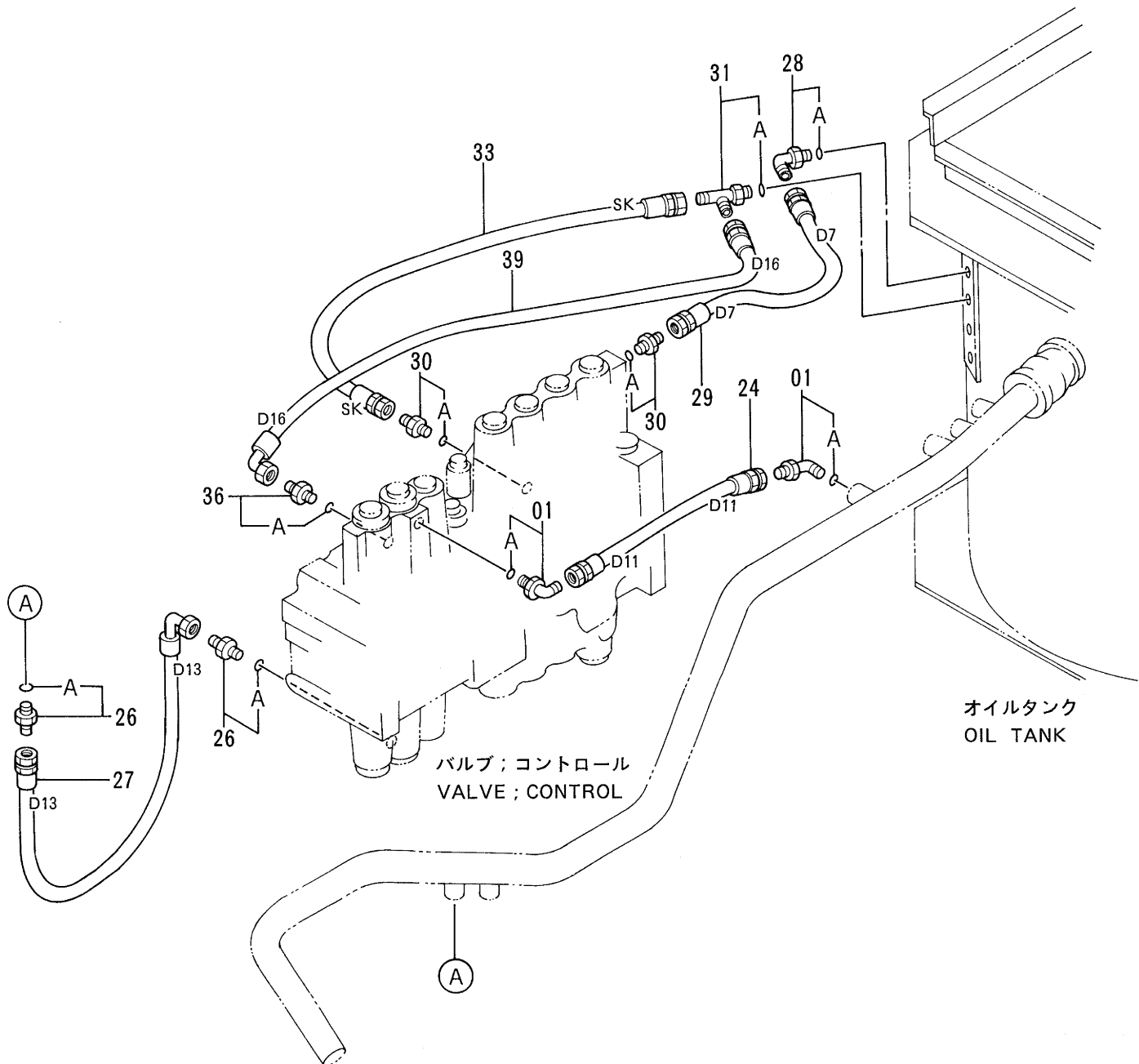
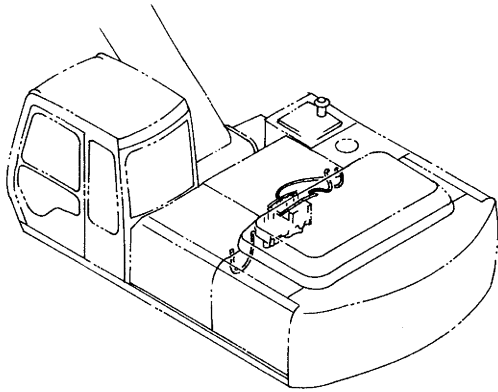



# パイロット配管 (6-2) Pilot Pipings (6-2)

適用号機 STD : 08454 ~  
Serial No. LC : 08475 ~

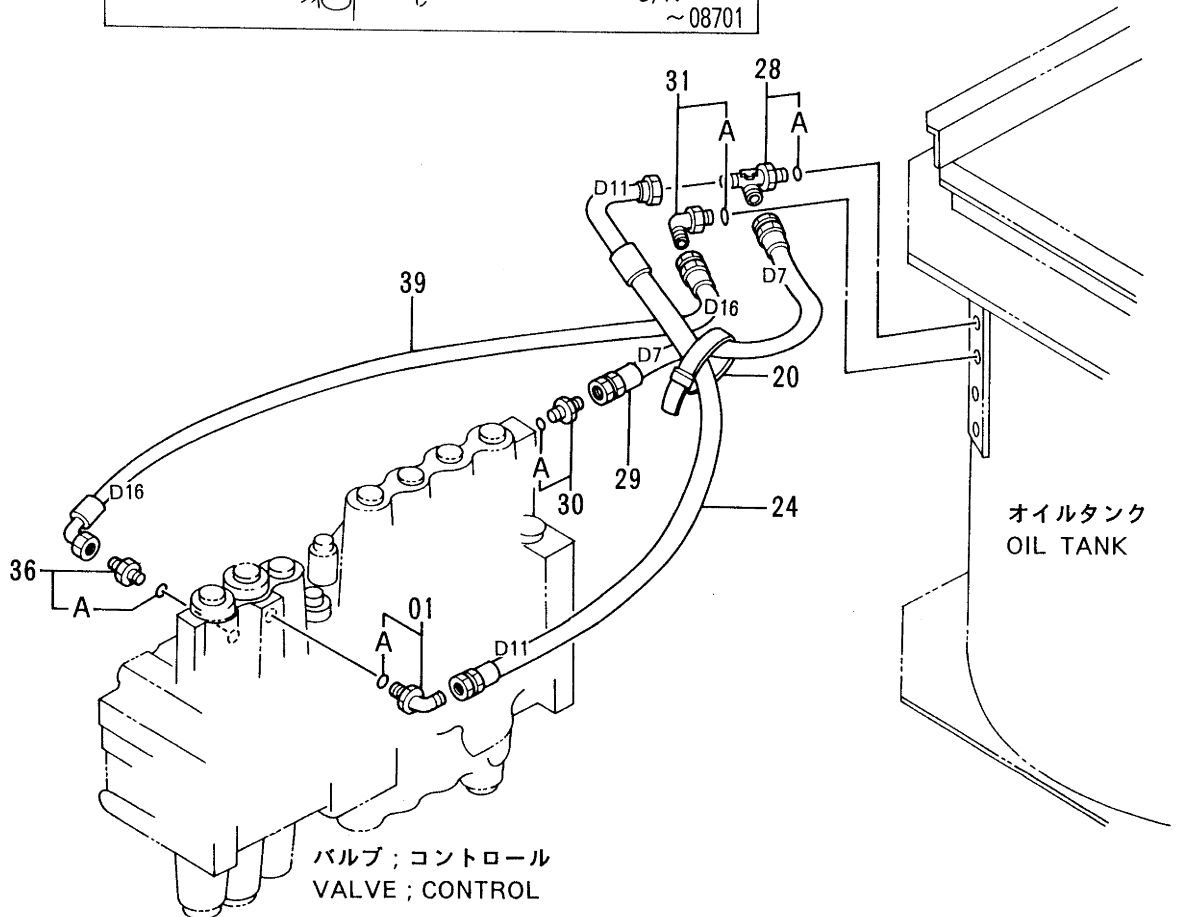
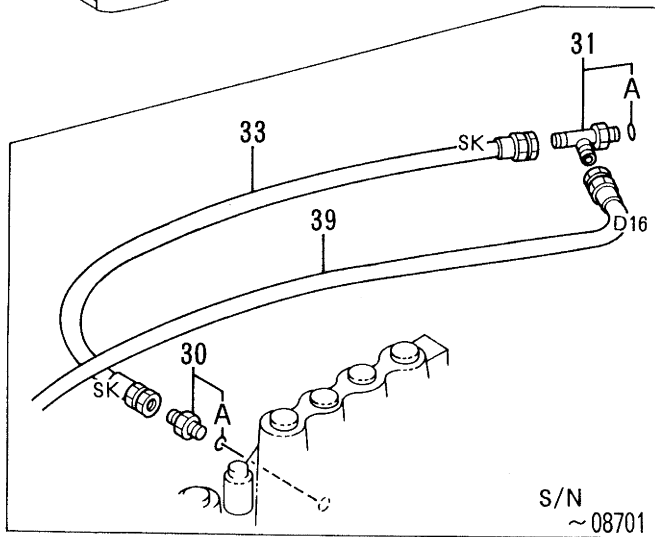
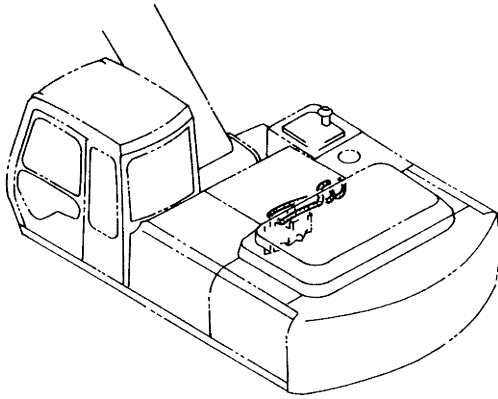



コンソール (右)  
Console (R)

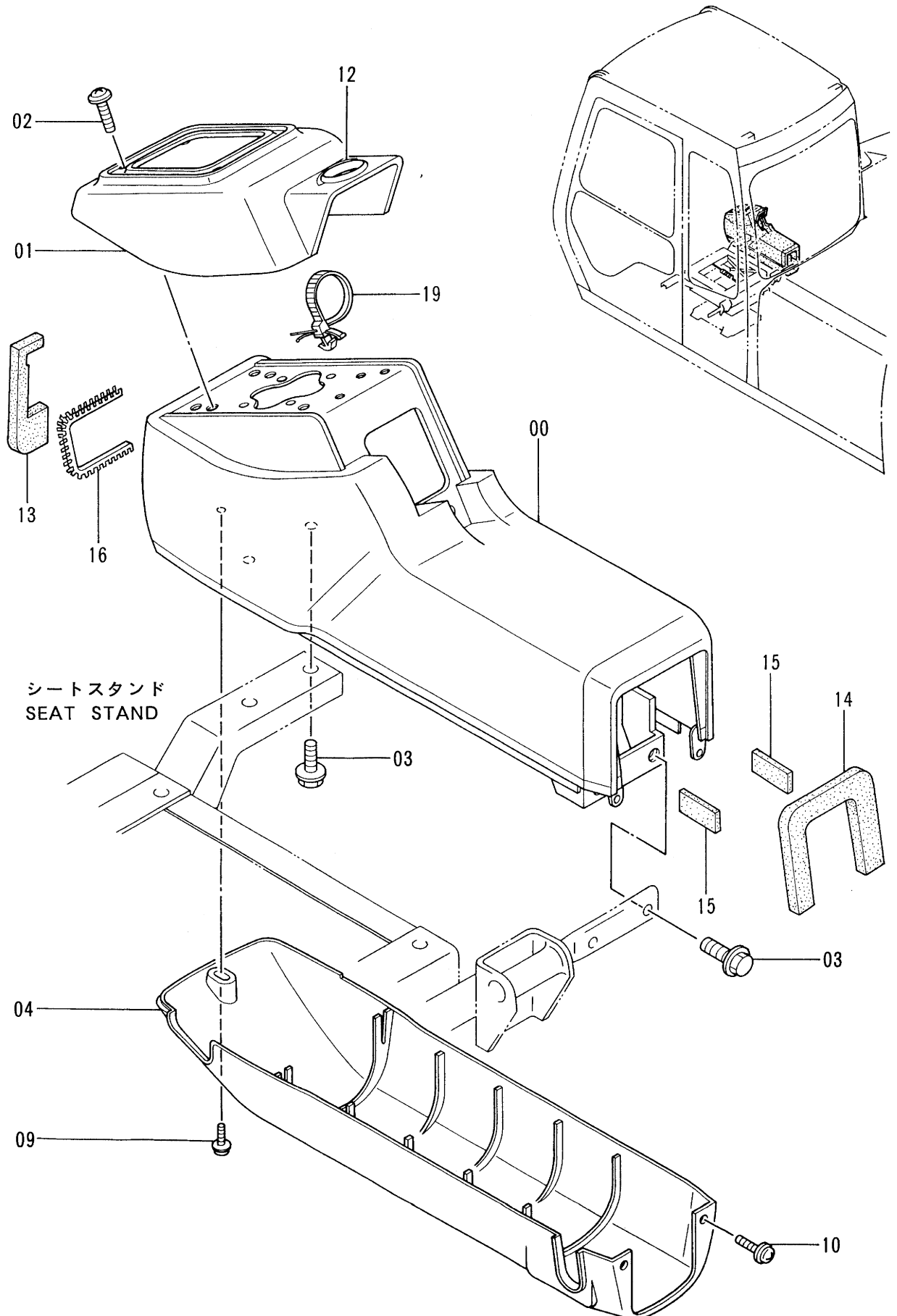

コンソール (ミギ)  
CONSOLE (R)

08001-

符号 ITEM	部品番号 PART NO.	部品名 PART NAME	or PART NAME CODE	数量 Q'TY	サービス コード S. C	適用号機 SERIAL NO.	互換性 ICA	代替部品 REPLACEABLE PART	
								部品番号 PART NO.	数量 Q'TY
00	5002616	スタンド	STAND	1					
01	1015022	カバー	COVER	1					
02	J460635	スクリュ;セムス	SCREW;SEMS	4					
03	J011030	ボルト;セムス	BOLT;SEMS	4					
04	1015021	カバー	COVER	1					
09	J680625	スクリュ;セムス	SCREW;SEMS	1					
10	J680614	スクリュ;セムス	SCREW;SEMS	2					
12	4288417	ネームプレート	NAME-PLATE	1					
13	4287918	ラバー	RUBBER	1	#				
14	4289705	ラバー	RUBBER	1	#				
15	4289706	ラバー	RUBBER	2	#				
16	4289707	ブツシング	BUSHING	1	#				
19	4300351	クリップ;バンド	CLIP;BAND	1	#				

コンソール (左) <STD>  
Console (L) <STD>

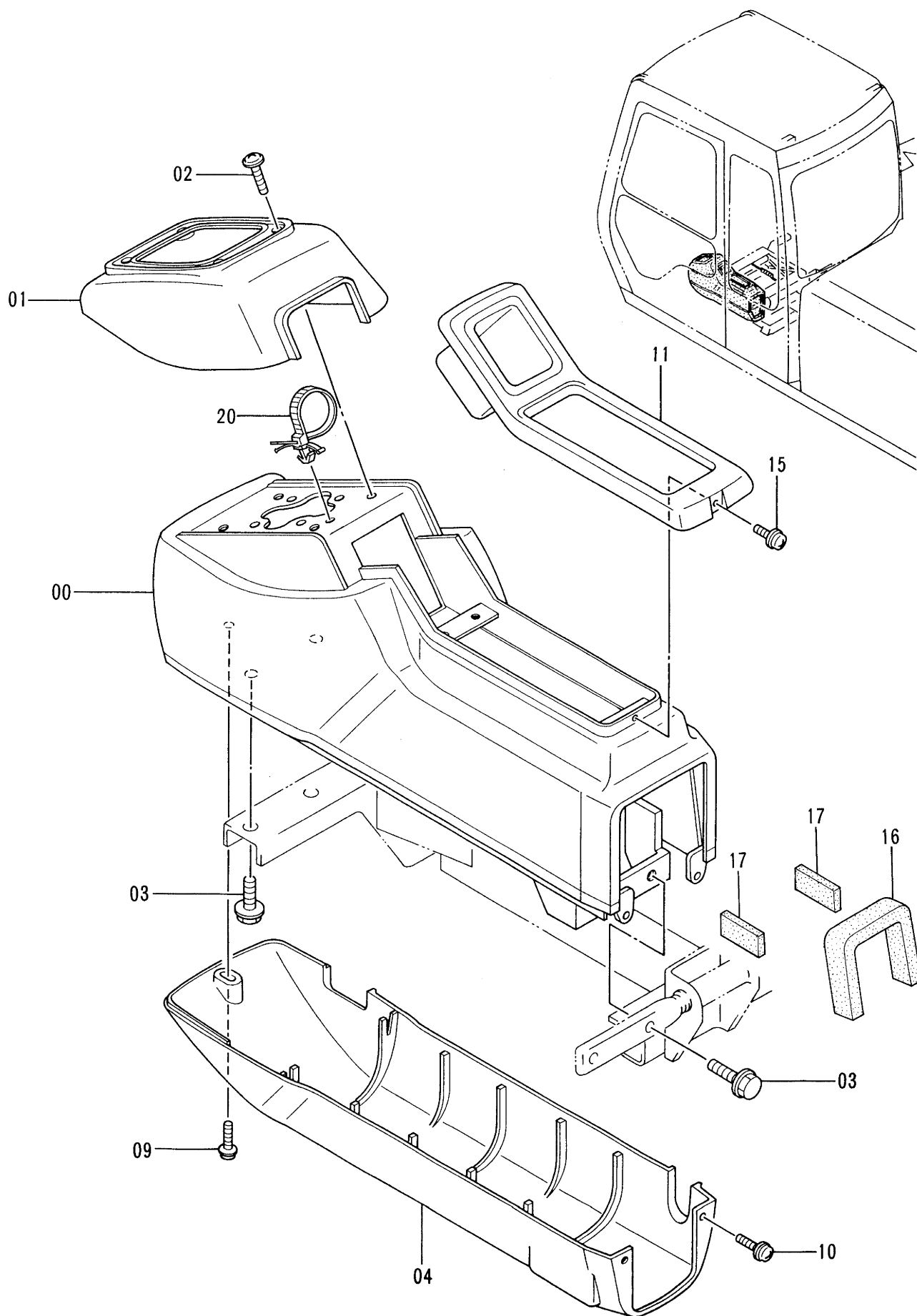





コンソール (左) <N.EUROPE>  
Console (L) <N.EUROPE>

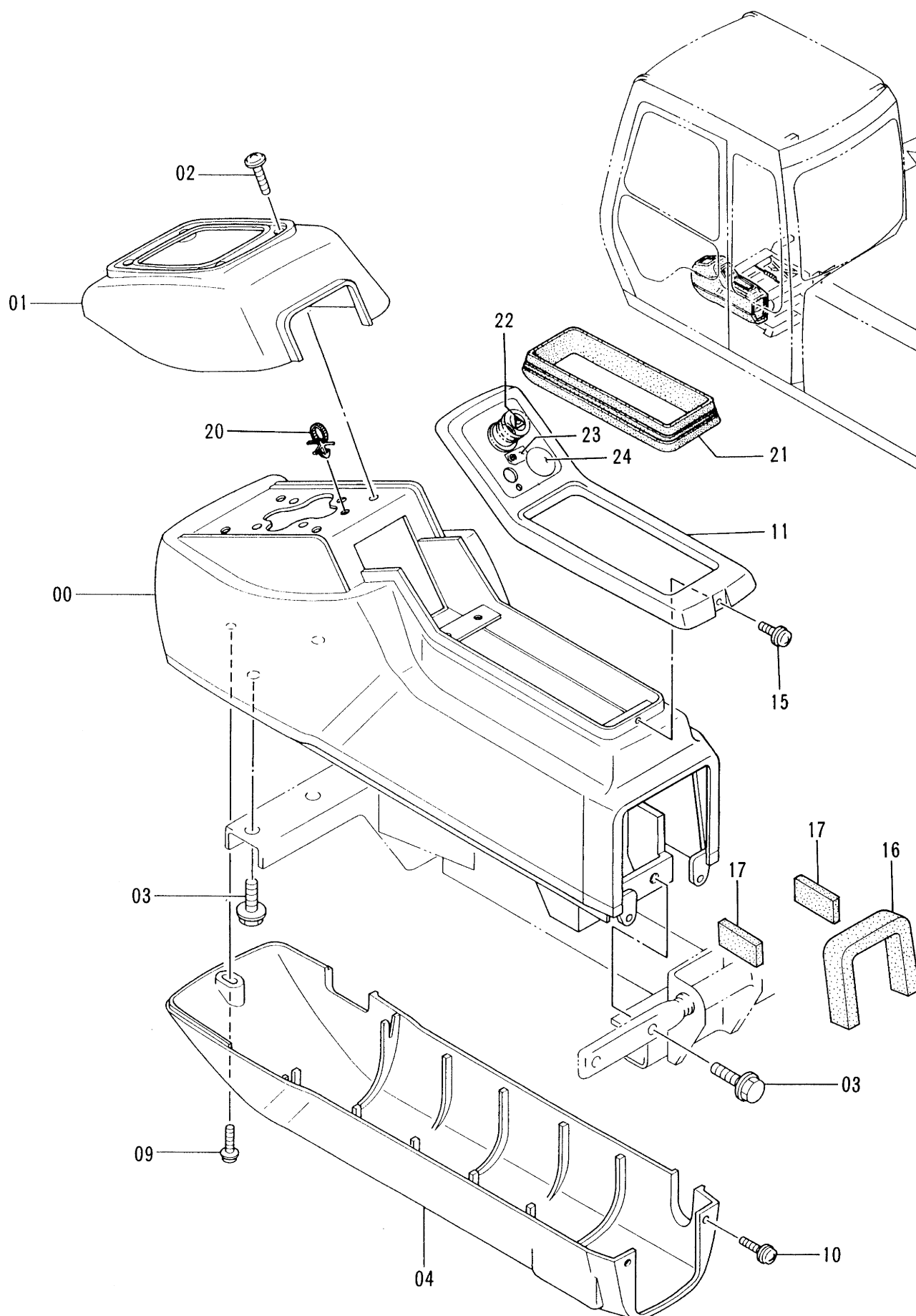



# スイッチボックス Switch Box

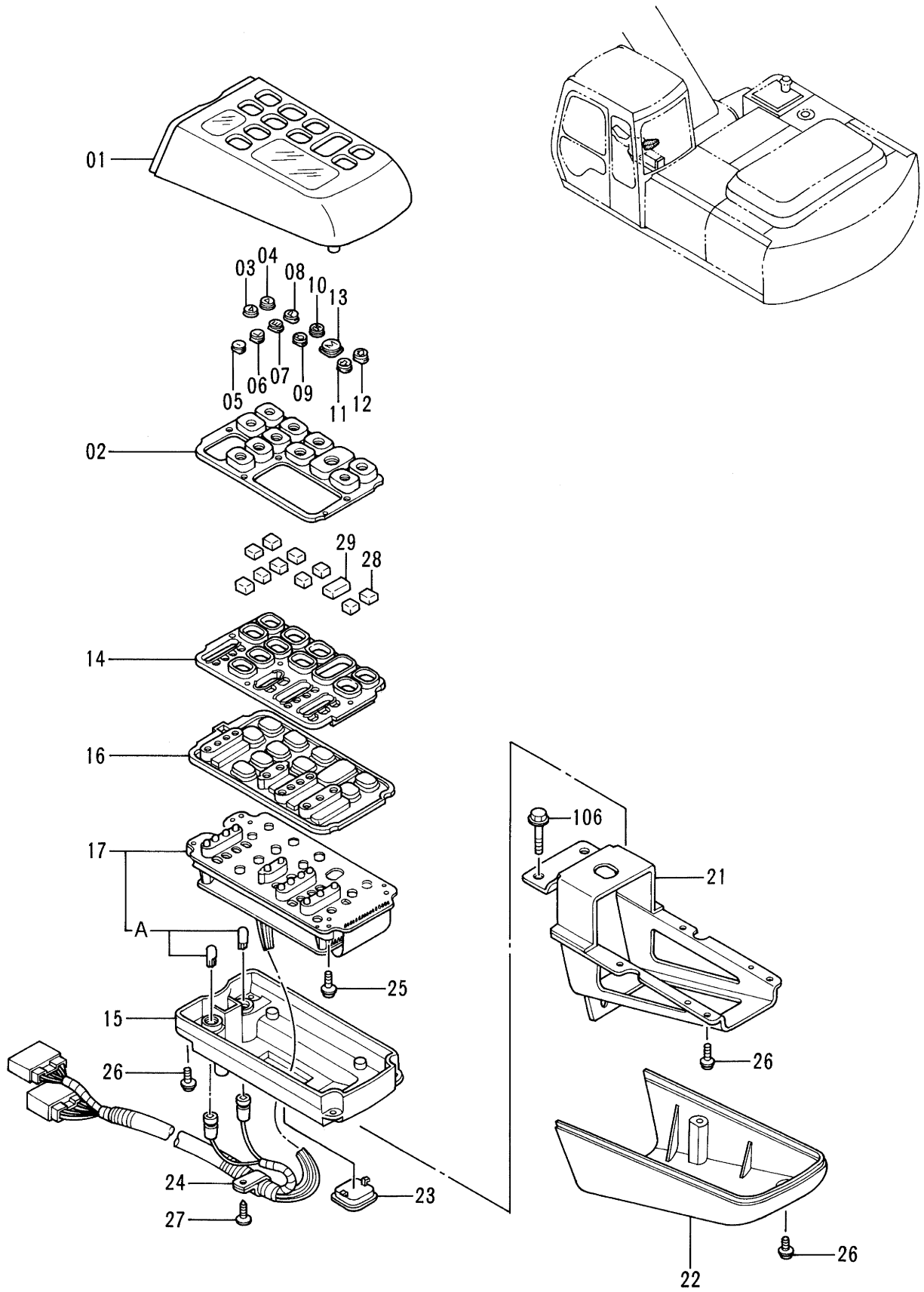

スイッチ ボックス  
SWITCH BOX

08001-

符号 ITEM	部品番号 PART NO.	部品名 PART NAME	or PART NAME CODE	数量 QTY	サービス コード S. C	適用号機 SERIAL NO.	互換性 ICA	代替部品 REPLACEABLE PART	
								部品番号 PART NO.	数量 QTY
01-29	4251426	ボックス;スイッチ	BOX; SWITCH	1		-09039	I	4323698	1
01-29	4323698	ボックス;スイッチ	BOX; SWITCH	1	#	09040-			
01	4297116	・ケース	・CASE	1					
02	4297115	・スイッチ;ラバー	・SWITCH; RUBBER	1					
03	4297090	・パネル	・PANEL	1					
04	4297091	・パネル	・PANEL	1					
05	4297092	・パネル	・PANEL	1					
06	4297093	・パネル	・PANEL	1					
07	4297094	・パネル	・PANEL	1					
08	4297095	・パネル	・PANEL	1					
09	4297096	・パネル	・PANEL	1					
10	4297097	・パネル	・PANEL	1					
11	4297098	・パネル	・PANEL	1					
12	4297099	・パネル	・PANEL	1					
13	4297100	・パネル	・PANEL	1					
14	4297114	・ケース	・CASE	1					
15	4297113	・ケース	・CASE	1					
16	4297112	・スイッチ;ラバー	・SWITCH; RUBBER	1					
17	4297111	・ボード アッセン	・BOARD ASS'Y	1		-09039	I	4341184	1
17	4341184	・ボード アッセン	・BOARD ASS'Y	1	#	09040-			
17A	4297110	・ランプ	・LAMP	2					
21	4297107	・ブラケット	・BRACKET	1					
22	4297106	・カバー	・COVER	1					
23	4297105	・キャップ	・CAP	1					
24	4297104	・クランプ	・CLAMP	1					
25	4297103	・スクリュー	・SCREW	4					
26	4297102	・スクリュー	・SCREW	12					
27	4297101	・スクリュー	・SCREW	1					
28	4311599	・スペーサ	・SPACER	10		08490-			
29	4311628	・スペーサ	・SPACER	1		08490-			
106	J020816	ボルト;セムス	BOLT; SEMS	3					

ゲージパネル <STD>  
Gauge Panel <STD>

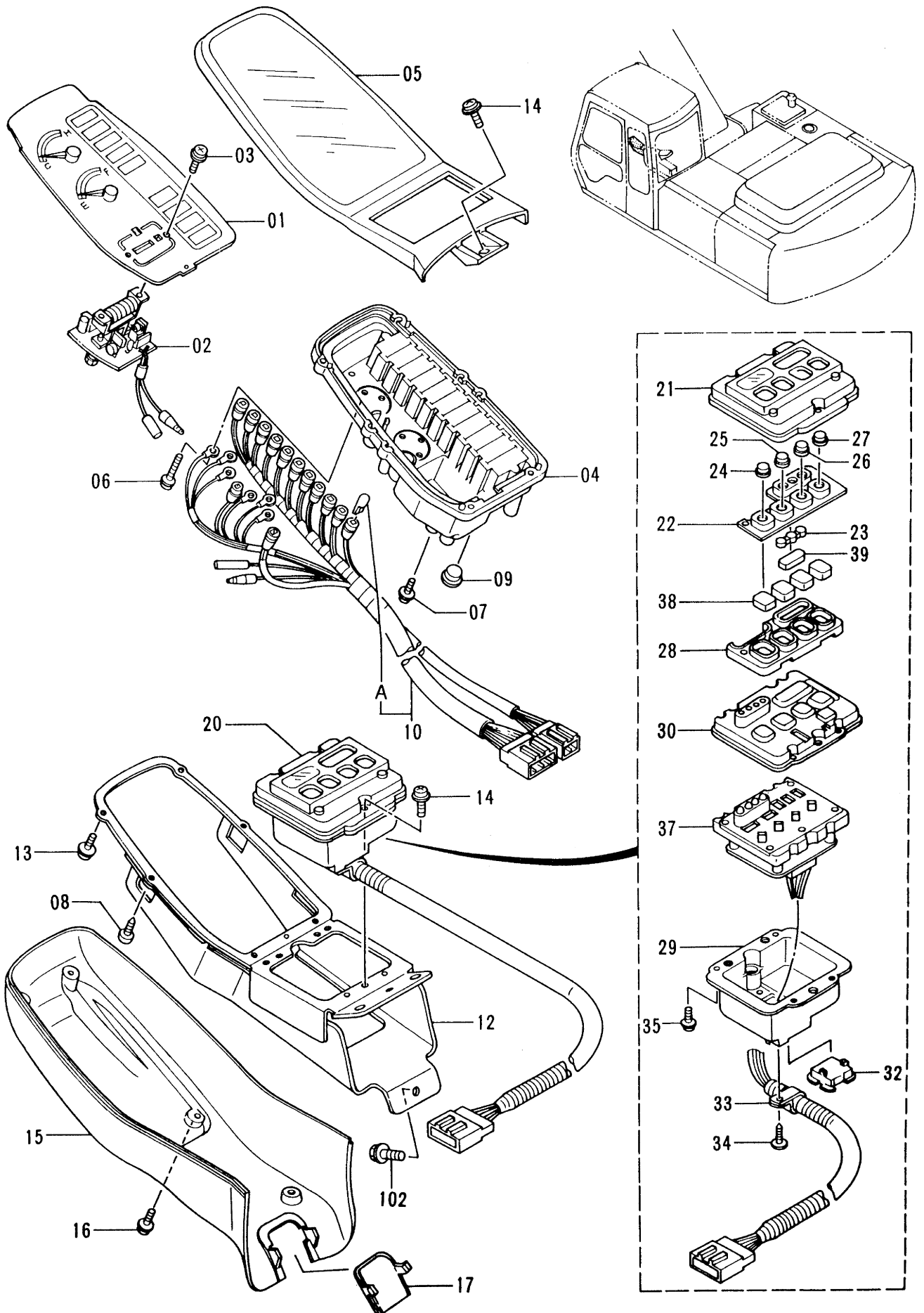

ゲージパネル<STD>  
GAUGE PANEL <STD>

08001-

符号 ITEM	部品番号 PART NO.	部品名 PART NAME	or PART NAME CODE	数量 Q'TY	サービス コード S.C	適用号機 SERIAL NO.	互換性 ICA	代替部品 REPLACEABLE PART	
								部品番号 PART NO.	数量 Q'TY
01-39	4273796	パネル;ゲージ	PANEL;GAUGE	1					
01	4297135	・メータ	・METER	1		STD: -08453 LC: -08475	T	4323940	1
,								4323939	1
,								4323980	2
,								4323720	1
,								4335441	3
01	4323940	・メータ	・METER	1		STD:08454- LC:08476-			
02	4297134	・メータ	・METER	1		STD: -08453 LC: -08475	T	4323939	1
,								4323980	2
,								4323720	1
,								4335441	3
02	4323939	・メータ	・METER	1		STD:08454- LC:08476-			
03	4297133	・スクリュ	・SCREW	2		STD: -08453 LC: -08475			
03	4323980	・スクリュ	・SCREW	2		STD:08454- LC:08476-			
04	4297132	・ケース アツセン	・CASE ASS'Y	1		STD: -08453	T	4323720	1
,						LC: -08475		4335441	3
,								4323940	1
,								4323939	1
04	4323720	・ケース アツセン	・CASE ASS'Y	1		STD:08454- LC:08476-			
05	4297131	・ケース アツセン	・CASE ASS'Y	1					
06	4297130	・スクリュ	・SCREW	6					
07	4297129	・スクリュ	・SCREW	2		STD: -08453 LC: -08475			
07	4335441	・スクリュ	・SCREW	3		STD:08454- LC:08476-			
08	4297128	・スクリュ	・SCREW	2					
09	4297127	・キャップ	・CAP	1					
10	4297126	・ハーネス;ワイヤ	・HARNESS;WIRE	1					
10A	4297110	・ランプ	・LAMP	14					
12	4297123	・ブラケット	・BRACKET	1					
13	4297122	・スクリュ	・SCREW	4					
14	4297102	・スクリュ	・SCREW	4					
15	4297120	・カバー	・COVER	1					

ゲージパネル <STD>  
Gauge Panel <STD>

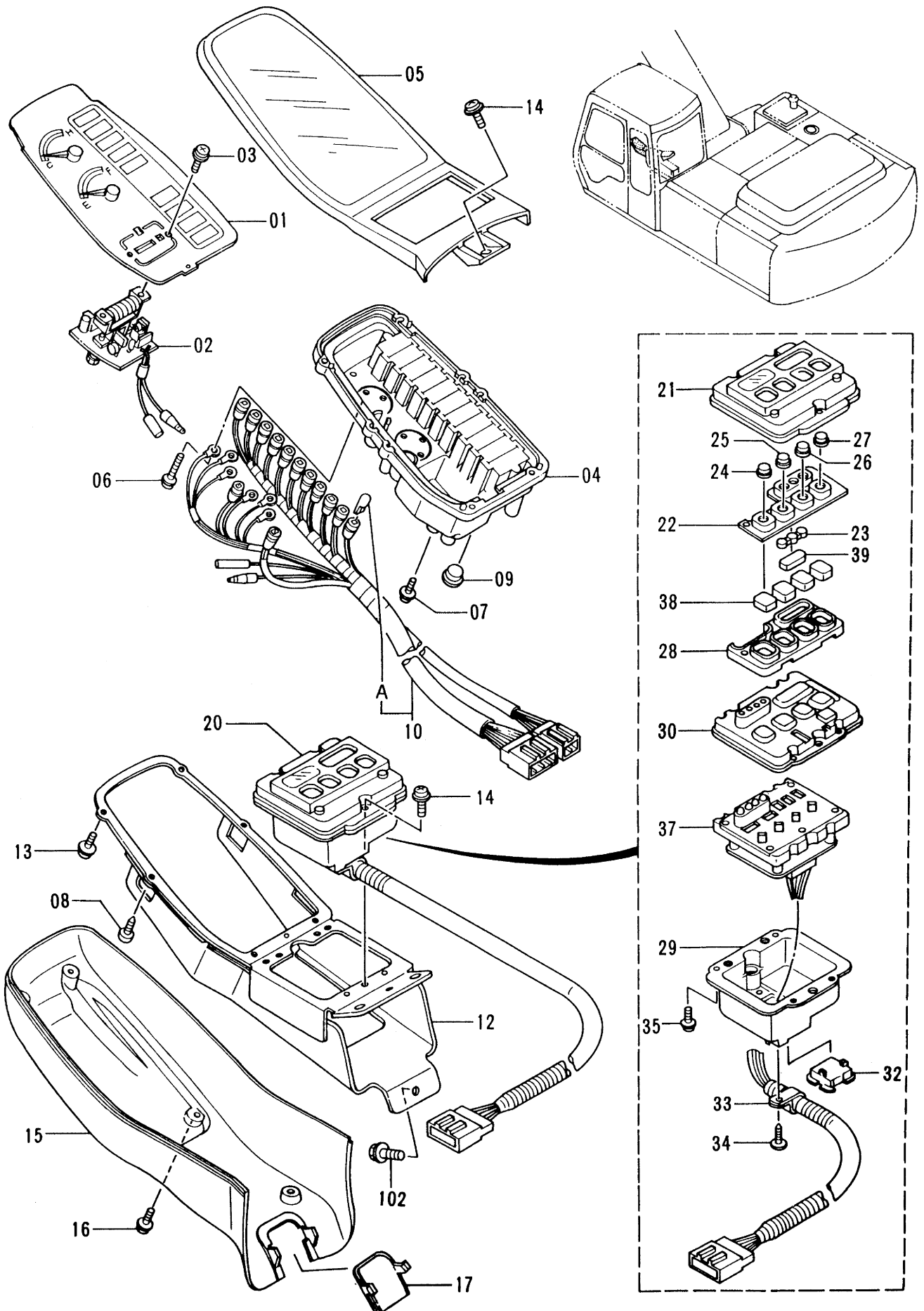

ゲージパネル&lt;STD&gt;

GAUGE PANEL &lt;STD&gt;

08001-

符号 ITEM	部品番号 PART NO.	部品名 PART NAME	or PART NAME CODE	数量 Q'TY	サービス コード S. C	適用号機 SERIAL NO.	互換性 ICA	代替部品 REPLACEABLE PART	
								部品番号 PART NO.	数量 Q'TY
16	4297119	・スクリユ	・SCREW	6					
17	4297118	・キャツプ	・CAP	1					
20	4297124	・スイッチ アツセン	・SWITCH ASS'Y	1					
21	4298927	・ケース	・CASE	1					
22	4298926	・スイッチ;ラバ-	・SWITCH;RUBBER	1					
23	4298925	・パネル	・PANEL	1					
24	4298924	・パネル	・PANEL	1					
25	4298923	・パネル	・PANEL	1					
26	4298922	・パネル	・PANEL	1					
27	4298921	・パネル	・PANEL	1					
28	4298920	・ケース	・CASE	1					
29	4298919	・ケース	・CASE	1					
30	4298918	・スイッチ;ラバ-	・SWITCH;RUBBER	1					
32	4297105	・キャツプ	・CAP	1					
33	4298915	・クランプ	・CLAMP	1					
34	4298914	・スクリユ	・SCREW	1					
35	4298913	・スクリユ	・SCREW	4					
37	4301729	・ボード アツセン	・BOARD ASS'Y	1					
38	4311599	・スペーサ	・SPACER	4		STD:08454- LC :08476-			
39	4311598	・スペーサ	・SPACER	1		STD:08454- LC :08476-			
102	J020816	ボルト;セムス	BOLT;SEMS	3					



ゲージパネル <N.EUROPE>  
Gauge Panel <N.EUROPE>

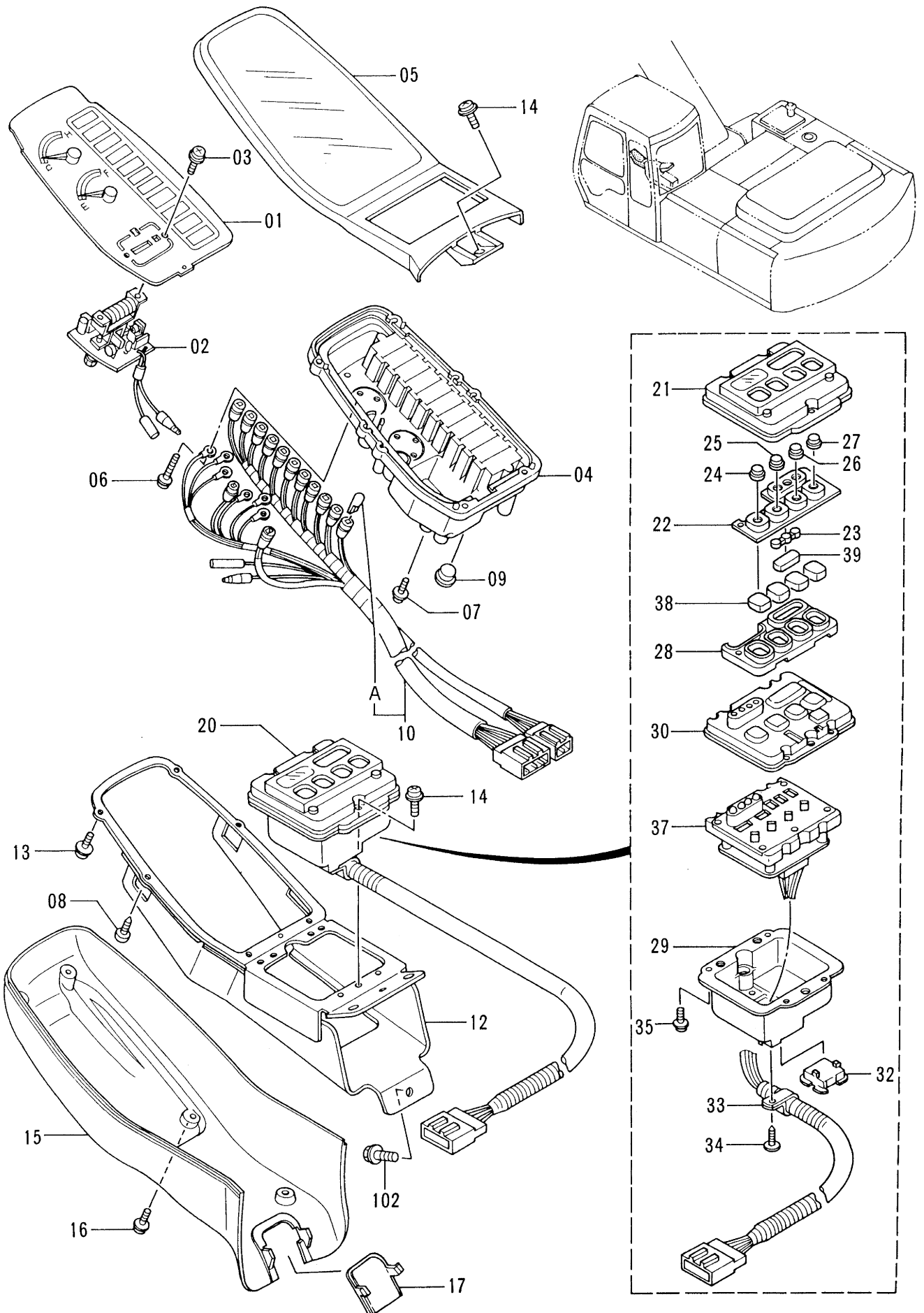

ゲージ パネル <N. EUROPE>  
GAUGE PANEL <N. EUROPE>

08001-

符号 ITEM	部品番号 PART NO.	部品名 PART NAME	or PART NAME CODE	数量 Q'TY	サービス コード S.C	適用号機 SERIAL NO.	互換性 ICA	代替部品 REPLACEABLE PART	
								部品番号 PART NO.	数量 Q'TY
01-37	4296758	パネル;ゲージ	PANEL; GAUGE	1					
01	4306440	・メータ	・METER	1		-08453	T	4350842	1
,								4323939	1
,								4323980	2
,								4323720	1
,								4335441	3
01	4350842	・メータ	・METER	1	#	08454-			
02	4297134	・メータ	・METER	1		-08453	T	4350842	1
,								4323939	1
,								4323980	2
,								4323720	1
,								4335441	3
02	4323939	・メータ	・METER	1	#	08454-			
03	4297133	・スクリュ	・SCREW	2		-08453			
03	4323980	・スクリュ	・SCREW	2	#	08454-			
04	4306441	・ケース アツセン	・CASE ASS'Y	1		-08453	T	4350842	1
,								4323939	1
,								4323980	2
,								4323720	1
,								4335441	3
04	4323720	・ケース アツセン	・CASE ASS'Y	1	#	08454-			
05	4297131	・ケース アツセン	・CASE ASS'Y	1					
06	4297130	・スクリュ	・SCREW	6					
07	4297129	・スクリュ	・SCREW	2		-08453			
07	4335441	・スクリュ	・SCREW	3	#	08454-			
08	4297128	・スクリュ	・SCREW	2					
09	4297127	・キャップ	・CAP	1					
10	4297126	・ハーネス;ワイヤ	・HARNES; WIRE	1					
10A	4297110	・ランプ	・LAMP	14					
12	4297123	・ブラケット	・BRACKET	1					
13	4297122	・スクリュ	・SCREW	4					
14	4297102	・スクリュ	・SCREW	4					
15	4297120	・カバー	・COVER	1					
16	4297119	・スクリュ	・SCREW	6					
17	4297118	・キャップ	・CAP	1					
20	4297124	・スイッチ アツセン	・SWITCH ASS'Y	1					
21	4298927	・ケース	・CASE	1					
22	4298926	・スイッチ;ラバー	・SWITCH; RUBBER	1					
23	4298925	・パネル	・PANEL	1					
24	4298924	・パネル	・PANEL	1					

ゲージパネル <N.EUROPE>  
 Gauge Panel <N.EUROPE>

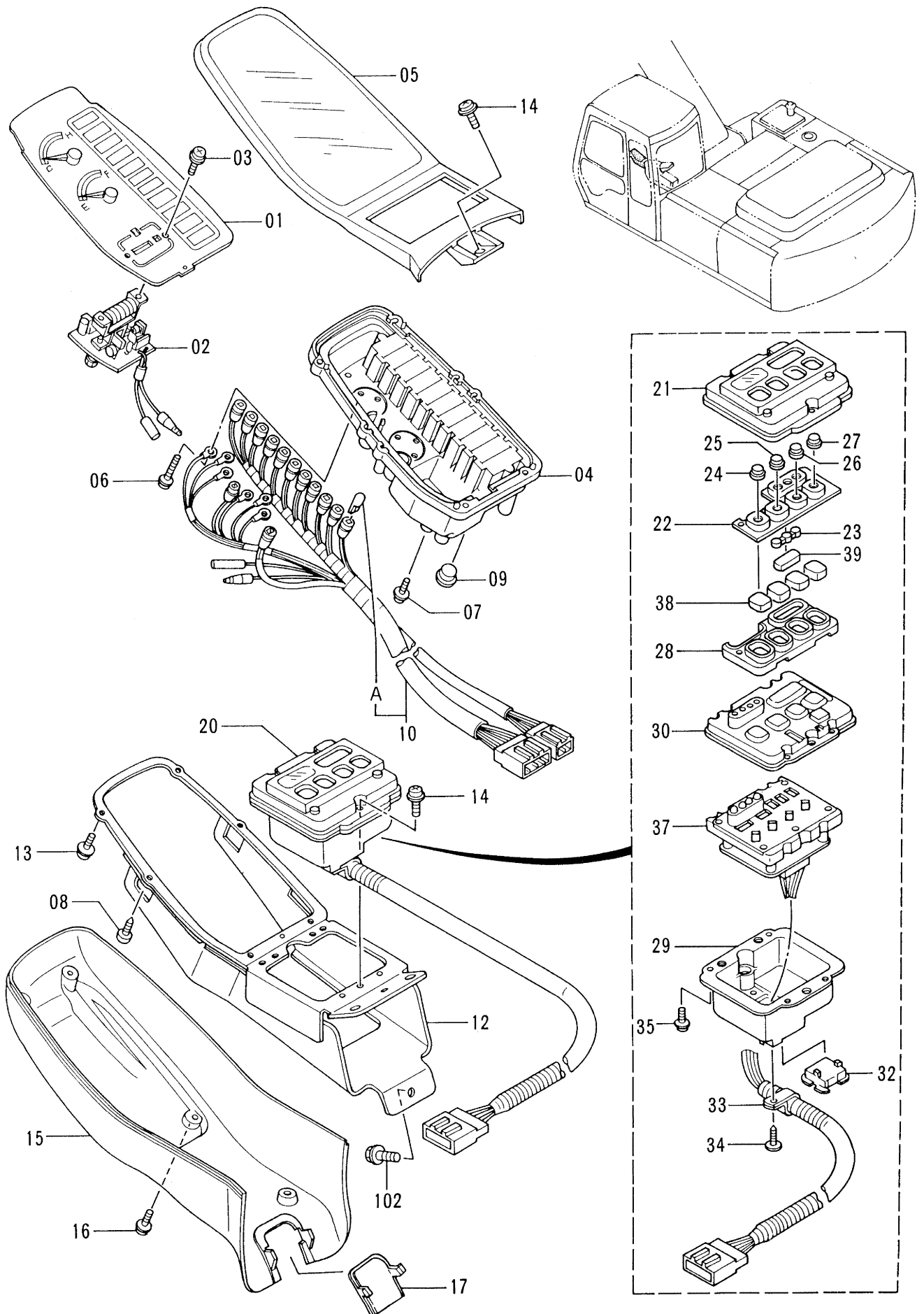

ゲージ パネル &lt;N.EUROPE&gt;

GAUGE PANEL &lt;N.EUROPE&gt;

08001-

符号 ITEM	部品番号 PART NO.	部品名 PART NAME	or PART NAME CODE	数量 Q'TY	サービス コード S.C	適用号機 SERIAL NO.	互換性 ICA	代替部品 REPLACEABLE PART	
								部品番号 PART NO.	数量 Q'TY
25	4298923	・・パネル	・・PANEL	1					
26	4298922	・・パネル	・・PANEL	1					
27	4298921	・・パネル	・・PANEL	1					
28	4298920	・・ケース	・・CASE	1					
29	4298919	・・ケース	・・CASE	1					
30	4298918	・・スイッチ;ラバー	・・SWITCH;RUBBER	1					
32	4297105	・・キャップ	・・CAP	1					
33	4298915	・・クランプ	・・CLAMP	1					
34	4298914	・・スクリュー	・・SCREW	1					
35	4298913	・・スクリュー	・・SCREW	4					
37	4301729	・・ボード アッセン	・・BOARD ASS'Y	1					
38	4311599	・・スペーサ	・・SPACER	4	#	08454-			
39	4311598	・・スペーサ	・・SPACER	1	#	08454-			
102	J020816	ボルト;セムス	BOLT;SEMS	3					

ラジオ 〈STD〉  
Radio 〈STD〉

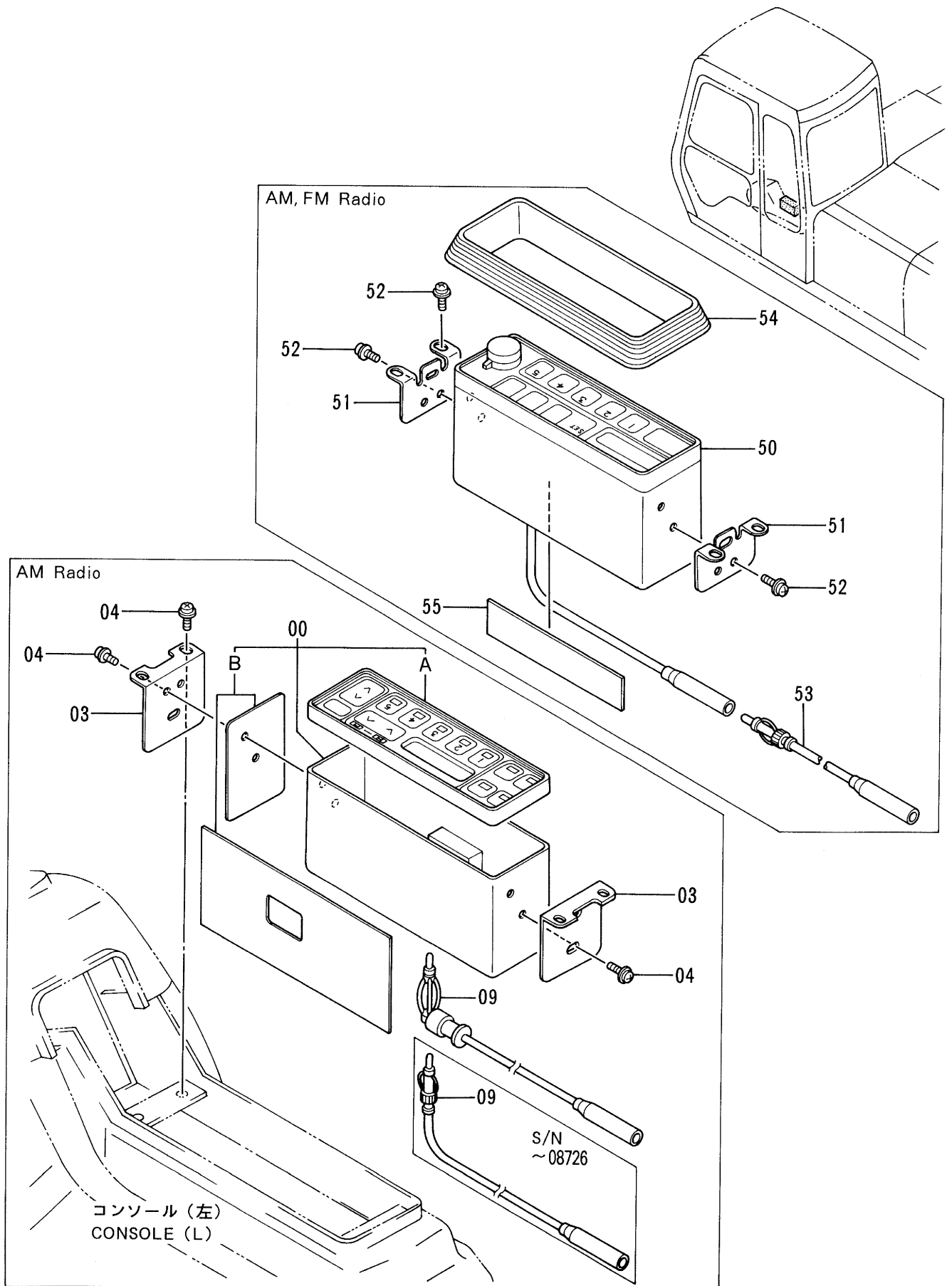

ラジオ <STD>  
RADIO <STD>

08001-

符号 ITEM	部品番号 PART NO.	部品名 PART NAME	or PART NAME CODE	数量 QTY	サービス コード S.C	適用号機 SERIAL NO.	互換性 ICA	代替部品 REPLACEABLE PART	
								部品番号 PART NO.	数量 QTY
00	4252571	ラジオ (AM)	RADIO (AM)	1		-08978	I	4330320	1
00	4330320	ラジオ (AM)	RADIO (AM)	1	#	08979-			
00A	4288255	・パネル	・PANEL	1					
00B	4288256	・シート	・SEAT	1					
03	4263471	ブラケット	BRACKET	2					
04	J460510	スクリュ;セムス	SCREW;SEMS	8					
09	4102096	フィーダ	FEEDER	1		-08726	I	4321872	1
09	4321872	フィーダ	FEEDER	1		08727-			
50-55	9115229	ラジオ アッセン	RADIO ASS'Y	1	OP				
50	4286520	・ラジオ (AM, FM)	・RADIO (AM, FM)	1	OP				
51	4294979	・ブラケット	・BRACKET	2	OP				
52	J460510	・スクリュ;セムス	・SCREW;SEMS	8	OP				
53	4102096	・フィーダ	・FEEDER	1	OP				
54	3060388	・フレーム	・FRAME	1	OP				
55	4330387	・シール	・SEAL	2	OP				

ラジオ <N.EUROPE>  
Radio <N.EUROPE>

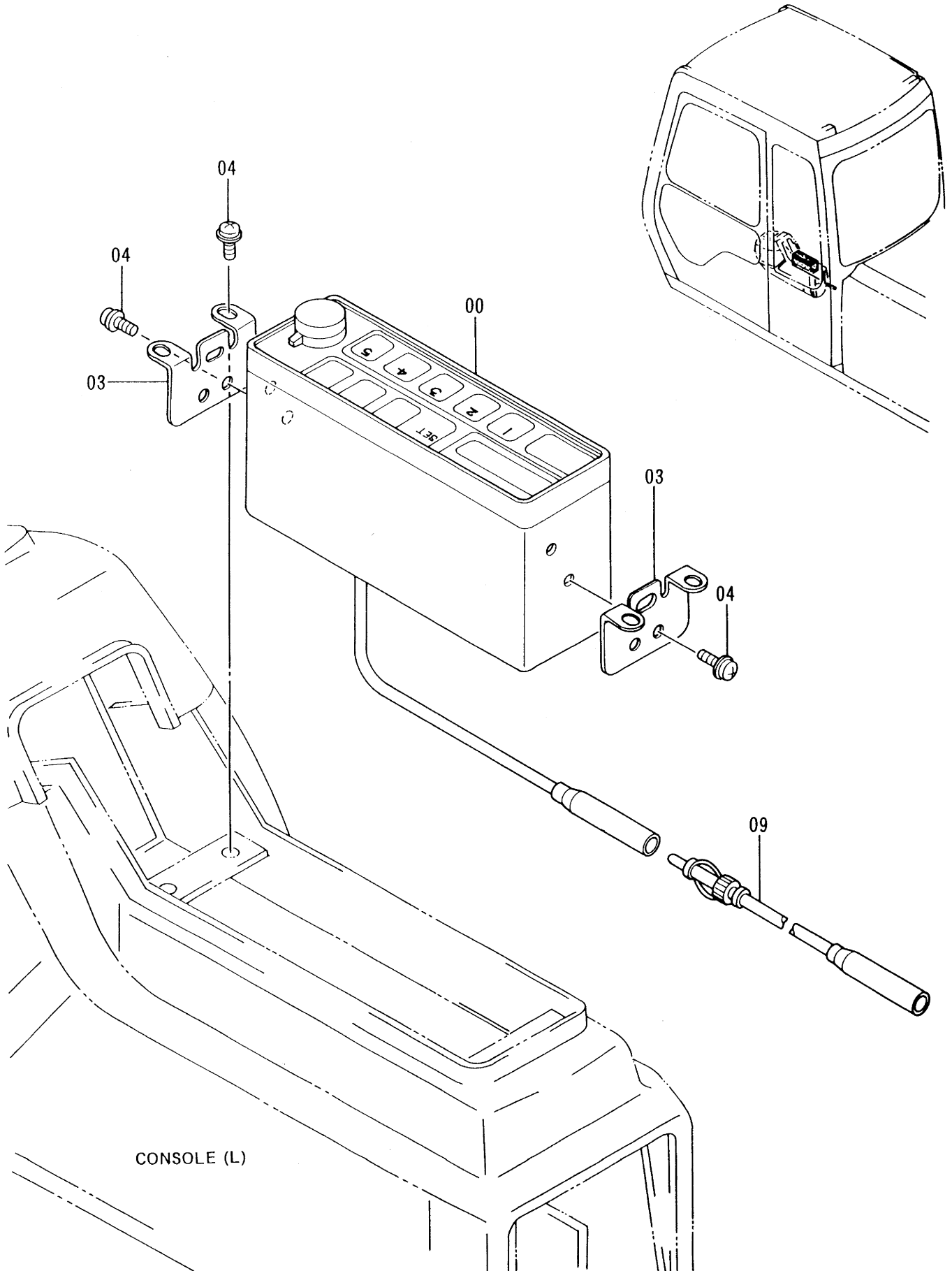

ラジオ <N.EUROPE>  
 RADIO <N.EUROPE>

08001-

符号 ITEM	部品番号 PART NO.	部 品 名 PART NAME	or PART NAME CODE	数量 Q'TY	サービス コード S.C	適用号機 SERIAL NO.	互 換 性 ICA	代 替 部 品 REPLACEABLE PART	
								部品番号 PART NO.	数量 Q'TY
00	4286523	ラジオ (AM, FM) (海外用)	RADIO (AM, FM) AM: 522-1629KHZ FM: 87.5-108.0MHZ	1					
03	4294979	ブ ラケツト	BRACKET	2					
04	J460510	スクリユ;セムス	SCREW;SEMS	8					
09	4102096	フイ-ダ	FEEDER	1					



# 電気部品 (1) Electric Parts (1)

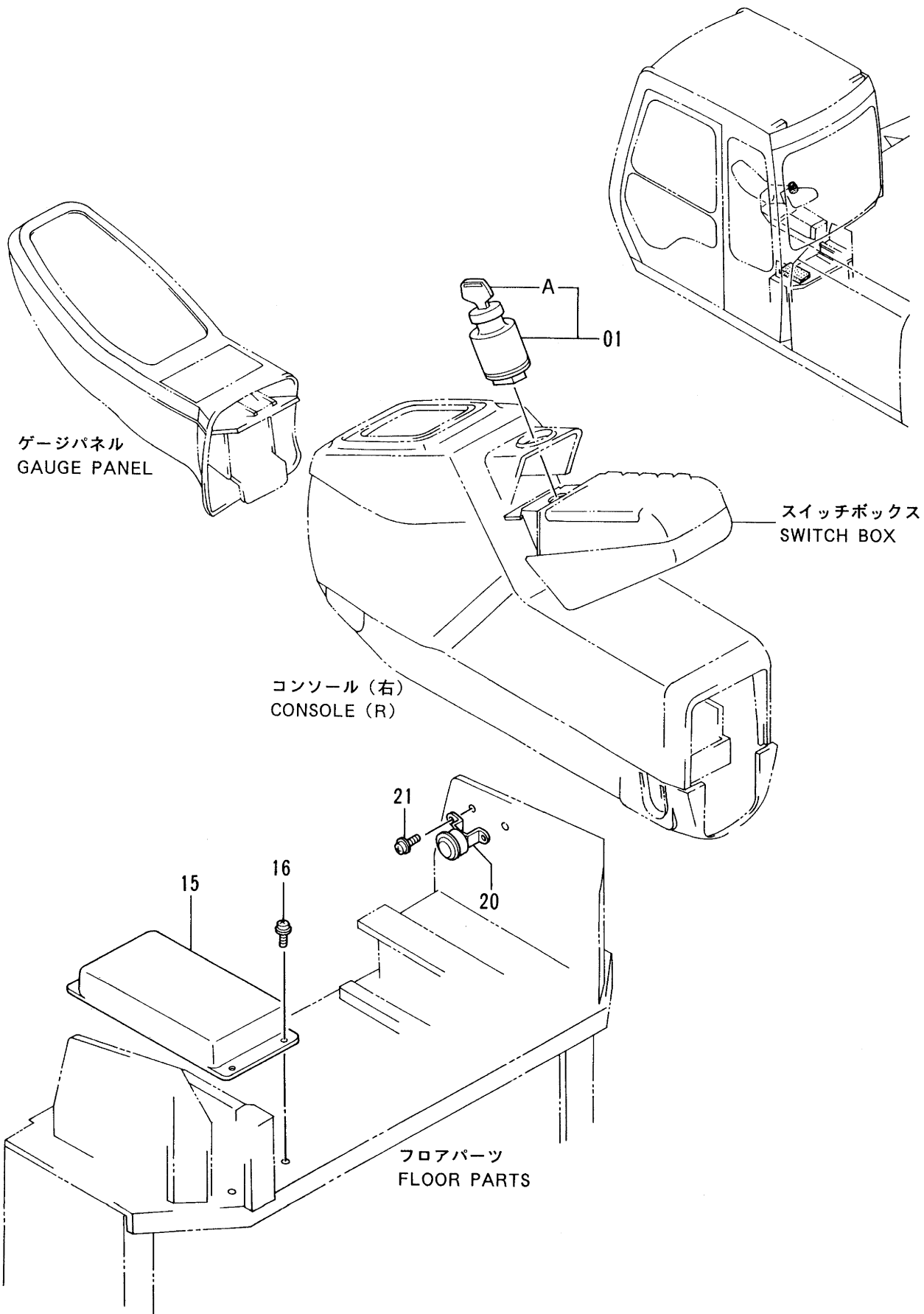

デンキ部品 (1)  
ELECTRIC PARTS (1)

08001-

符号 ITEM	部品番号 PART NO.	部品名 PART NAME	or PART NAME CODE	数量 Q'TY	サービス コード S. C	適用号機 SERIAL NO.	互換性 ICA	代替部品 REPLACEABLE PART	
								部品番号 PART NO.	数量 Q'TY
01	4250350	スイッチ;スタート	SWITCH;START	1					
01A	4286465	・キー (1=2コ)	・KEY (1=2 PIECES)	1					
15	4248572	ユニット;コントロール	UNIT;CONTROL	1		-09085	I	4325825	1
15	4325825	ユニット;コントロール	UNIT;CONTROL	1	#	09086-			
16	J460614	スクリュ;セムス	SCREW;SEMS	4					
20	4258403	ブザー	BUZZER	1					
21	J460516	スクリュ;セムス	SCREW;SEMS	2					

# 電気部品 (2) Electric Parts (2)

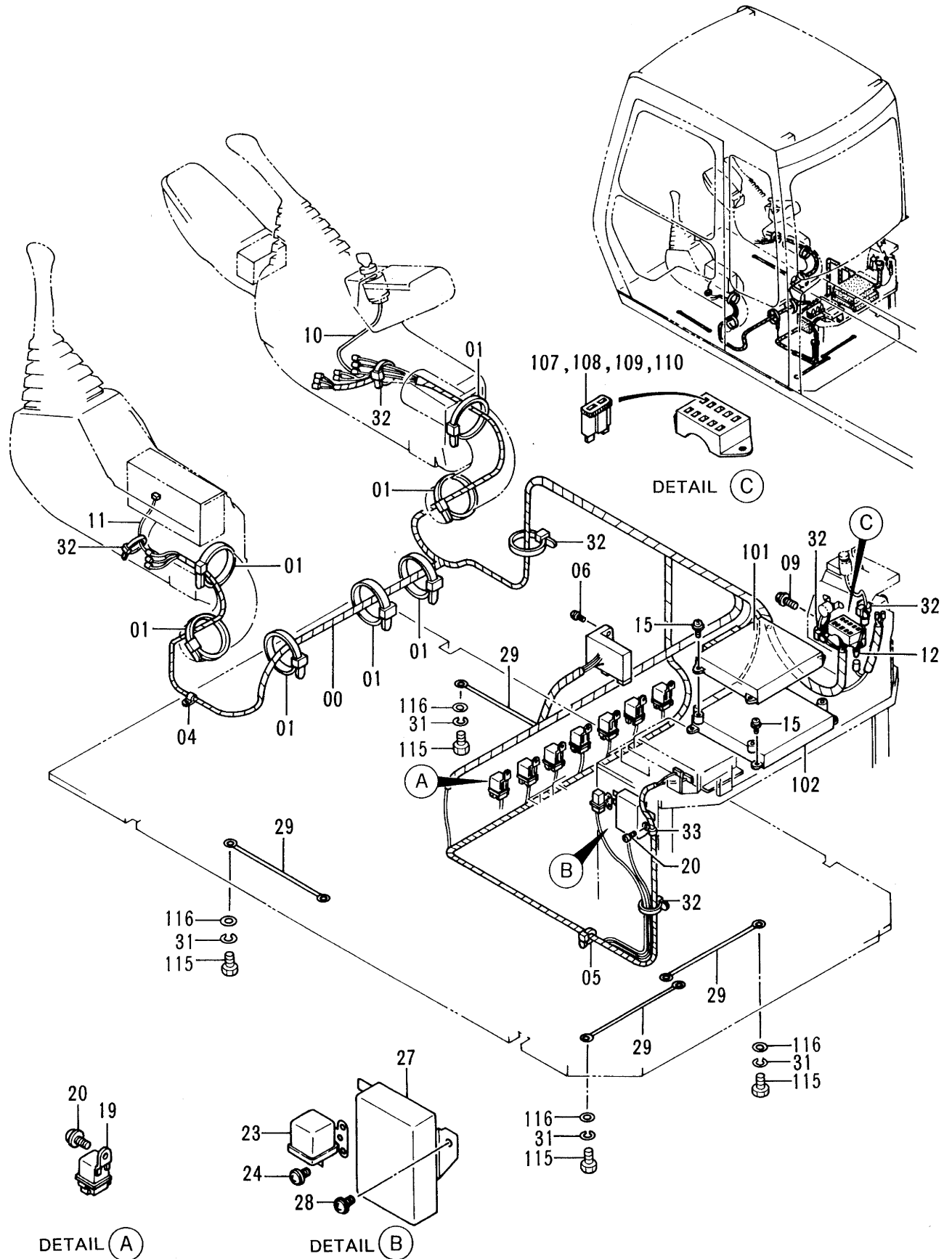

デンキアヒン (2)  
ELECTRIC PARTS (2)

08001-

符号 ITEM	部品番号 PART NO.	部品名 PART NAME	or PART NAME CODE	数量 QTY	サービス コード S. C	適用号機 SERIAL NO.	互換性 ICA	代替部品 REPLACEABLE PART	
								部品番号 PART NO.	数量 QTY
00	0001065	ハーネス;ワイヤ	HARNESS;WIRE	1					
01	4121859	クリップ;バンド	CLIP;BAND	7					
04	4190275	クリップ	CLIP	1					
05	4254600	クリップ	CLIP	1					
06	J460616	スクリユ;セムス	SCREW;SEMS	3					
09	J450620	スクリユ;セムス	SCREW;SEMS	2					
10	4277927	ハーネス;ワイヤ (スタータスイッチ サブ)	HARNESS;WIRE (STARTER SWITCH SUB)	1					
11	4277941	ハーネス;ワイヤ (ラジオ サブ)	HARNESS;WIRE (RADIO SUB)	1					
12	4284198	ハーネス;ワイヤ	HARNESS;WIRE	1					
15	J460616	スクリユ;セムス	SCREW;SEMS	8					
19	4251588	リレー	RELAY	7					
20	J460616	スクリユ;セムス	SCREW;SEMS	8					
23	4038459	リレー;アワーメータ	RELAY;HOURMETER	1					
24	J460616	スクリユ;セムス	SCREW;SEMS	2					
27	4205750	タイマ	TIMER	1	Z				
28	J460616	スクリユ;セムス	SCREW;SEMS	2					
29	4281293	ハーネス;ワイヤ (ラジオ アース)	HARNESS;WIRE (RADIO EARTH)	4					
31	A590910	ワッシャ;スプリング	WASHER;SPRING	4					
32	4055312	クリップ	CLIP	6					
33	4000859	クリップ;パイプ	CLIP;PIPE	1					
101	9104913	ユニット;EC	UNIT;EC	1					
102	9104909	ユニット;PVC	UNIT;PVC	1		STD: -08453			
102	9117636	ユニット;PVC	UNIT;PVC	1		LC : -08474 STD: 08454-08701 LC : 08475-08701			
102	9125534	ユニット;PVC	UNIT;PVC	1		08702-			
107	4249690	ヒューズ (1A)	FUSE (1A)	6					
108	4195593	ヒューズ (5A)	FUSE (5A)	8					
109	4195594	ヒューズ (10A)	FUSE (10A)	3					
110	4195596	ヒューズ (20A)	FUSE (20A)	2					
115	J901016	ボルト	BOLT	4	#				
116	A590110	ワッシャ;プレーン	WASHER;PLANE	4	#				

電気部品 (3-1)  
Electric Parts (3-1)

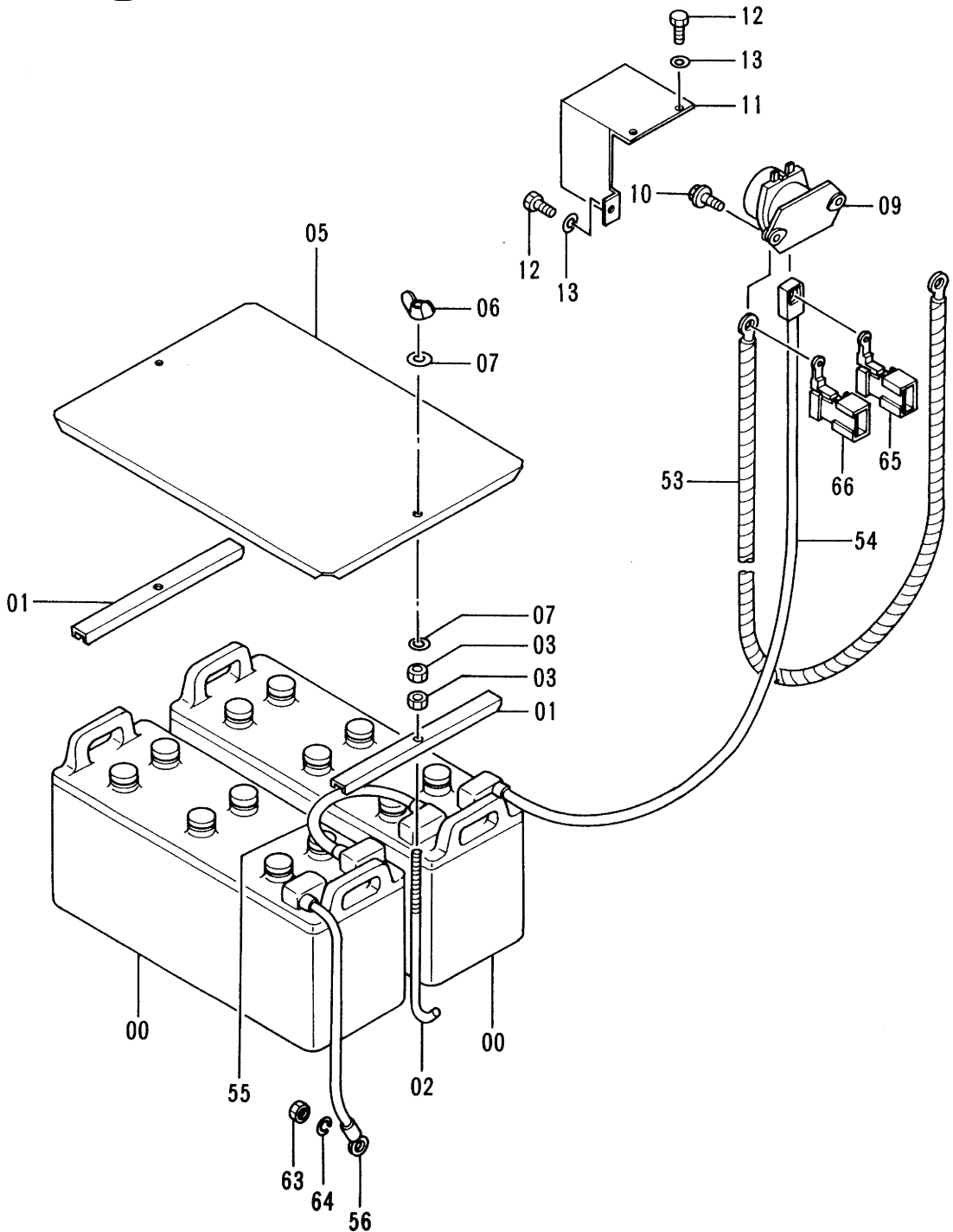
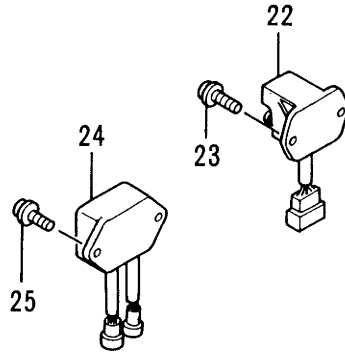
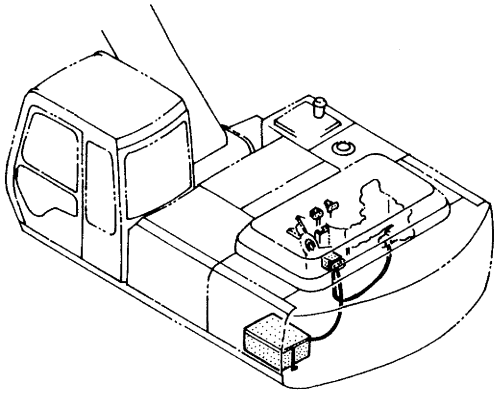

## デンキブヒン (3-1)

## ELECTRIC PARTS (3-1)

08001-

符号 ITEM	部品番号 PART NO.	部品名 PART NAME	or PART NAME CODE	数量 Q'TY	サービス コード S. C	適用号機 SERIAL NO.	互換性 ICA	代替部品 REPLACEABLE PART	
								部品番号 PART NO.	数量 Q'TY
00	4237921	バッテリー	BATTERY	2					
01	445214	サポート	SUPPORT	2					
02	4257034	ボルト;フック	BOLT;HOOK	2					
03	J950010	ナット	NUT	4					
05	8048043	カバー	COVER	1					
06	M570010	ナット;ウイング	NUT;WING	2					
07	A590110	ワッシャ;プレート	WASHER;PLANE	4					
09	4168218	リレー;バッテリー	RELAY;BATTERY	1	Z				
10	J020830	ボルト;セムス	BOLT;SEMS	2					
11	3056019	カバー	COVER	1					
12	J900816	ボルト	BOLT	3					
13	A590108	ワッシャ;プレート	WASHER;PLANE	3					
22	4205749	リレー;セフティ	RELAY;SAFETY	1	Z				
23	J450620	スクリユ;セムス	SCREW;SEMS	2					
24	4276266	リレー	RELAY	1	Z				
25	J450620	スクリユ;セムス	SCREW;SEMS	2					
53	4260760	ハーネス;ワイヤ	HARNESS;WIRE	1					
,		(バッテリー リレー - スタータ)	(BATTERY RELAY - STARTER)						
54	4260765	ハーネス;ワイヤ	HARNESS;WIRE	1					
,		(バッテリー - バッテリー リレー)	(BATTERY - BATTERY RELAY)						
55	4260763	ハーネス;ワイヤ	HARNESS;WIRE	1		-08145	I	4263511	1
,		(バッテリー - バッテリー)	(BATTERY - BATTERY)						
55	4263511	ハーネス;ワイヤ	HARNESS;WIRE	1		08146-			
,		(バッテリー - バッテリー)	(BATTERY - BATTERY)						
56	4263509	ハーネス;ワイヤ	HARNESS;WIRE	1					
,		(バッテリー アース)	(BATTERY EARTH)						
63	J950010	ナット	NUT	1					
64	A590910	ワッシャ;スプリング	WASHER;SPRING	1					
65	4270554	ヒューズ ブル;リンク (40A)	FUSIBLE-LINK (40A)	1					
66	4270555	ヒューズ ブル;リンク (50A)	FUSIBLE-LINK (50A)	1					

# 電気部品 (3-2) <STD> Electric Parts (3-2) <STD>

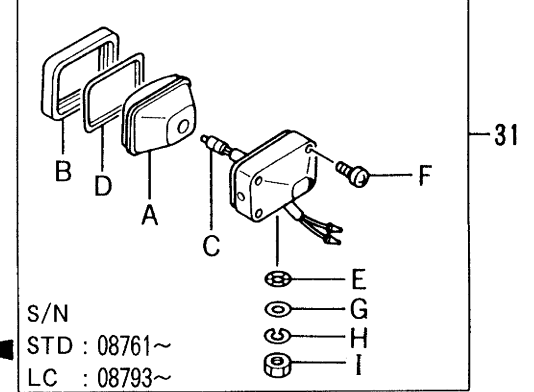
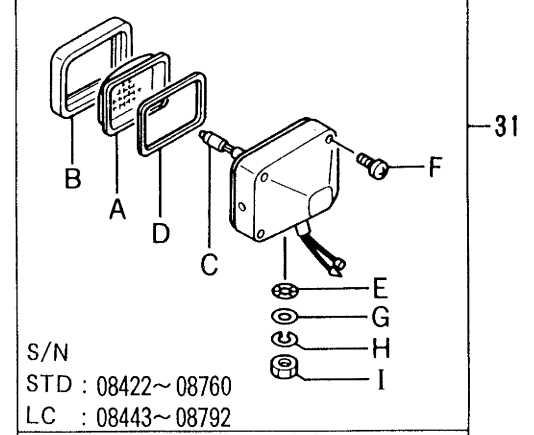
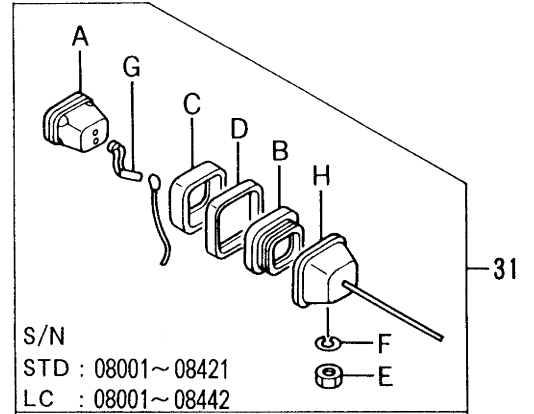
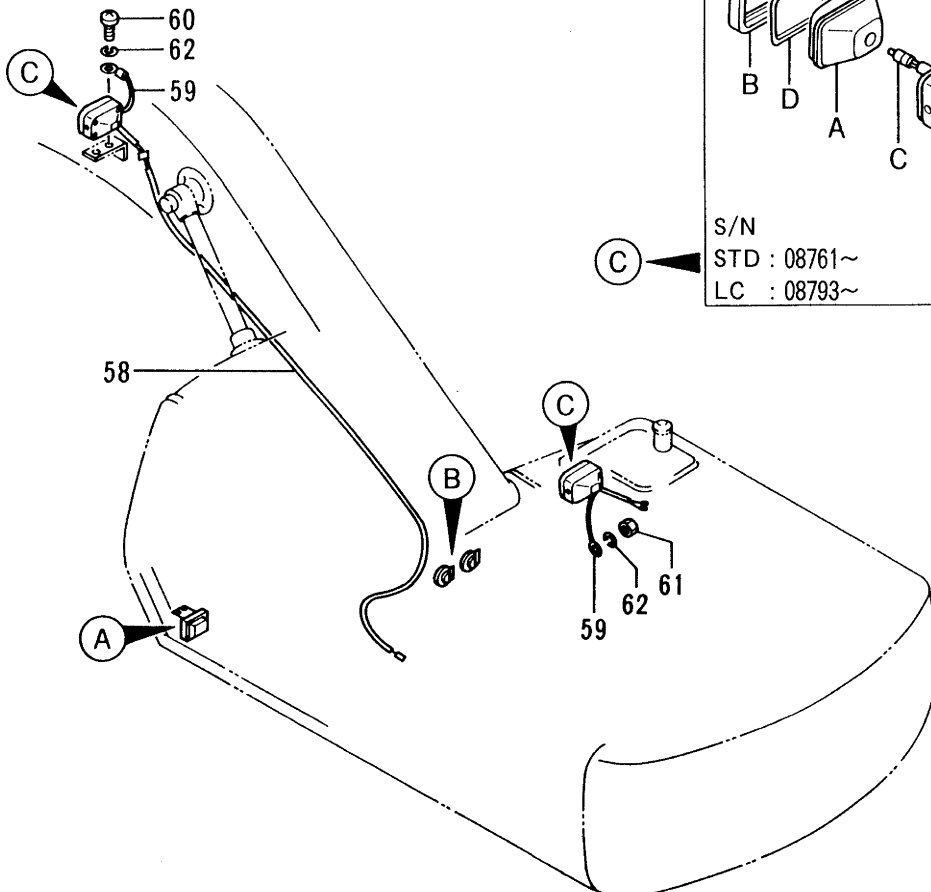
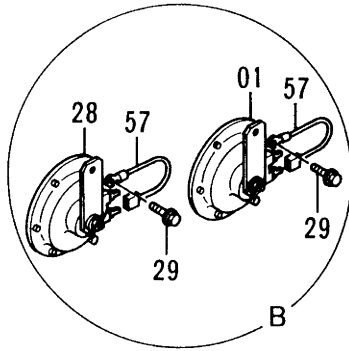
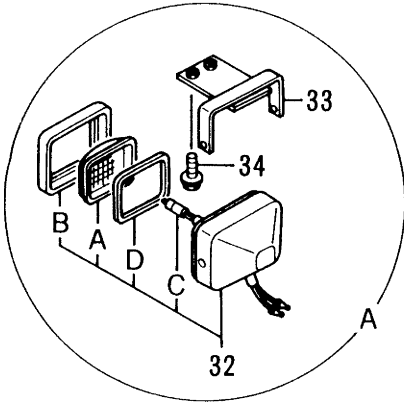
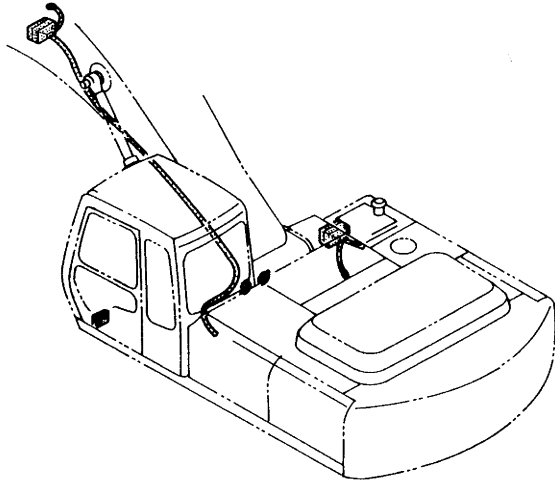

デンキ部品 (3-2) <STD>  
ELECTRIC PARTS (3-2) <STD>

08001-

符号 ITEM	部品番号 PART NO.	部品名 PART NAME	or PART NAME CODE	数量 Q'TY	サービス コード S.C	適用号機 SERIAL NO.	互 換 性 ICA	代替部品 REPLACEABLE PART	
								部品番号 PART NO.	数量 Q'TY
01	4198638	ホーン	HORN	1					
28	4198639	ホーン	HORN	1					
29	J020825	ボルト;セムス	BOLT;SEMS	2					
31	4189254	ランプ;ヘッド アッセン	LAMP;HEAD ASS'Y	2		STD: -08421 LC: -08442	Y	4295833	2
31A	4163596	・ランプ	・LAMP	1		STD: -08421 LC: -08442			
31B	4163597	・ホルダ	・HOLDER	1		STD: -08421 LC: -08442			
31C	4208957	・バンド	・BAND	1		STD: -08421 LC: -08442			
31D	4208958	・バンド	・BAND	1		STD: -08421 LC: -08442			
31E	M501411	・ナット	・NUT	1		STD: -08421 LC: -08442	Y	J952014	1
31F	A590914	・ワッシャ;スプリング	・WASHER;SPRING	1		STD: -08421 LC: -08442			
31G	4253033	・ハーネス;ワイヤ	・HARNESS;WIRE	1		STD: -08421 LC: -08442			
31H	4253032	・ハウジング	・HOUSING	1		STD: -08421 LC: -08442			
31	4295833	ランプ;ヘッド アッセン (本体組付用)	LAMP;HEAD ASS'Y (for assembly of machine)	2		STD: 08422-08760 LC: 08443-08792	Y	4336570	2
31	4314613	ランプ;ヘッド アッセン (輸送用)	LAMP;HEAD ASS'Y (for transportation)	2	S	STD: 08422-08760 LC: 08443-08792	Y	4326800	2
31	4336570	ランプ;ヘッド アッセン (本体組付用)	LAMP;HEAD ASS'Y (for assembly of machine)	2		STD:08761- LC:08793-		4326800	2
31	4326800	ランプ;ヘッド アッセン (輸送用)	LAMP;HEAD ASS'Y (for transportation)	2	S	STD:08761- LC:08793-			
31A	4307023	・レンズ	・LENS	1		STD: 08422-08760			
31A	4326801	・レンズ;ユニット	・LENS;UNIT	1		STD:08761- LC:08793-			



# 電気部品 (3-2) <STD> Electric Parts (3-2) <STD>

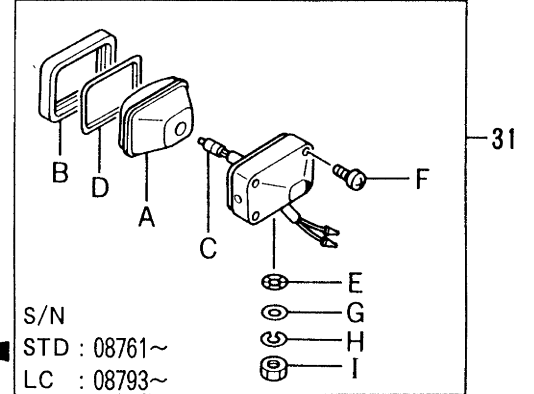
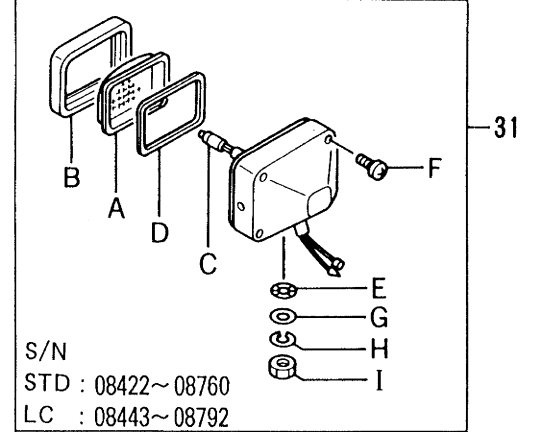
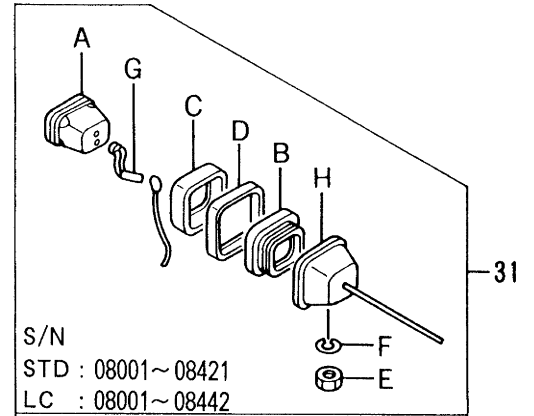
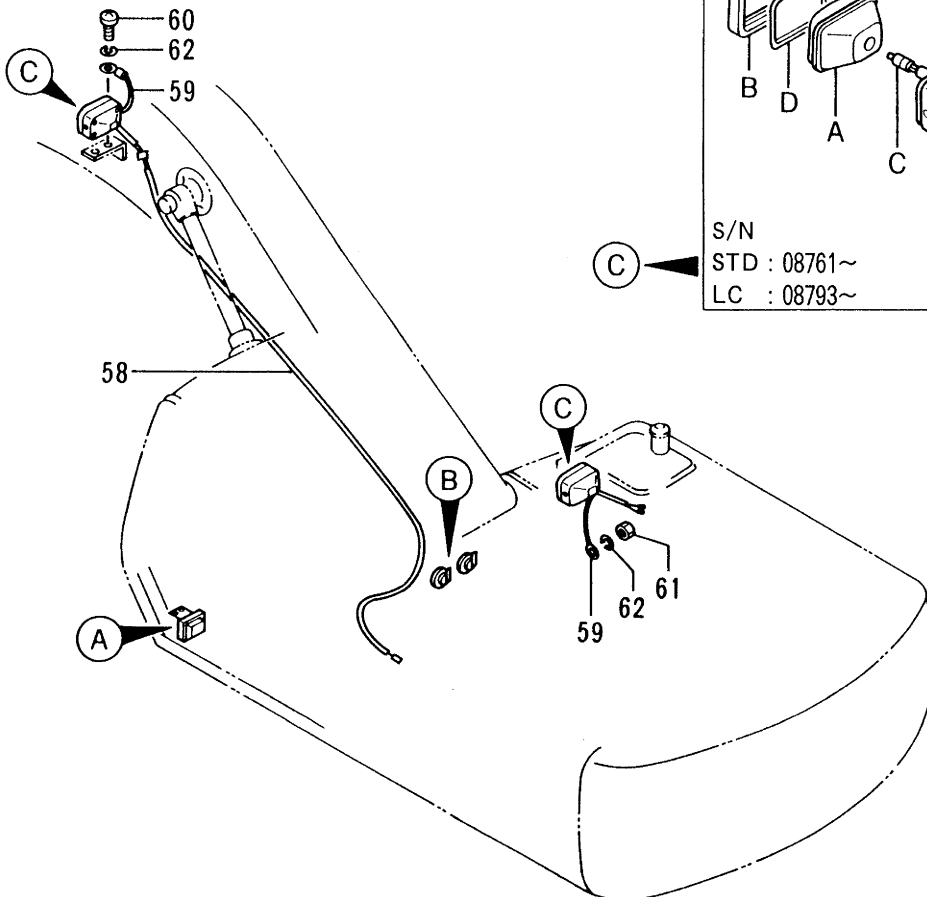
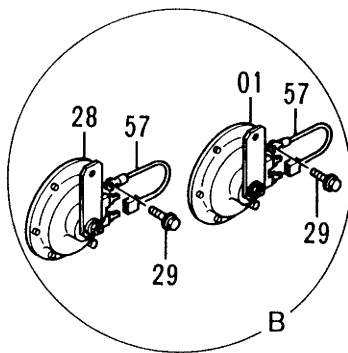
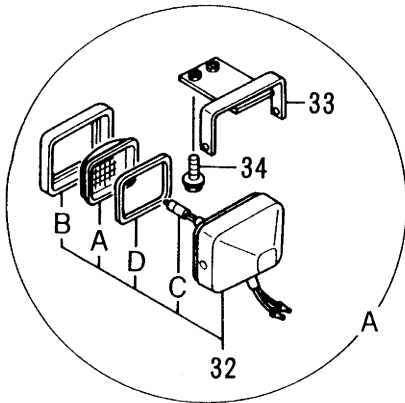
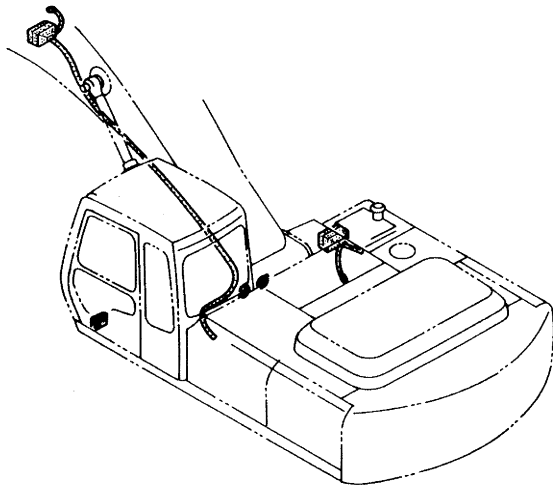

デンキブヒン (3-2) <STD>  
ELECTRIC PARTS (3-2) <STD>

08001-

符号 ITEM	部品番号 PART NO.	部品名 PART NAME	or PART NAME CODE	数量 QTY	サービス コード S.C	適用号機 SERIAL NO.	互換性 ICA	代替部品 REPLACEABLE PART	
								部品番号 PART NO.	数量 QTY
31B	4307024	・フレーム	・FRAME	1		STD: 08422-08760 LC : 08443-08792			
31B	4326802	・フレーム	・FRAME	1		STD:08761-			
31C	4307025	・バルブ	・BULB	1		LC :08793- STD:08422-			
31D	4307028	・ガasket	・GASKET	1		LC :08443- STD: 08422-08760			
31D	4326803	・ガasket	・GASKET	1		LC : 08443-08792 STD:08761- LC :08793-			
31E	4307026	・ワッシャ	・WASHER	1		STD:08422- LC :08443-			
31F	4307027	・スクリュ	・SCREW	1		STD:08422- LC :08443-			
31G	A590114	・ワッシャ	・WASHER	1		STD:08422- LC :08443-			
31H	A590914	・ワッシャ;スプリング	・WASHER;SPRING	1		STD:08422- LC :08443-			
31I	J952014	・ナット	・NUT	1		STD:08422- LC :08443-			
32	4274478	ランプ;ヘッド	LAMP;HEAD	1					
32A	4285646	・レンズ	・LENS	1					
32B	4285647	・リム	・RIM	1					
32C	4285648	・バルブ	・BULB	1					
32D	4288342	・ガasket	・GASKET	1					
33	8051250	ブラケット	BRACKET	1					
34	J011025	ボルト;セムス	BOLT;SEMS	2					
57	4254603	ハーネス;ワイヤ (ホーンアース)	HARNESS;WIRE (HORN EARTH)	2					
58	4261623	ハーネス;ワイヤ (ブームライト)	HARNESS;WIRE (BOOM LIGHT)	1					
59	4254604	ハーネス;ワイヤ (ライトアース)	HARNESS;WIRE (LIGHT EARTH)	2					
60	M430613	スクリュ	SCREW	1					
61	M500605	ナット	NUT	1					
62	A590906	ワッシャ;スプリング	WASHER;SPRING	2					

# 電気部品 (3-2) <N.EUROPE> Electric Parts (3-2) <N.EUROPE>

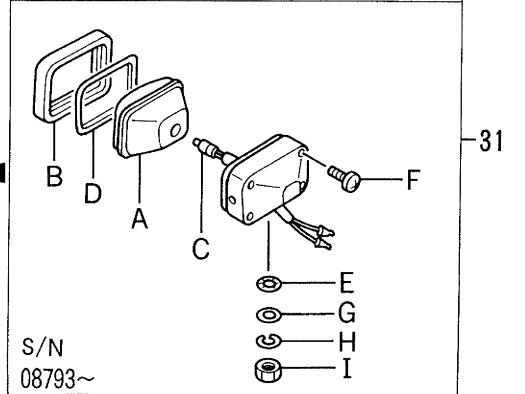
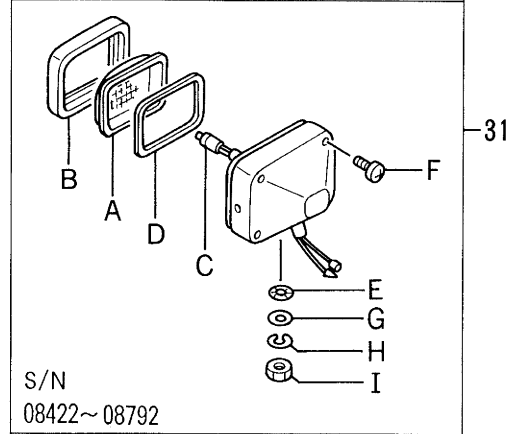
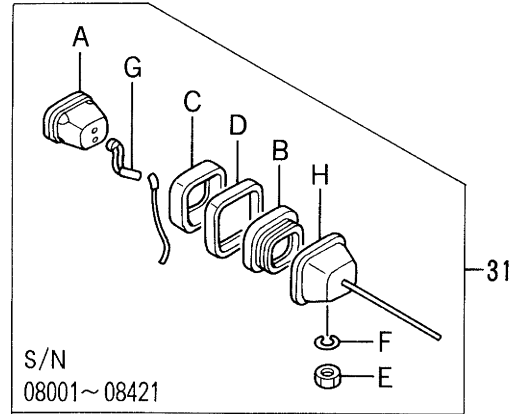
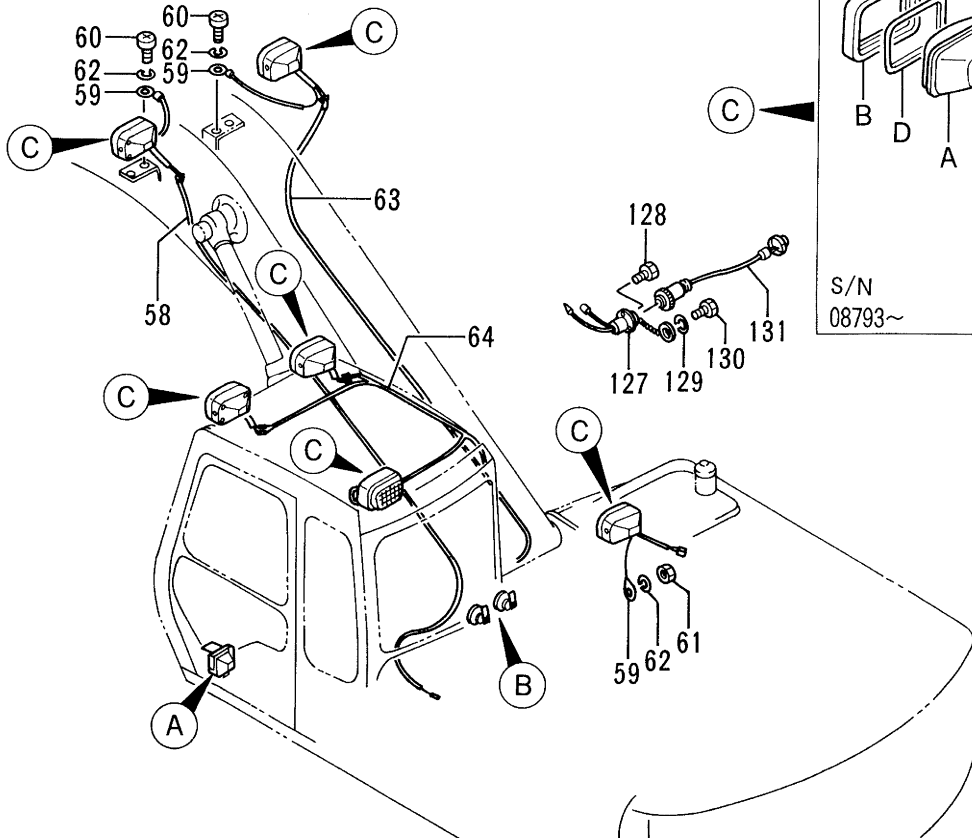
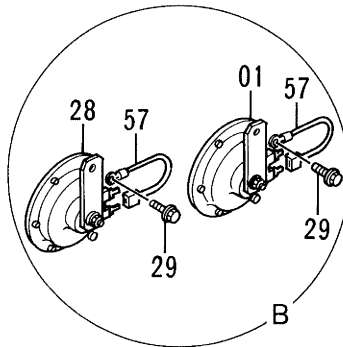
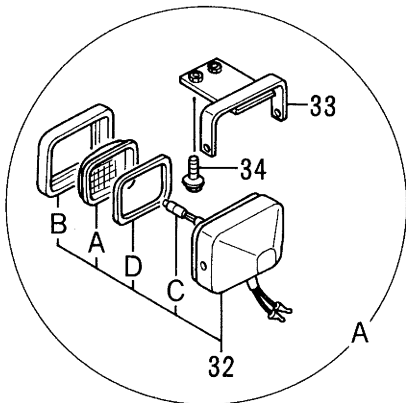
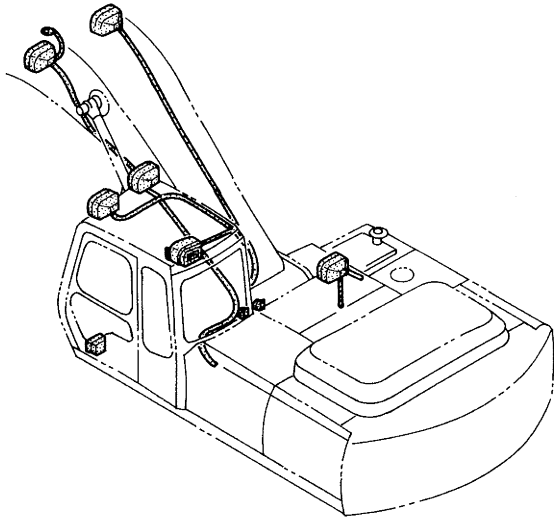

デンキアヒン (3-2) &lt;N.EUROPE&gt;

ELECTRIC PARTS (3-2) &lt;N.EUROPE&gt;

08001-

符号 ITEM	部品番号 PART NO.	部品名 PART NAME	or PART NAME CODE	数量 Q'TY	サービス コード S. C	適用号機 SERIAL NO.	互換性 ICA	代替部品 REPLACEABLE PART	
								部品番号 PART NO.	数量 Q'TY
01	4198638	ホーン	HORN	1					
28	4198639	ホーン	HORN	1					
29	J020825	ボルト;セムス	BOLT;SEMS	2					
31	4189254	ランプ;ヘッド アツセン	LAMP;HEAD ASS'Y	6		-08421	Y	4295833	6
31A	4163596	・ランプ	・LAMP	1		-08421			
31B	4163597	・ホルダ	・HOLDER	1		-08421			
31C	4208957	・バンド	・BAND	1		-08421			
31D	4208958	・バンド	・BAND	1		-08421			
31E	M501411	・ナット	・NUT	1		-08421	Y	J952014	1
31F	A590914	・ワッシャ;スプリング	・WASHER;SPRING	1		-08421			
31G	4253033	・ハーネス;ワイヤ	・HARNES;WIRE	1		-08421			
31H	4253032	・ハウジング	・HOUSING	1		-08421			
31	4295833	ランプ;ヘッド アツセン (本体組付用)	LAMP;HEAD ASS'Y (for assembly of machine)	6		08422-08792	Y	4336570	6
31	4314613	ランプ;ヘッド アツセン (輸送用)	LAMP;HEAD ASS'Y (for transportation)	6	S	08422-08792	Y	4326800	6
31	4336570	ランプ;ヘッド アツセン (本体組付用)	LAMP;HEAD ASS'Y (for assembly of machine)	6		08793-	I	4326800	6
31	4326800	ランプ;ヘッド アツセン (輸送用)	LAMP;HEAD ASS'Y (for transportation)	6	S	08793-			
31A	4307023	・レンズ	・LENS	1		08422-08792			
31A	4326801	・レンズ;ユニット	・LENS;UNIT	1		08793-			
31B	4307024	・フレーム	・FRAME	1		08422-08792			
31B	4326802	・フレーム	・FRAME	1		08793-			
31C	4307025	・バルブ	・BULB	1		08422-			
31D	4307028	・ガスケット	・GASKET	1		08422-08792			
31D	4326803	・ガスケット	・GASKET	1		08793-			
31E	4307026	・ワッシャ	・WASHER	1		08422-			
31F	4307027	・スクリュー	・SCREW	1		08422-			
31G	A590114	・ワッシャ	・WASHER	1		08422-			
31H	A590914	・ワッシャ;スプリング	・WASHER;SPRING	1		08422-			
31I	J952014	・ナット	・NUT	1		08422-			
32	4274478	ランプ;ヘッド	LAMP;HEAD	1					
32A	4285646	・レンズ	・LENS	1					
32B	4285647	・リム	・RIM	1					
32C	4285648	・バルブ	・BULB	1					
32D	4288342	・ガスケット	・GASKET	1					
33	8051250	ブラケット	BRACKET	1					
34	J011025	ボルト;セムス	BOLT;SEMS	2					

# 電気部品 (3-2) <N.EUROPE> Electric Parts (3-2) <N.EUROPE>

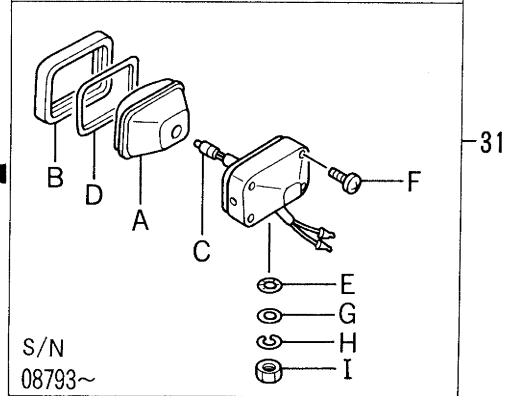
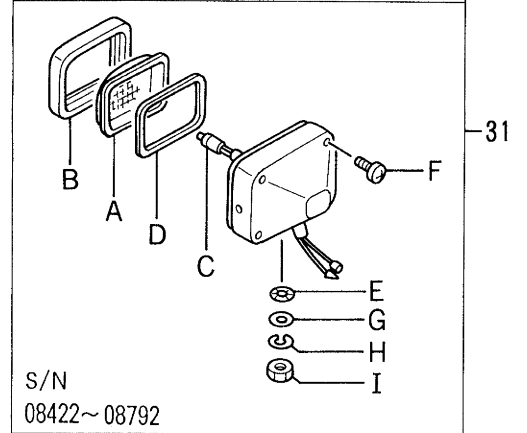
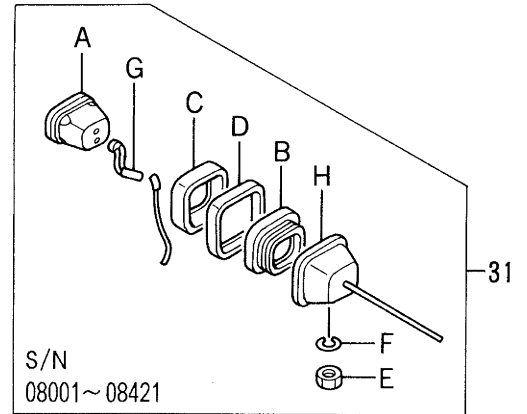
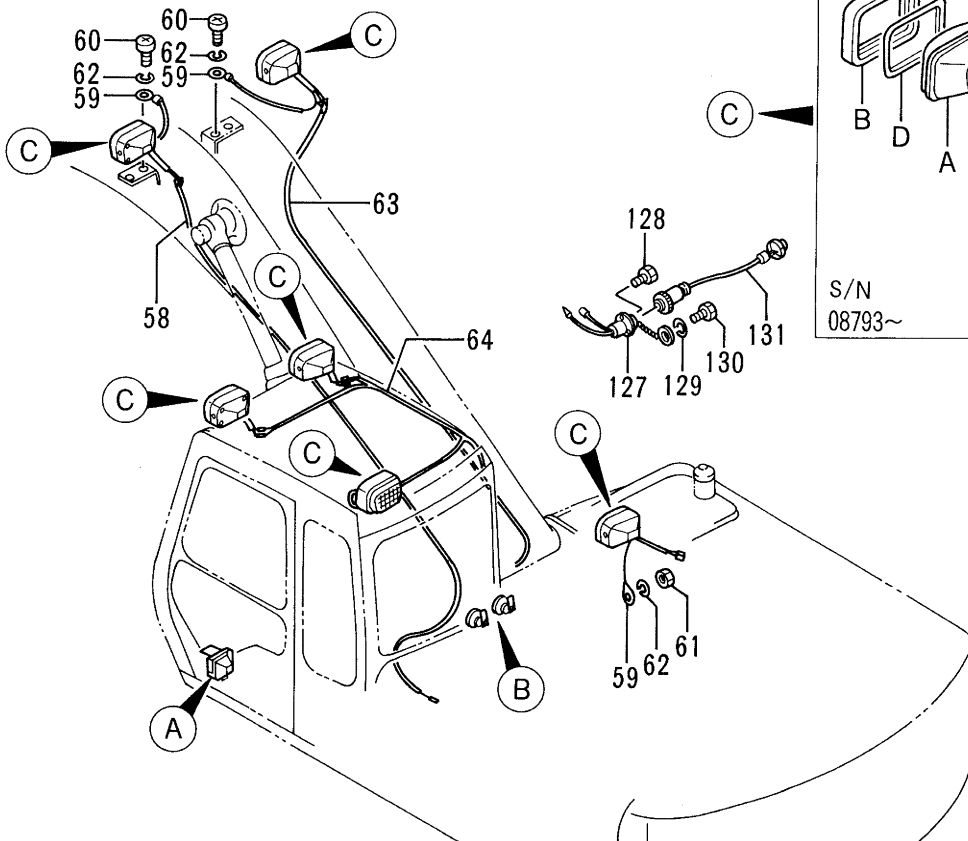
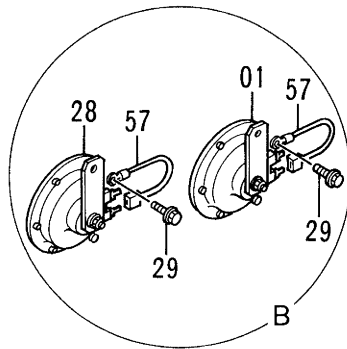
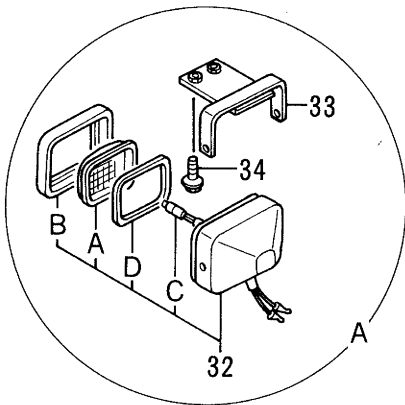
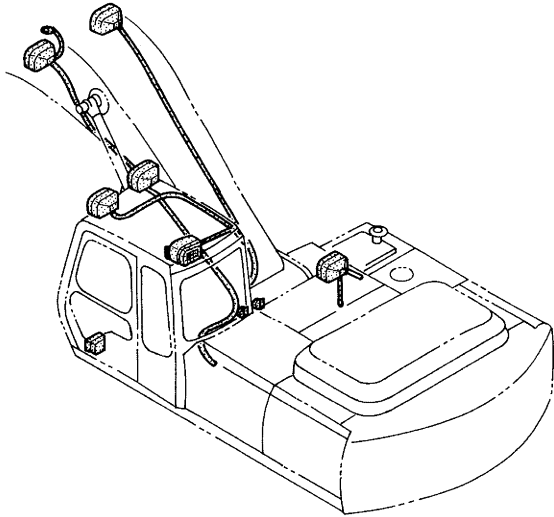

デンキ ブヒン (3-2) &lt;N.EUROPE&gt;

ELECTRIC PARTS (3-2) &lt;N.EUROPE&gt;

08001-

符号 ITEM	部品番号 PART NO.	部品名 PART NAME	or PART NAME CODE	数量 Q'TY	サービス コード S. C	適用号機 SERIAL NO.	互換性 ICA	代替部品 REPLACEABLE PART	
								部品番号 PART NO.	数量 Q'TY
57	4254603	ハーネス;ワイヤ (ホーン アース)	HARNESS;WIRE (HORN EARTH)	2					
58	4261623	ハーネス;ワイヤ (ブーム ライト;ヒダリ)	HARNESS;WIRE (BOOM LIGHT;L)	1					
59	4254604	ハーネス;ワイヤ (ライト アース)	HARNESS;WIRE (LIGHT EARTH)	3					
60	M430613	スクリュ	SCREW	2					
61	M500605	ナツト	NUT	1					
62	A590906	ワッシャ;スプ リング	WASHER;SPRING	3					
63	4298825	ハーネス;ワイヤ (ブーム ライト;ミギ)	HARNESS;WIRE (BOOM LIGHT;R)	1					
64	3057313	ハーネス;ワイヤ	HARNESS;WIRE	1					
127	4115640	コンセント	CONSENT	1					
128	M470306	ボルト	BOLT	3					
129	A590903	ワッシャ;スプ リング	WASHER;SPRING	1					
130	M430308	スクリュ	SCREW	1					
131	4000618	ランプ	LAMP	1					

# 電気部品 (3-3) Electric Parts (3-3)

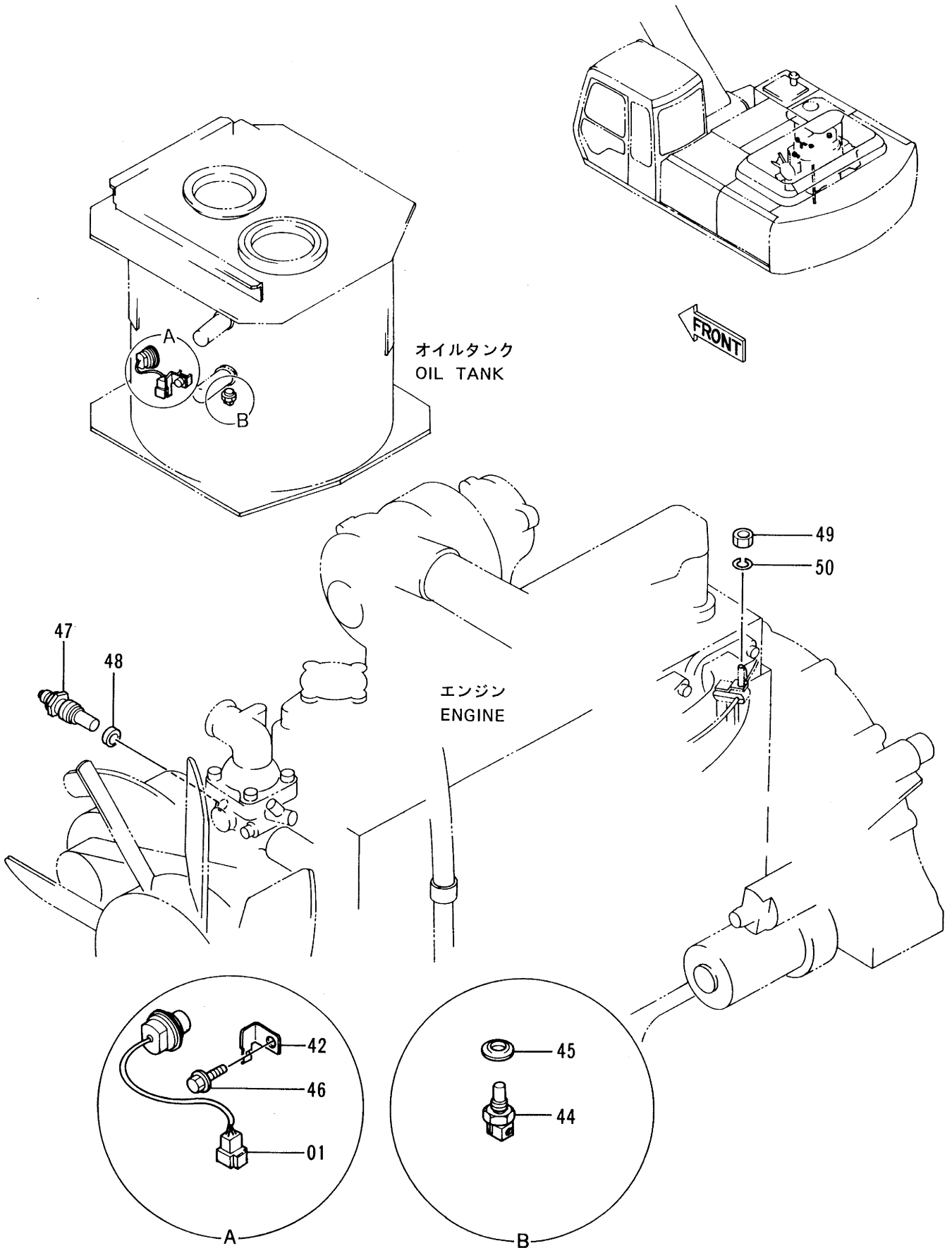

デンキ部品 (3-3)  
ELECTRIC PARTS (3-3)

08001-

符号 ITEM	部品番号 PART NO.	部品名 PART NAME	or PART NAME CODE	数量 Q'TY	サービス コード S. C	適用号機 SERIAL NO.	互換性 ICA	代替部品 REPLACEABLE PART	
								部品番号 PART NO.	数量 Q'TY
01	4259787	スイッチ;レベル (オイルタンク オイル)	SWITCH;LEVEL (OIL-TANK OIL)	1					
42	4257159	ブラケット	BRACKET	1					
44	4250260	センサ (オイル温度)	SENSOR (OIL TEMP.)	1					
45	4250261	ガスケット	GASKET	1					
46	J011020	ボルト;セムス	BOLT;SEMS	1					
47	4257129	ユニット (スイオン)	UNIT (WATER TEMP.)	1					
48	4164304	パッキン	PACKING	1	Z				
49	M500807	ナット	NUT	1					
50	A590908	ワッシャ;スプリング	WASHER;SPRING	1					



# 電気部品 (3-4) Electric Parts (3-4)

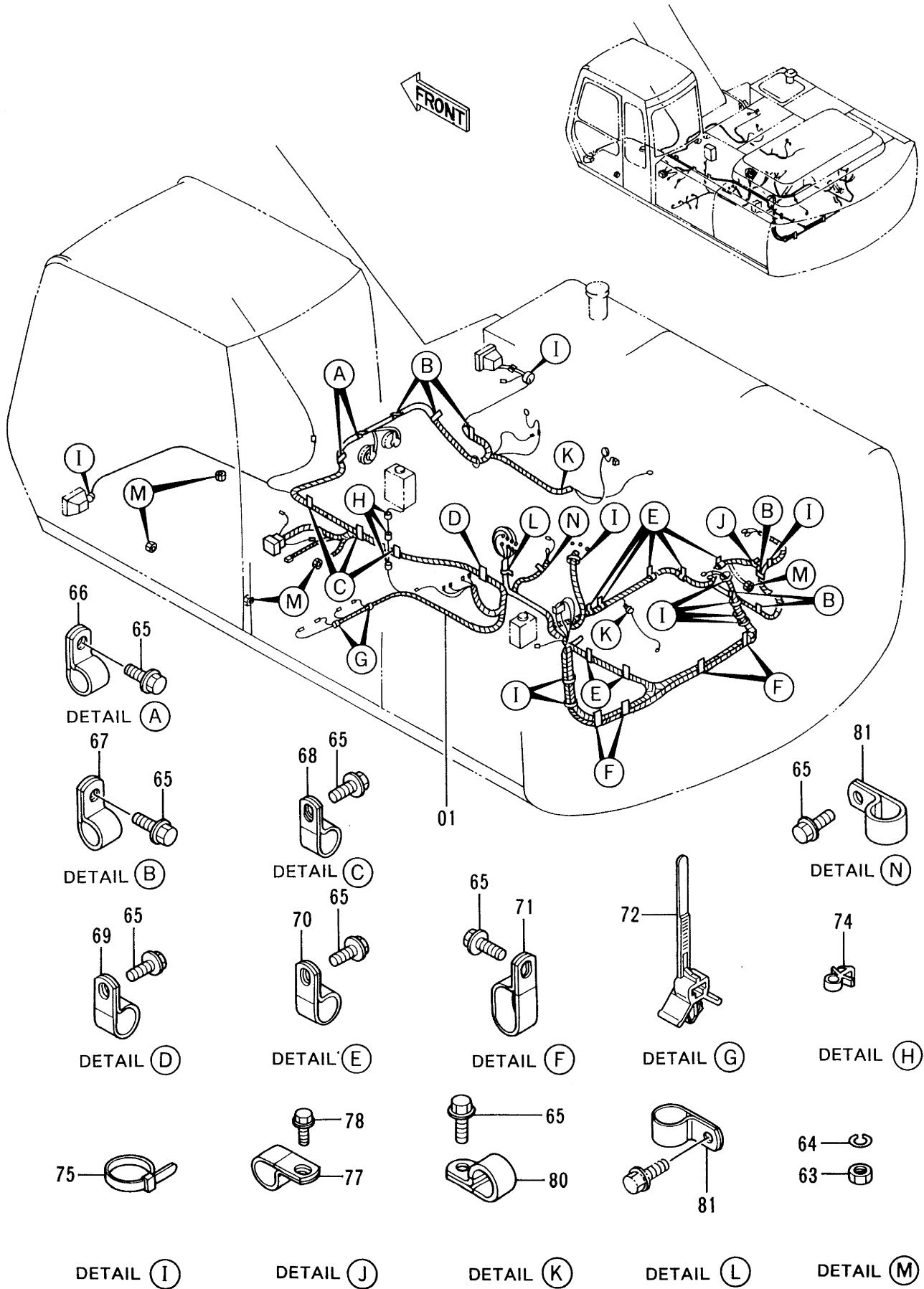

デンキアヒン (3-4)  
ELECTRIC PARTS (3-4)

08001-

符号 ITEM	部品番号 PART NO.	部品名 PART NAME	or PART NAME CODE	数量 Q'TY	サービス コード S. C	適用号機 SERIAL NO.	互換性 ICA	代替部品 REPLACEABLE PART	
								部品番号 PART NO.	数量 Q'TY
01	0001066	ハーネス;ワイヤ <STD>	HARNESS;WIRE <STD>	1					
01	4296408	ハーネス;ワイヤ <N.EUROPE>	HARNESS;WIRE <N.EUROPE>	1					
63	J950010	ナット	NUT	5					
64	A590910	ワッシャ;スプリング	WASHER;SPRING	5					
65	J011020	ボルト;セムス	BOLT;SEMS	26					
66	4190253	クリップ	CLIP	2					
67	4190275	クリップ	CLIP	6					
68	4190264	クリップ	CLIP	3					
69	4190263	クリップ	CLIP	1					
70	4190274	クリップ	CLIP	7					
71	4190282	クリップ	CLIP	4					
72	4259220	クリップ	CLIP	2					
74	4218657	クリップ	CLIP	3					
75	4055311	クリップ ;バンド	CLIP;BAND	10					
77	4000860	クリップ ;パイプ	CLIP;PIPE	1					
78	J010616	ボルト;セムス	BOLT;SEMS	1					
80	4190261	クリップ	CLIP	2					
81	4190275	クリップ	CLIP	2					

# ウインドウォッシャー Window Washer

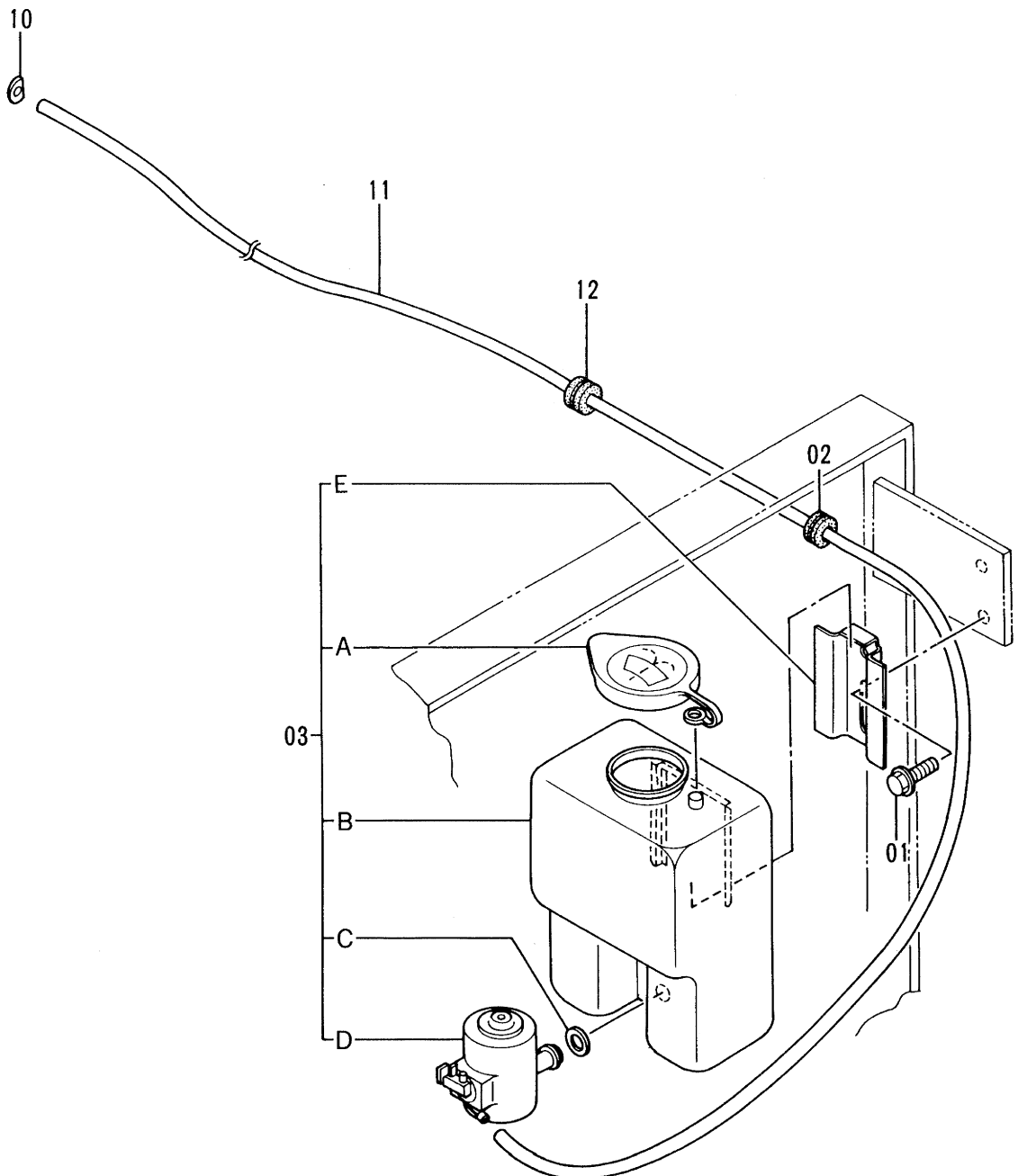
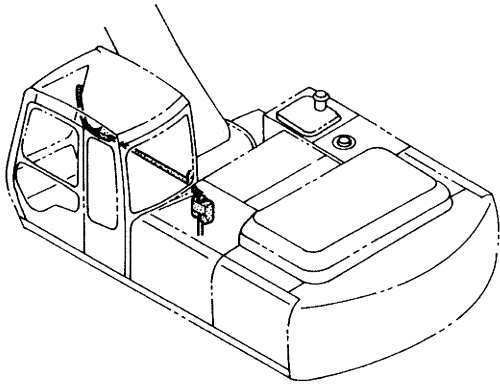

ウインド\* ウオツシヤ  
WINDOW WASHER

08001-

符号 ITEM	部品番号 PART NO.	部 品 名 PART NAME	or PART NAME CODE	数量 Q'TY	サービ ス コ ー ド S. C	適用号機 SERIAL NO.	互 換 性 ICA	代 替 部 品 REPLACEABLE PART	
								部品番号 PART NO.	数量 Q'TY
01	J020620	ボ*ルト;セムス	BOLT;SEMS	2					
02	94-2817	ブ*ツシグ* ;ラバ -	BUSHING;RUBBER	1					
03	4282792	ウインド* ウオツシヤ	WINDOW-WASHER	1					
03A	4323353	•キャツプ	•CAP	1					
03B	4323354	•タンク	•TANK	1					
03C	4323355	•ブ*ツシグ*	•BUSHING	1					
03D	4323356	•ホ*ンプ アツセン	•PUMP ASS'Y	1					
03E	4323357	•クランプ	•CLAMP	1					
10	4282793	ノズル	NOZZLE	1					
11	4283047	ホ-ス;ビ*ニ-ル	HOSE;VINYL	1					
12	4287903	ブ*ツシグ* ;ラバ -	BUSHING;RUBBER	1					

# カーヒータ Car Heater

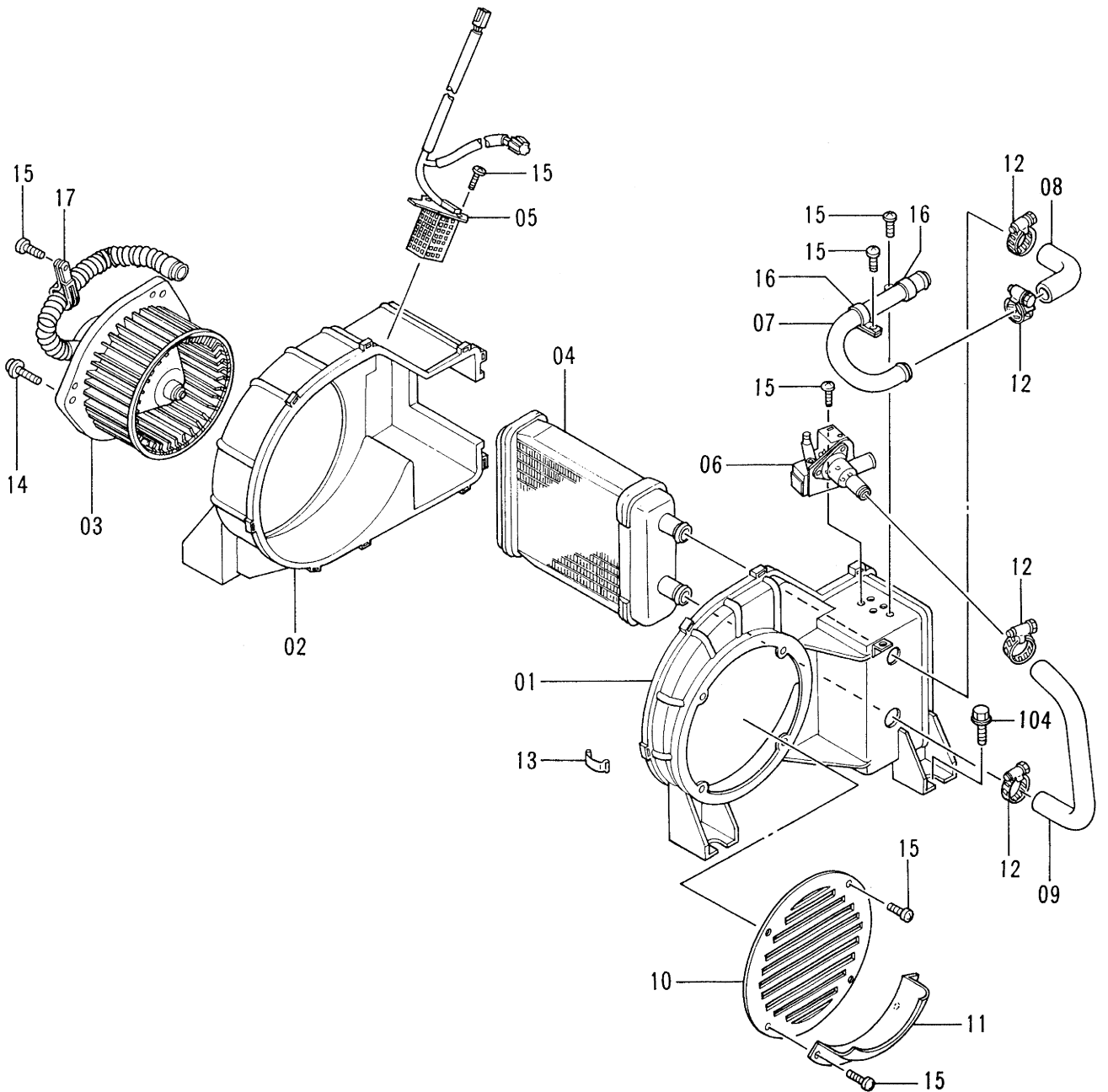
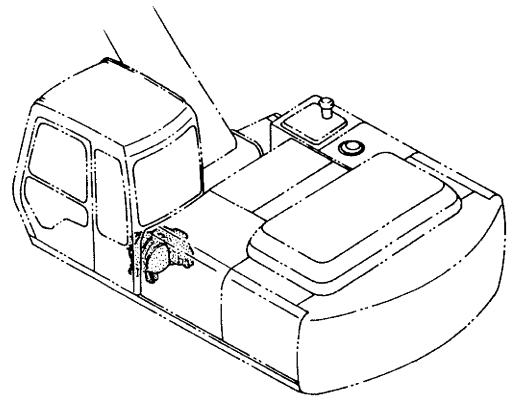

カー ヒータ  
CAR HEATER

08001-

符号 ITEM	部品番号 PART NO.	部品名 PART NAME	or PART NAME CODE	数量 Q'TY	サービス コード S.C	適用号機 SERIAL NO.	互換性 ICA	代替部品 REPLACEABLE PART	
								部品番号 PART NO.	数量 Q'TY
01-17	4251649	ヒータ アツセン	HEATER ASS'Y	1					
01	4295532	・ケース (L)	・CASE (L)	1					
02	4295533	・ケース (R)	・CASE (R)	1					
03	4295534	・モータ	・MOTOR	1					
04	4295535	・コア;ヒータ	・CORE;HEATER	1					
05	4295536	・レジスタ	・RESISTOR	1					
06	4295537	・バルブ	・VALVE	1					
07	4295538	・パイプ	・PIPE	1					
08	4295539	・ホース	・HOSE	1					
09	4295540	・ホース	・HOSE	1					
10	4295541	・カバー	・COVER	1					
11	4295542	・カバー	・COVER	1					
12	4295543	・クランプ	・CLAMP	4					
13	4295544	・クランプ	・CLAMP	9					
14	4296797	・スクリュ;セムス	・SCREW;SEMS	3					
15	4296798	・スクリュ	・SCREW	11					
16	4296799	・クランプ	・CLAMP	2					
17	4296800	・クリップ	・CLIP	1					
104	J021030	ボルト;セムス	BOLT;SEMS	4					

# カーヒータパーツ Car Heater Parts

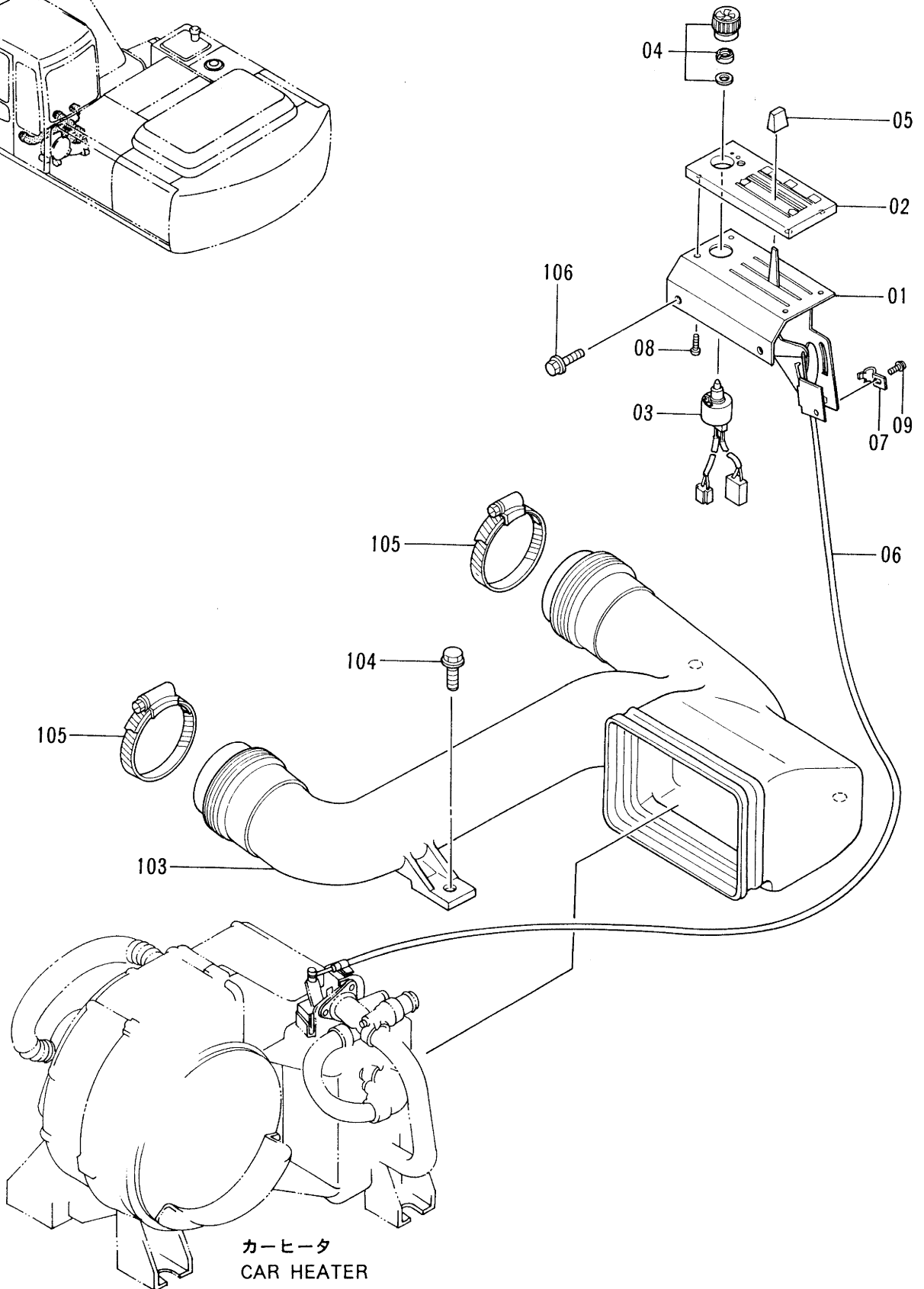
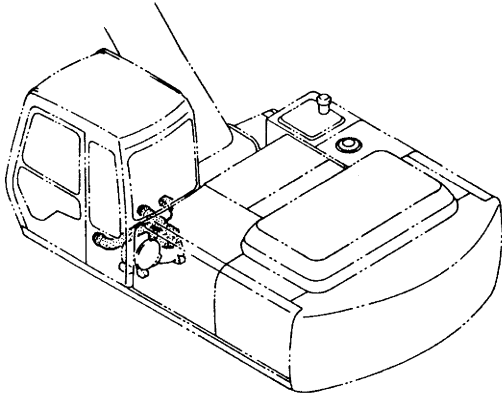

カーヒータ パーツ

CAR HEATER PARTS

08001-

符号 ITEM	部品番号 PART NO.	部 品 名 PART NAME	or PART NAME CODE	数量 Q'TY	サービ ス コード S. C	適用号機 SERIAL NO.	互 換 性 ICA	代 替 部 品 REPLACEABLE PART	
								部品番号 PART NO.	数量 Q'TY
01-09	4266753	コントローラ アッセン	CONTROLLER ASS'Y	1					
01	4295523	•ブラケット	•BRACKET	1					
02	4295524	•パネル;コントロール	•PANEL;CONTROL	1					
03	4295525	•スイッチ	•SWITCH	1					
04	4295528	•ノブ	•KNOB	1					
05	4295529	•ノブ	•KNOB	1					
06	4295530	•ワイヤ	•WIRE	1					
07	4295531	•クランプ	•CLAMP	1					
08	4296801	•スクリュー	•SCREW	4					
09	J460412	•スクリュー;セムス	•SCREW;SEMS	1					
103	4263177	ダクト;ヒータ	DUCT;HEATER	1					
104	J021030	ボルト;セムス	BOLT;SEMS	3					
105	4504491	クランプ;ホース	CLAMP;HOSE	2					
106	J010820	ボルト;セムス	BOLT;SEMS	2					



# カーヒータ配管 Car Heater Pipings

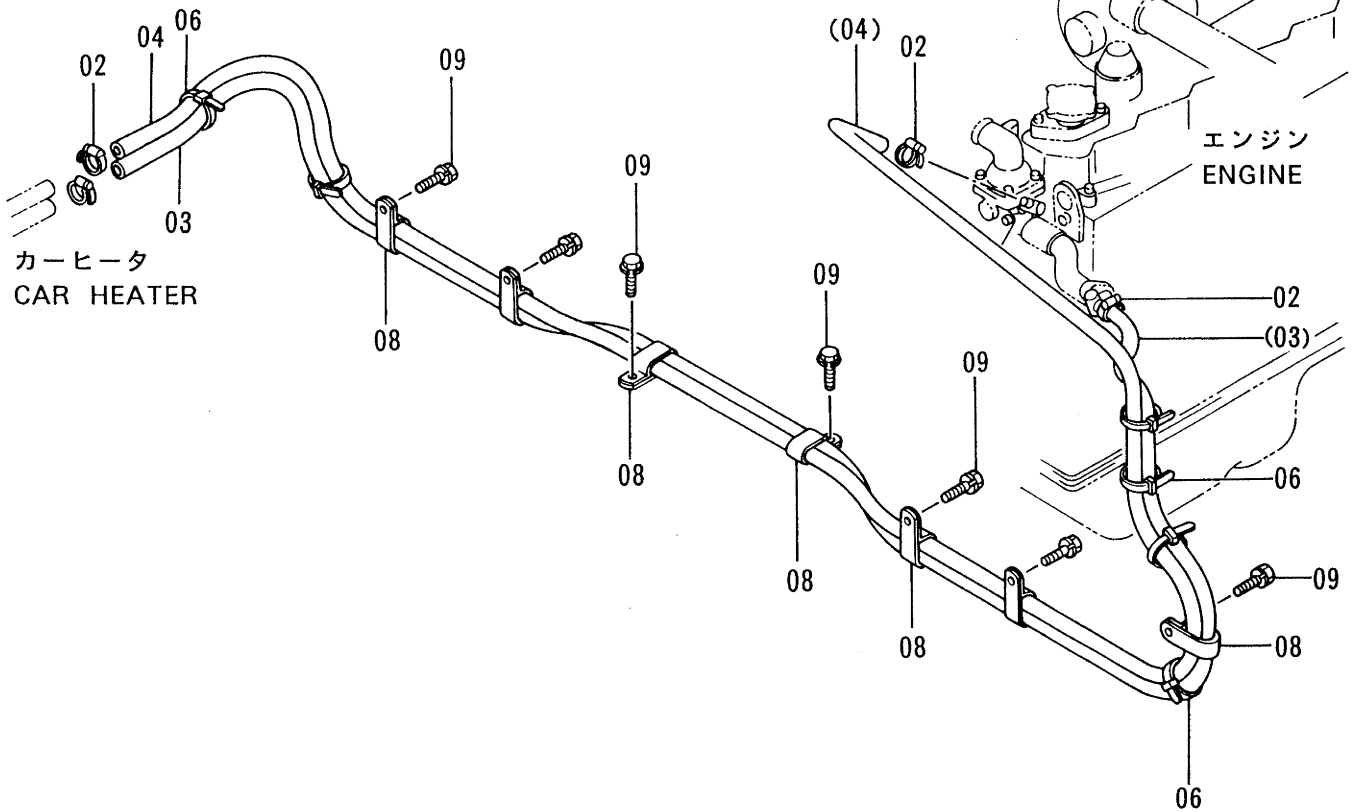
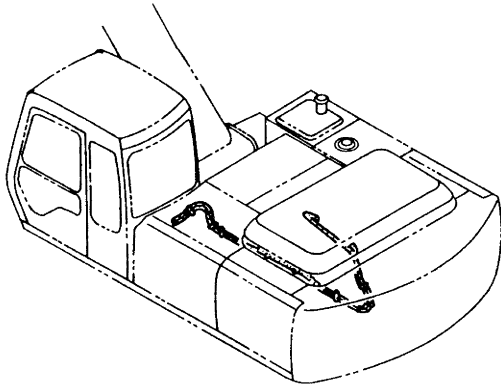

カーヒータ ハイカン  
CAR HEATER PIPINGS

08001-

符号 ITEM	部品番号 PART NO.	部 品 名 PART NAME	or PART NAME CODE	数量 Q'TY	サービス コード S.C	適用号機 SERIAL NO.	互 換 性 ICA	代 替 部 品 REPLACEABLE PART	
								部品番号 PART NO.	数量 Q'TY
02	4514699	クリツプ ;ホ-ス	CLIP;HOSE	4					
03	4266929	ホ-ス;ウオ-タ	HOSE;WATER	1					
04	4266930	ホ-ス;ウオ-タ	HOSE;WATER	1					
06	4055312	クリツプ ;バンド	CLIP;BAND	6					
08	4192034	クリツプ	CLIP	7					
09	J011020	ボルト;セムス	BOLT;SEMS	7					

# キャブグループ (1)

## Cab Group (1)

適用号機 STD.: 08001~08656  
 Serial No. LC : 08001~08634

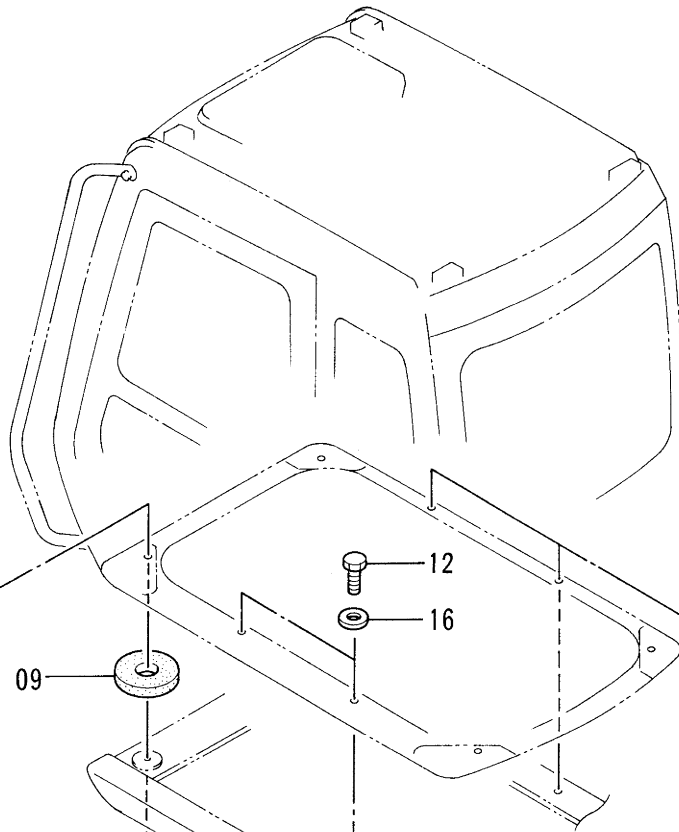
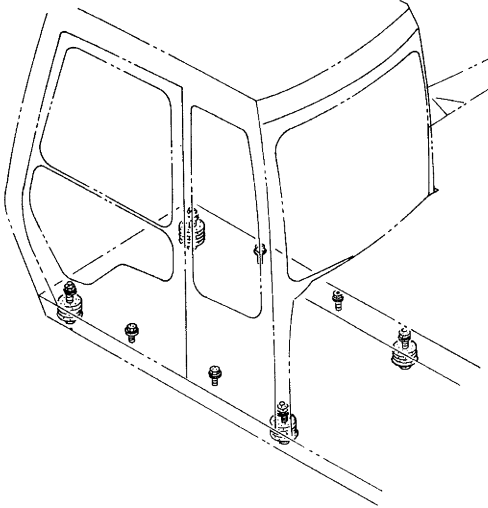

08  
15

11  
16

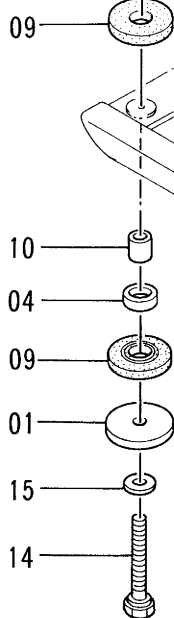
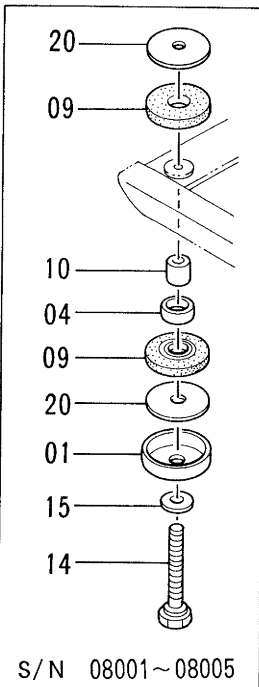

キャブ グループ (1)  
 CAB GROUP (1)

STD:08001-08656

LC :08001-08634

符号 ITEM	部品番号 PART NO.	部 品 名 PART NAME	or PART NAME CODE	数量 Q'TY	サービス コード S.C	適用号機 SERIAL NO.	互換性 ICA	代替部品 REPLACEABLE PART	
								部品番号 PART NO.	数量 Q'TY
01	4203878	ストツパ	STOPPER	4		-08005			
01	4185675	ストツパ	STOPPER	4		08006-			
04	4200085	ラバ-	RUBBER	4					
08	M660016	ナツト;U	NUT;U	4					
09	4255406	ラバ-	RUBBER	8					
10	4285173	スペーサ	SPACER	4		-08005			
10	4282943	スペーサ	SPACER	4		08006-			
11	4208498	ボルト;ソケット	BOLT; SOCKET	2					
12	J901030	ボルト	BOLT	2					
14	4284092	ボルト	BOLT	4					
15	J222016	ワッシャ	WASHER	8					
16	J222010	ワッシャ	WASHER	4					
20	4280307	プレート	PLATE	8		-08005			

# キャブグループ (1)

## Cab Group (1)

適用号機 STD.: 08657~  
Serial No. LC : 08635~

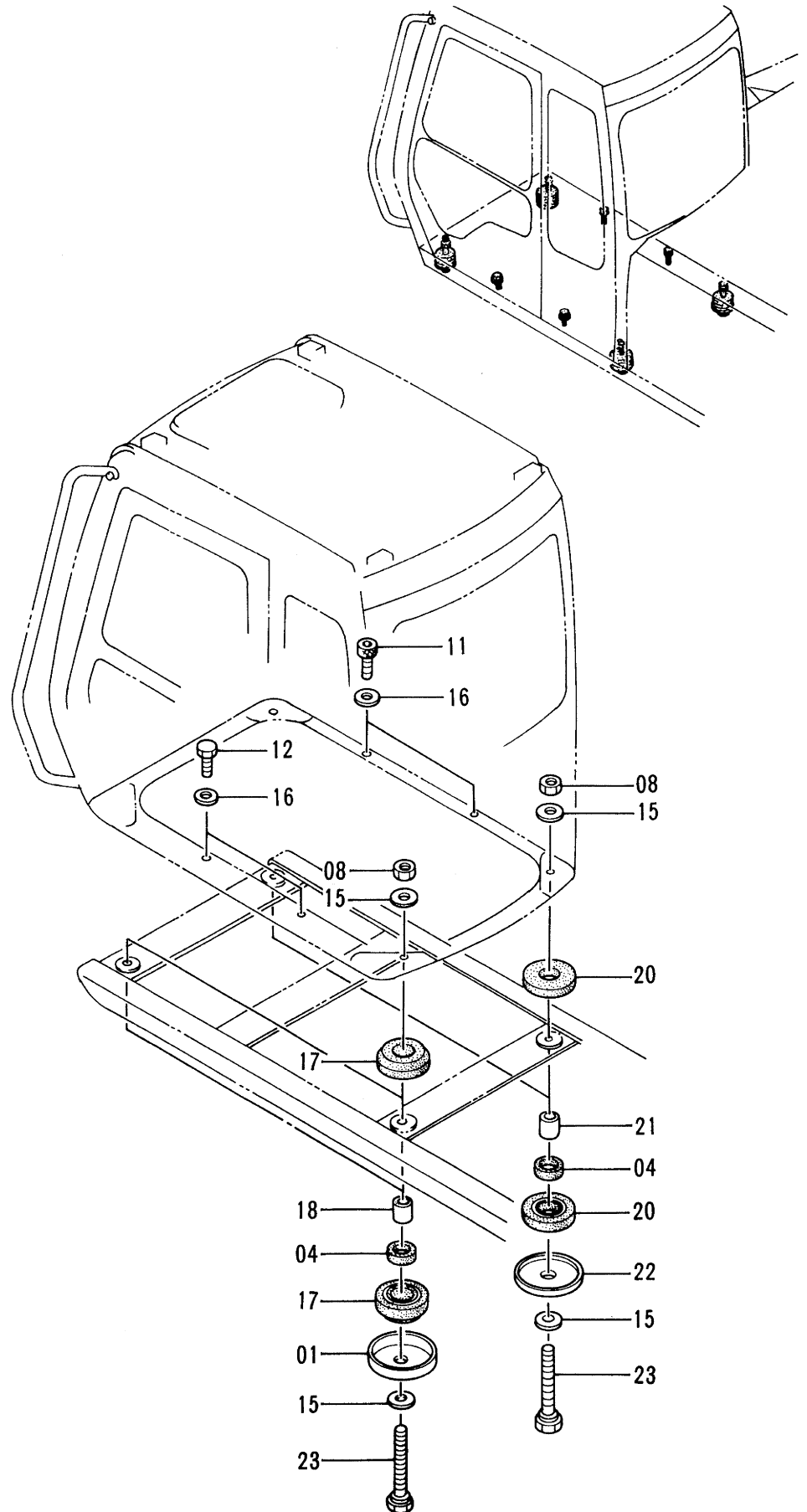

キャブグループ (1)

CAB GROUP (1)

STD:08657-

LC :08635-

符号 ITEM	部品番号 PART NO.	部品名 PART NAME	or PART NAME CODE	数量 Q'TY	サービス コード S. C	適用号機 SERIAL NO.	互換性 ICA	代替部品 REPLACEABLE PART	
								部品番号 PART NO.	数量 Q'TY
01	4311166	ストツパ	STOPPER	2					
04	4200085	ラバ	RUBBER	4					
08	M660016	ナツト;U	NUT;U	4					
11	4208498	ボルト;ソケット	BOLT;SOCKET	2					
12	J901030	ボルト	BOLT	2					
15	J222016	ワツシヤ	WASHER	8					
16	J222010	ワツシヤ	WASHER	4					
17	4311428	ラバ	RUBBER	4					
18	4310307	スペーサ	SPACER	2					
20	4203877	ラバ	RUBBER	4					
21	4317083	スペーサ	SPACER	2					
22	4203878	ストツパ	STOPPER	2					
23	4136792	ボルト	BOLT	4					

# キャブグループ (2) Cab Group (2)

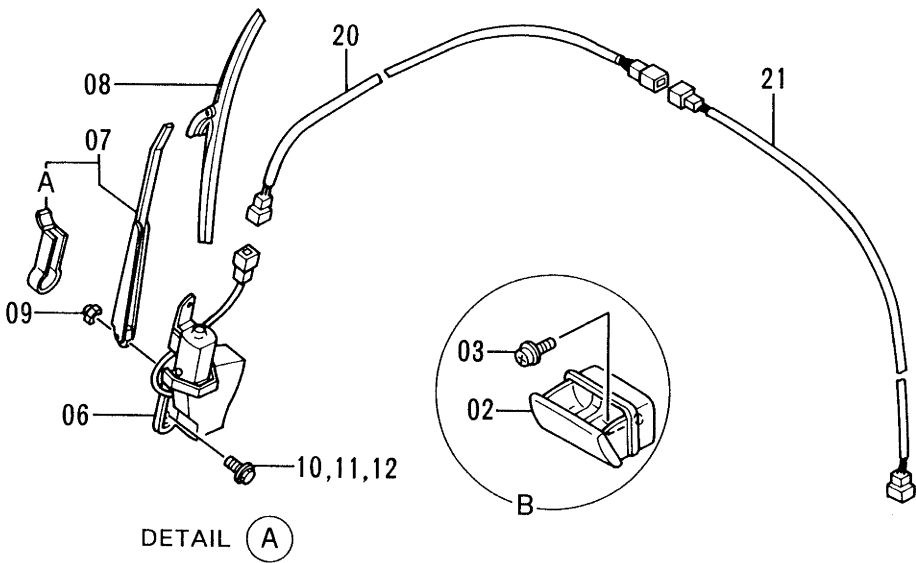
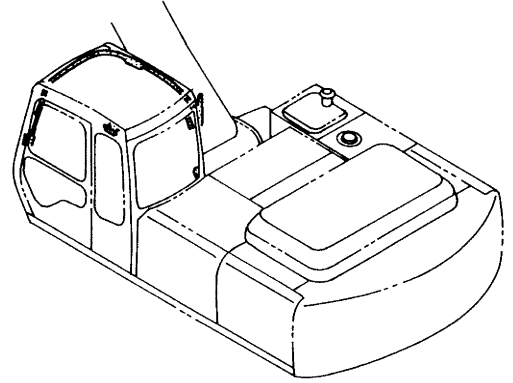

DETAIL (A)

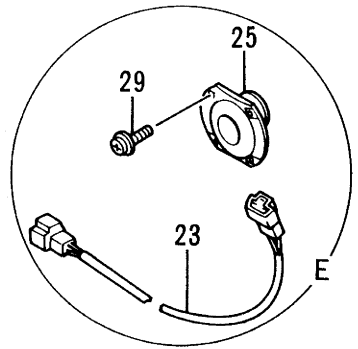
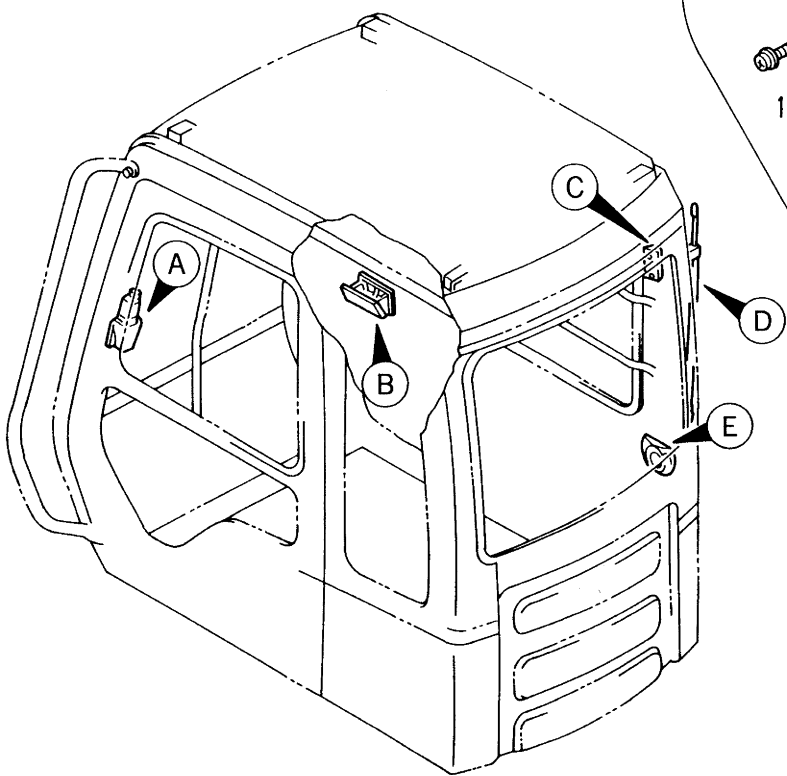
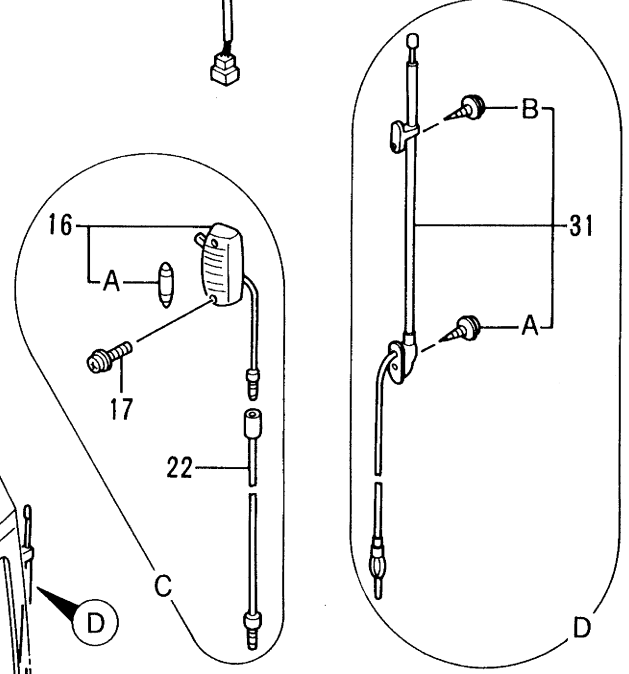

キャブ グループ (2)

CAB GROUP (2)

08001-

符号 ITEM	部品番号 PART NO.	部品名 PART NAME	or PART NAME CODE	数量 QTY	サービス コード S.C	適用号機 SERIAL NO.	互換性 ICA	代替部品 REPLACEABLE PART	
								部品番号 PART NO.	数量 QTY
02	4146719	アシュトレイ	ASHTRAY	1		STD: -08453 LC : -08474	Y	4298985	1
02	4298985	アシュトレイ	ASHTRAY	1		STD:08454- LC :08475-			
03	J450510	スクリュ;セムス	SCREW;SEMS	2					
06	4256364	ワイパ -モータ	WIPER-MOTOR	1					
07	4257131	ワイパ -アーム	WIPER-ARM	1					
07A	4311679	・カバー	・COVER	1					
08	4257132	ワイパ -ブレード	WIPER-BLADE	1					
09	M500807	ナット	NUT	1					
10	J850610	スクリュ	SCREW	3		STD: -08453 LC : -08474	I	J020612	3
10	J020612	ボルト;セムス	BOLT;SEMS	3		STD:08454- LC :08475-			
11	J251006	ワッシャ;スプリング	WASHER;SPRING	3		STD: -08453 LC : -08474			
12	J250006	ワッシャ;プレーン	WASHER;PLANE	3		STD: -08453 LC : -08474			
16	4187082	ランプ ;ルーム	LAMP;ROOM	1					
16A	4187083	・バルブ	・BULB	1					
17	J450514	スクリュ;セムス	SCREW;SEMS	2					
20	4260367	ハーネス;ワイヤ (ワイパ -)	HARNESS;WIRE (WIPER)	1					
21	4260368	ハーネス;ワイヤ (ワイパ -)	HARNESS;WIRE (WIPER)	1					
22	4260369	ハーネス;ワイヤ (ランプ ;ルーム)	HARNESS;WIRE (LAMP;ROOM)	1					
23	4260370	ハーネス;ワイヤ (スピーカ)	HARNESS;WIRE (SPEAKER)	1					
25	4257148	スピーカ	SPEAKER	1					
29	J680414	スクリュ;セムス	SCREW;SEMS	4					
31	4280527	アンテナ	ANTENNA	1					
31A	4210412	・スクリュ	・SCREW	1					
31B	4210413	・スクリュ	・SCREW	1					



# バックミラー Rearview Mirror

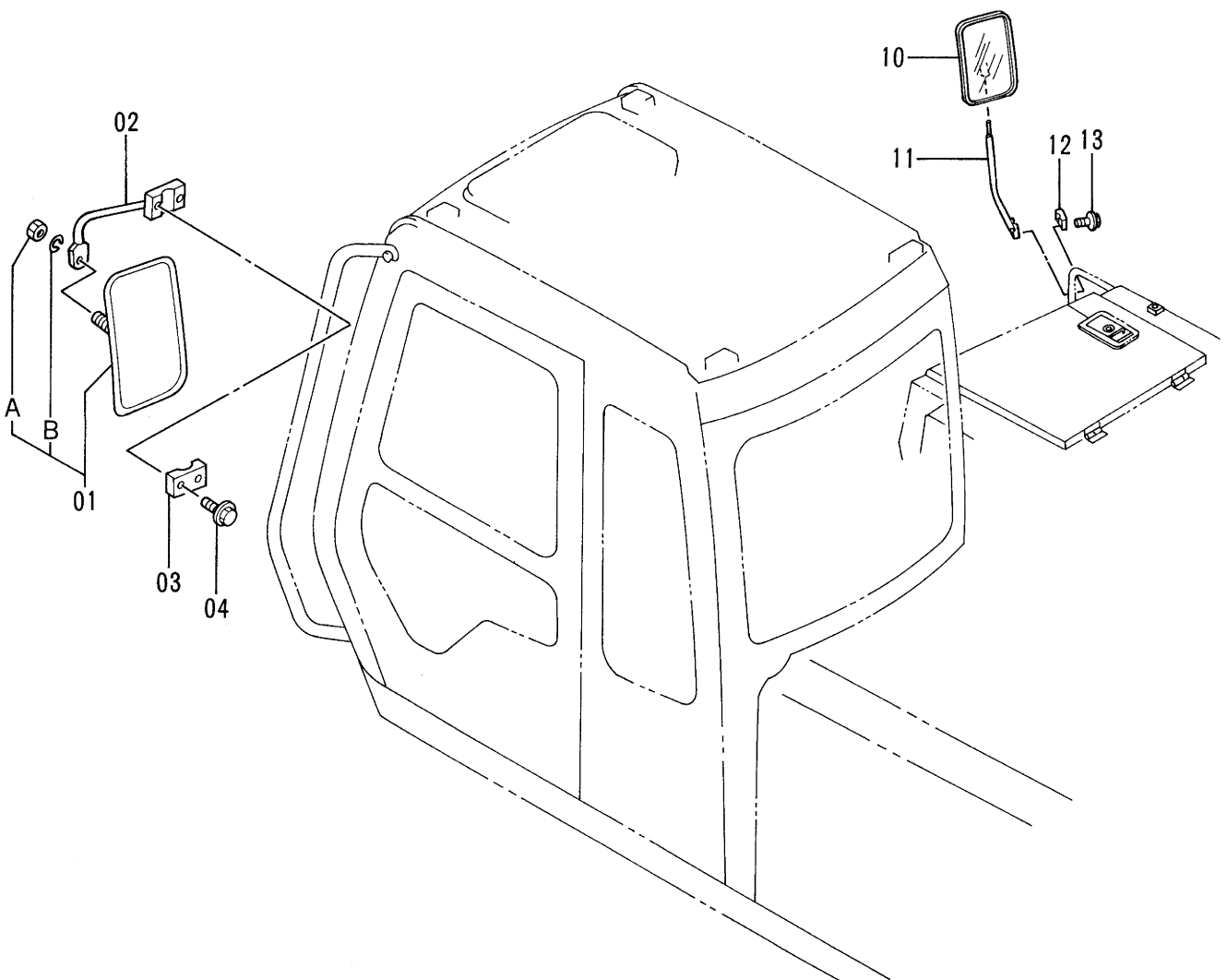
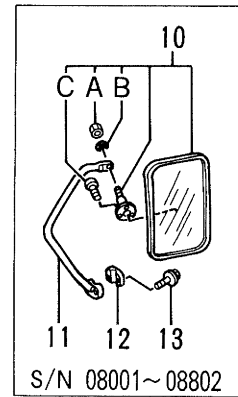
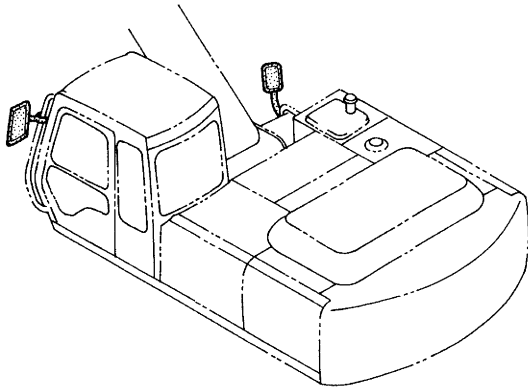

バックミラー  
REARVIEW MIRROR

08001-

符号 ITEM	部品番号 PART NO.	部品名 PART NAME	or PART NAME CODE	数量 Q'TY	サービス コード S. C	適用号機 SERIAL NO.	互換性 ICA	代替部品 REPLACEABLE PART	
								部品番号 PART NO.	数量 Q'TY
01	4093058	ミラー	MIRROR	1	OP				
01A	M500807	・ナット	・NUT	1	OP				
01B	A590908	・ワッシャ;スプリング	・WASHER;SPRING	1	OP				
02	8048596	ステー	STAY	1	OP				
03	4201441	クランプ	CLAMP	1	OP				
04	J010845	ボルト;セムス	BOLT;SEMS	2	OP				
10	4093058	ミラー	MIRROR	1		-08802	T	4165676	1
								8056640	1
10A	M500807	・ナット	・NUT	1		-08802			
10B	A590908	・ワッシャ;スプリング	・WASHER;SPRING	1		-08802			
10C	M430413	・スクリュ	・SCREW	3		-08802			
10	4165676	ミラー	MIRROR	1		08803-			
11	8019989	ステー	STAY	1		-08802	T	8056640	1
								4165676	1
11	8056640	ステー	STAY	1		08803-			
12	4113705	クランプ	CLAMP	1					
13	J010840	ボルト;セムス	BOLT;SEMS	2					

キャブ〈STD〉  
Cab〈STD〉

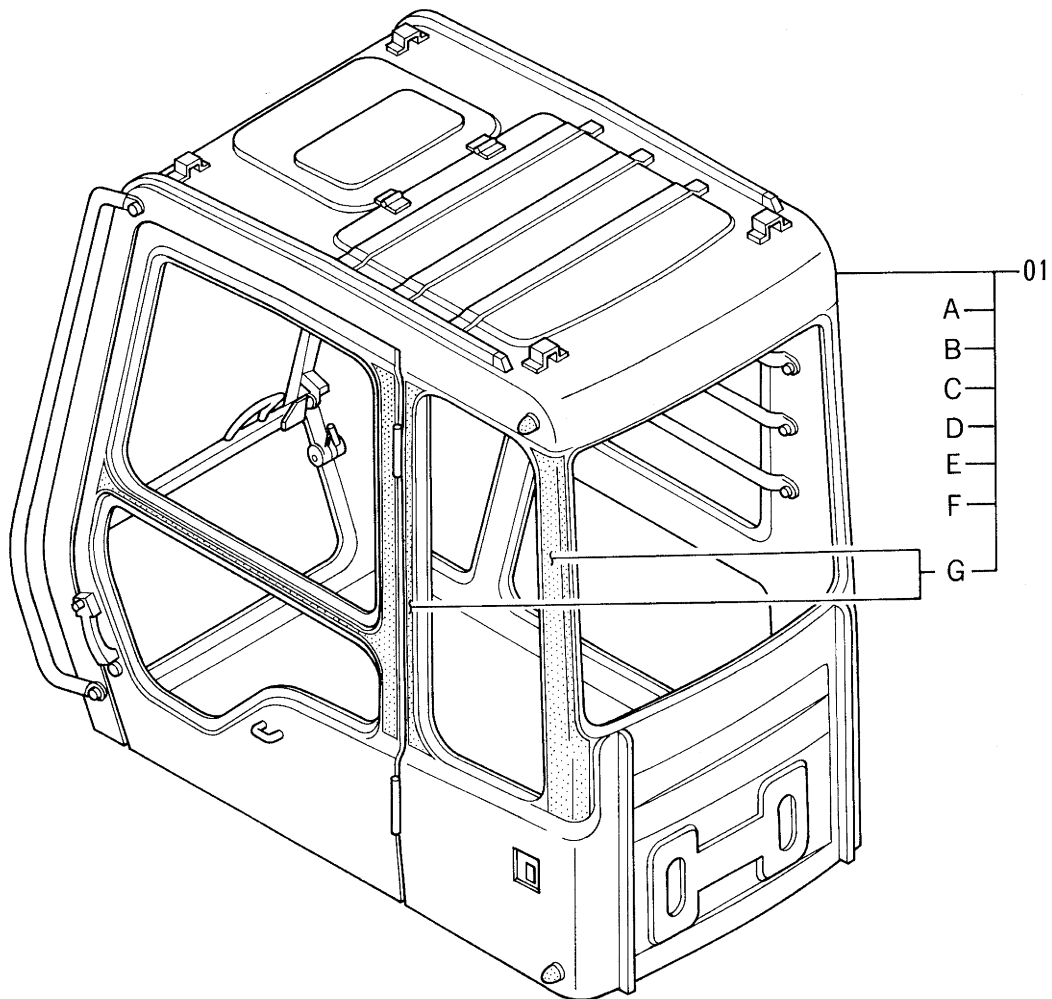
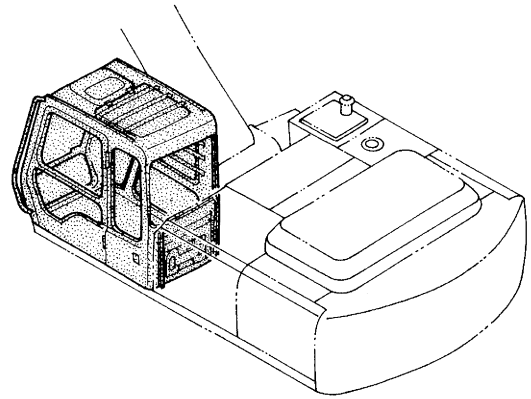

キャブ &lt;STD&gt;

CAB &lt;STD&gt;

08001-

符号 ITEM	部品番号 PART NO.	部 品 名 PART NAME	or PART NAME CODE	数量 Q'TY	サービス コード S. C	適用号機 SERIAL NO.	互 換 性 ICA	代 替 部 品 REPLACEABLE PART	
								部品番号 PART NO.	数量 Q'TY
01	4252479	キャブ アツセン	CAB ASS'Y	1					
01A	+++++++	・キャブ (1)	・CAB (1)	1					
,		<詳細ハ別ページ参照>	<for details: see separate page>						
01B	+++++++	・キャブ (2)	・CAB (2)	1					
,		<詳細ハ別ページ参照>	<for details: see separate page>						
01C	+++++++	・キャブ (3)	・CAB (3)	1					
,		<詳細ハ別ページ参照>	<for details: see separate page>						
01D	+++++++	・キャブ (4)	・CAB (4)	1					
,		<詳細ハ別ページ参照>	<for details: see separate page>						
01E	+++++++	・キャブ (5)	・CAB (5)	1					
,		<詳細ハ別ページ参照>	<for details: see separate page>						
01F	+++++++	・キャブ (6)	・CAB (6)	1					
,		<詳細ハ別ページ参照>	<for details: see separate page>						
01G	4295579	・テープ アツセン	・TAPE ASS'Y	1					

キャブ <N.EUROPE>  
Cab <N.EUROPE>

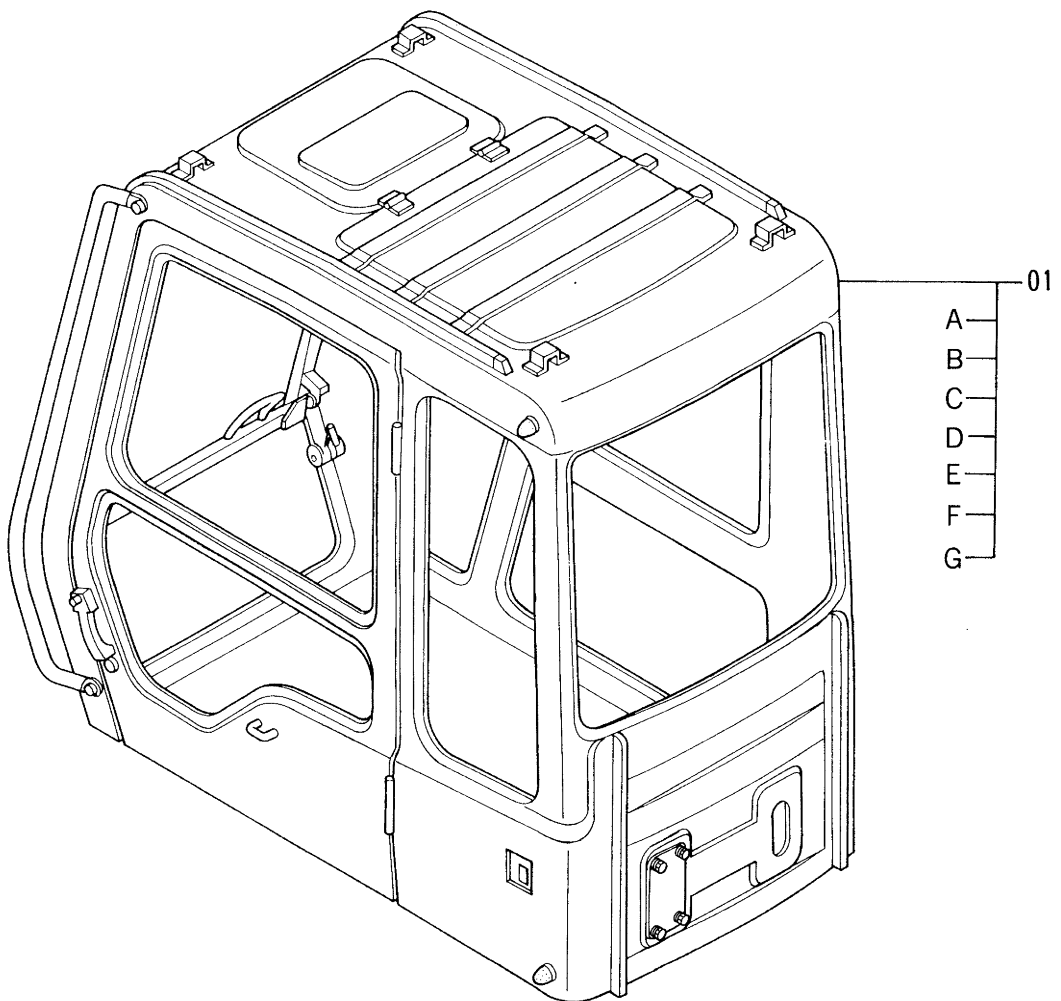
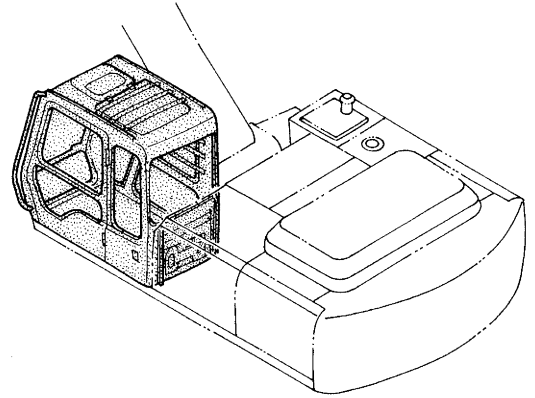

キャブ &lt;N.EUROPE&gt;

CAB &lt;N.EUROPE&gt;

08001-

符号 ITEM	部品番号 PART NO.	部 品 名 PART NAME	or PART NAME CODE	数量 Q'TY	サービス コード S.C	適用号機 SERIAL NO.	互 換 性 ICA	代 替 部 品 REPLACEABLE PART	
								部品番号 PART NO.	数量 Q'TY
01	4296172	キャブ アツセン	CAB ASS'Y	1					
01A	+++++++	・キャブ (1) <詳細ハ別ページ参照>	・CAB (1) <for details: see separate page>	1					
01B	+++++++	・キャブ (2) <詳細ハ別ページ参照>	・CAB (2) <for details: see separate page>	1					
01C	+++++++	・キャブ (3) <詳細ハ別ページ参照>	・CAB (3) <for details: see separate page>	1					
01D	+++++++	・キャブ (4) <詳細ハ別ページ参照>	・CAB (4) <for details: see separate page>	1					
01E	+++++++	・キャブ (5) <詳細ハ別ページ参照>	・CAB (5) <for details: see separate page>	1					
01F	+++++++	・キャブ (6) <詳細ハ別ページ参照>	・CAB (6) <for details: see separate page>	1					
01G	+++++++	・キャブ (7) : サンハ イザー <詳細ハ別ページ参照>	・CAB (7) : SUNVISOR <for details: see separate page>	1					

# キャブ (1) Cab (1)

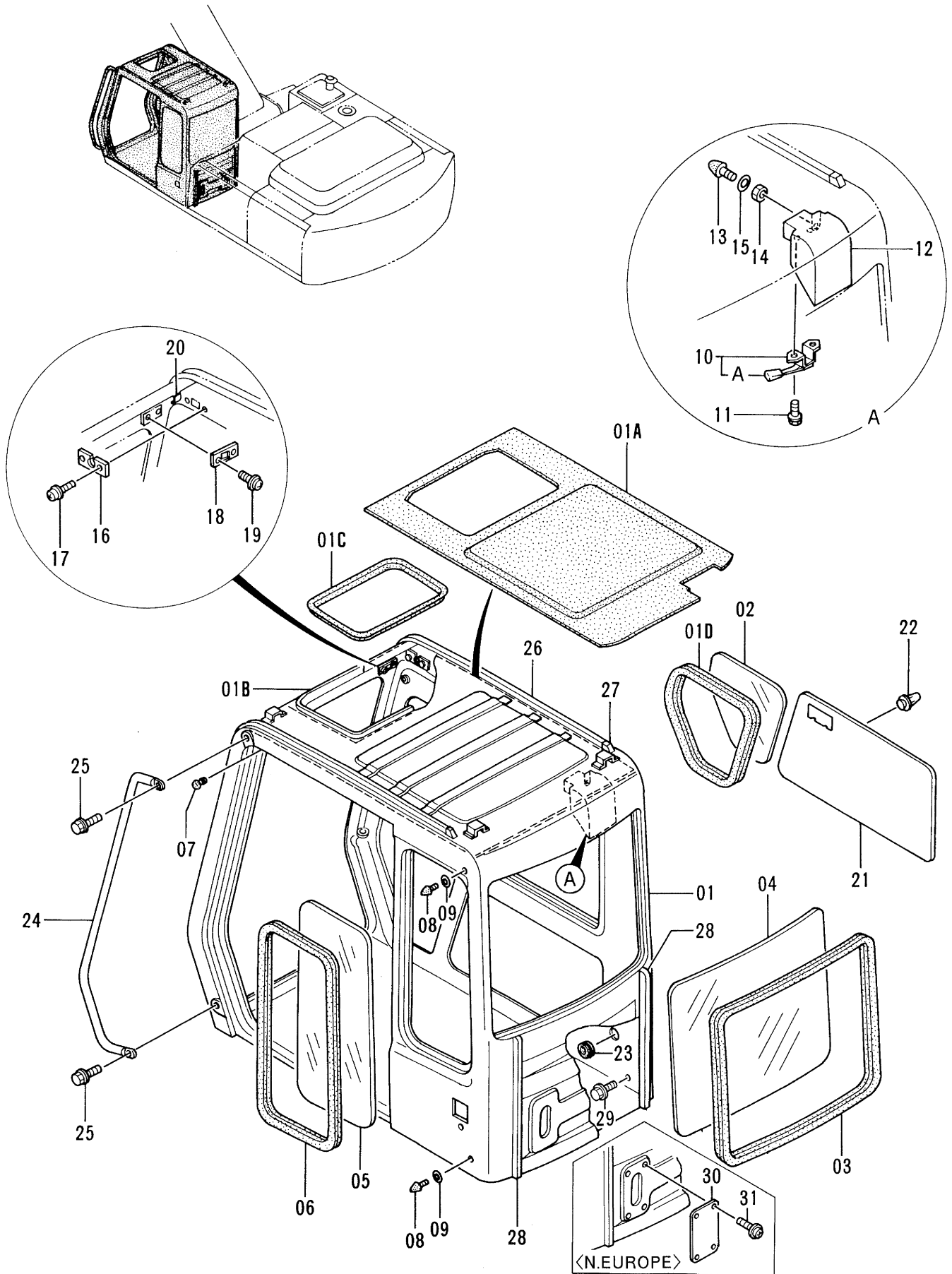

キャブ (1)

CAB (1)

08001-

符号 ITEM	部品番号 PART NO.	部 品 名 PART NAME	or PART NAME CODE	数量 Q'TY	サービ ス コード S. C	適用号機 SERIAL NO.	互 換 性 ICA	代 替 部 品 REPLACEABLE PART	
								部品番号 PART NO.	数量 Q'TY
01	4295418	キャブ <STD>	CAB <STD>	1					
01	4300083	キャブ <N.EUROPE>	CAB <N.EUROPE>	1					
01A	4295419	・トリム;パッド	・TRIM;PAD	1		STD: -08662 LC : -08644			
01A	4320143	・トリム;パッド	・TRIM;PAD	1		STD:08663- LC :08645-			
01B	4295420	・ホルダ	・HOLDER	1					
01C	4295562	・ラバ	・RUBBER	1		-D93/11	I	4341218	1
01C	4341218	・ラバ	・RUBBER	1	#	D93/12-			
01D	4289528	・ラバ;H	・RUBBER;H	1					
02	4289527	ガラス	GLASS	1					
03	4289532	ラバ;Z	RUBBER;Z	1					
04	4289531	ガラス	GLASS	1					
05	4289529	ガラス	GLASS	1					
06	4289530	ラバ;Z	RUBBER;Z	1					
07	4172321	ラバ	RUBBER	1					
08	4204586	ストツパ	STOPPER	2					
09	4204587	スペーサ	SPACER	2					
10	4295421	ロツク	LOCK	1		STD: -08662 LC : -08644	T	4320144 4320145	1 1
10	4320144	ロツク	LOCK	1		STD:08663- LC :08645-			
10A	4320145	・カバー	・COVER	1		STD:08663- LC :08645-			
11	J020820	ボルト;セムス	BOLT;SEMS	2		STD: -08662 LC : -08644			
11	J010816	ボルト;セムス	BOLT;SEMS	2		STD:08663- LC :08645-			
12	4295857	カバー	COVER	1		STD: -08662 LC : -08644			
13	4204586	ストツパ	STOPPER	1					
14	4204563	ナツト	NUT	1					
15	A590110	ワツシヤ;プレーン	WASHER; PLANE	1					
16	4204599	ブラケット	BRACKET	1					
17	J460410	スクリュ;セムス	SCREW; SEMS	2					
18	4204600	ブラケット	BRACKET	1					
19	J460310	スクリュ;セムス	SCREW; SEMS	2					
20	4295422	クリツプ	CLIP	1					
21	4295423	トリム;パッド	TRIM;PAD	1		STD: -08662 LC : -08644	T	4320146 4320169	1 1



143B

# キャブ (1) Cab (1)

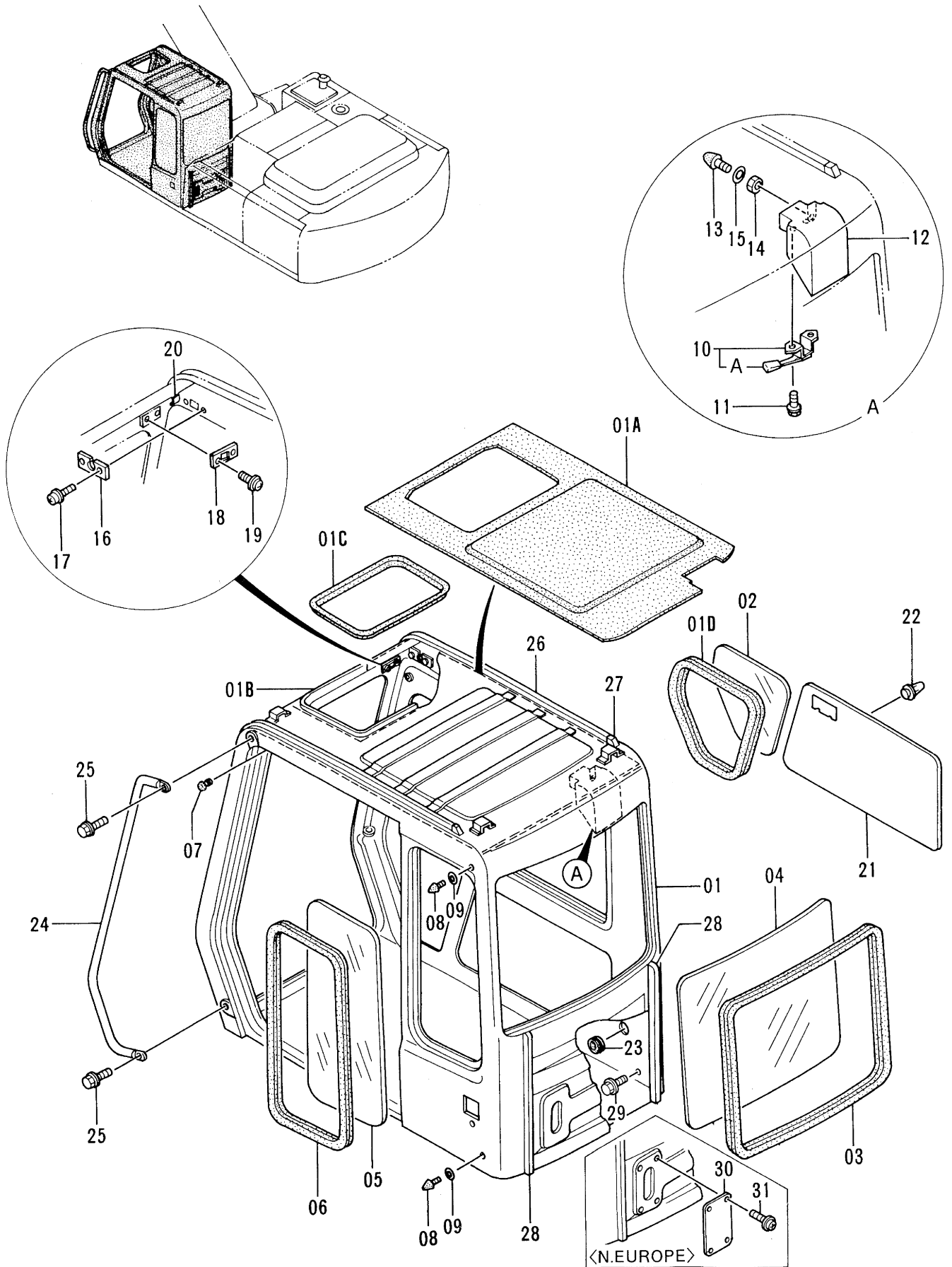

キャブ (1)

CAB (1)

08001-

符号 ITEM	部品番号 PART NO.	部品名 PART NAME	or PART NAME CODE	数量 Q'TY	サービス コード S.C	適用号機 SERIAL NO.	互換性 ICA	代替部品 REPLACEABLE PART	
								部品番号 PART NO.	数量 Q'TY
21	4320146	トリム;パッド	TRIM;PAD	1		STD:08663- LC :08645-			
22	4204607	クリップ	CLIP	10		STD: -08662 LC : -08644	Y	4320147	10
22	4320147	クリップ	CLIP	10		STD:08663- LC :08645-			
23	4204608	ブッシュング;ラバー	BUSHING;RUBBER	1					
24	4295424	ハンドレール	HANDRAIL	1		STD: -08662 LC : -08644	Y	4320148	1
24	4320148	ハンドレール	HANDRAIL	1		STD:08663- LC :08645-			
25	4295645	ボルト;セムス	BOLT;SEMS	2		STD: -08662 LC : -08644	Y	4320149	2
25	4320149	ボルト;セムス	BOLT;SEMS	2		STD:08663- LC :08645-			
26	4295425	ウエルト	WELT	2					
27	4295426	カバー	COVER	2					
28	4295472	ウエルト	WELT	2		STD: -08662 LC : -08644			
29	J460616	スクリュー;セムス	SCREW;SEMS	1		STD: -08662	Y	4320150	1
29	4320150	ボルト;セムス	BOLT;SEMS	1		LC : -08644 STD:08663- LC :08645-			
30	4300089	カバー <N.EUROPE>	COVER <N.EUROPE>	1					
31	4300090	スクリュー;セムス <N.EUROPE>	SCREW;SEMS <N.EUROPE>	4					

# キャブ (2) <STD> Cab (2) <STD>

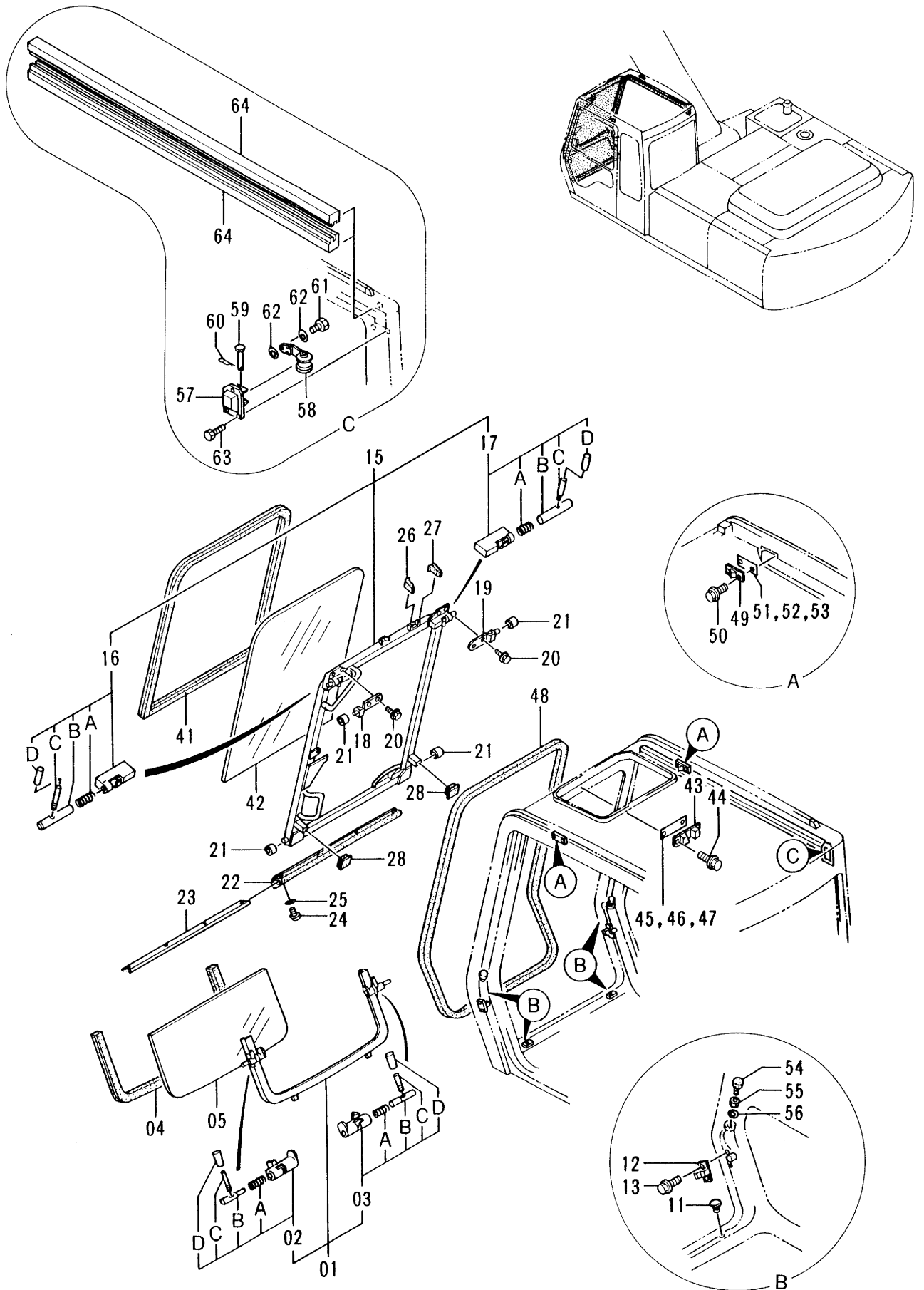

キャブ (2) &lt;STD&gt;

CAB (2) &lt;STD&gt;

08001-

符号 ITEM	部品番号 PART NO.	部品名 PART NAME	or PART NAME CODE	数量 Q'TY	サービス コード S.C	適用号機 SERIAL NO.	互換性 ICA	代替部品 REPLACEABLE PART	
								部品番号 PART NO.	数量 Q'TY
01-05	4289520	ロアウインド アツセン	LOWER WINDOW ASS'Y	1		STD: -08662 LC : -08644			
01-05	4320153	ロアウインド アツセン	LOWER WINDOW ASS'Y	1		STD:08663- LC :08645-			
01	4311738	・フレーム	・FRAME	1		STD: -08662 LC : -08644			
01	4320154	・フレーム	・FRAME	1		STD:08663- LC :08645-			
02	4295478	・・ロツク;L アツセン	・・LOCK;L ASS'Y	1	W				
02A	4204546	・・・スパ リング	・・・SPRING	1					
02B	4295479	・・・ピン	・・・PIN	1					
02C	4295480	・・・レバ	・・・LEVER	1					
02D	4295876	・・・カバ	・・・COVER	1					
03	4295486	・・ロツク;R アツセン	・・LOCK;R ASS'Y	1	W				
03A	4204546	・・・スパ リング	・・・SPRING	1					
03B	4204547	・・・ピン	・・・PIN	1					
03C	4295480	・・・レバ	・・・LEVER	1					
03D	4295876	・・・カバ	・・・COVER	1					
04	4289522	・ラバ	・RUBBER;Z	1					
05	4289521	・ガ	・GLASS	1					
11	4295489	クツシヨ	CUSHION	2					
12	4204552	ストツパ	STOPPER	2					
13	J680616	スクリュ;セムス	SCREW;SEMS	4		STD: -08662 LC : -08644	Y	J020612	4
13	J020612	ボルト;セムス	BOLT;SEMS	4		STD:08663- LC :08645-			
15-28	4289517	フロントウインド アツセン	FRONT WINDOW ASS'Y	1		STD: -08662 LC : -08644			
15-28	4320155	フロントウインド アツセン	FRONT WINDOW ASS'Y	1		STD:08663- LC :08645-			
15	4311737	・フレーム	・FRAME	1		STD: -08662 LC : -08644			
15	4320156	・フレーム	・FRAME	1		STD:08663- LC :08645-			
16	4295491	・・ロツク;L アツセン	・・LOCK;L ASS'Y	1	W				
16A	494918	・・・スパ リング	・・・SPRING	1					
16B	4204556	・・・ピン	・・・PIN	1					
16C	4295480	・・・レバ	・・・LEVER	1					
16D	4295876	・・・カバ	・・・COVER	1					
17	4295473	・・ロツク;R アツセン	・・LOCK;R ASS'Y	1	W				

# キャブ (2) <STD> Cab (2) <STD>

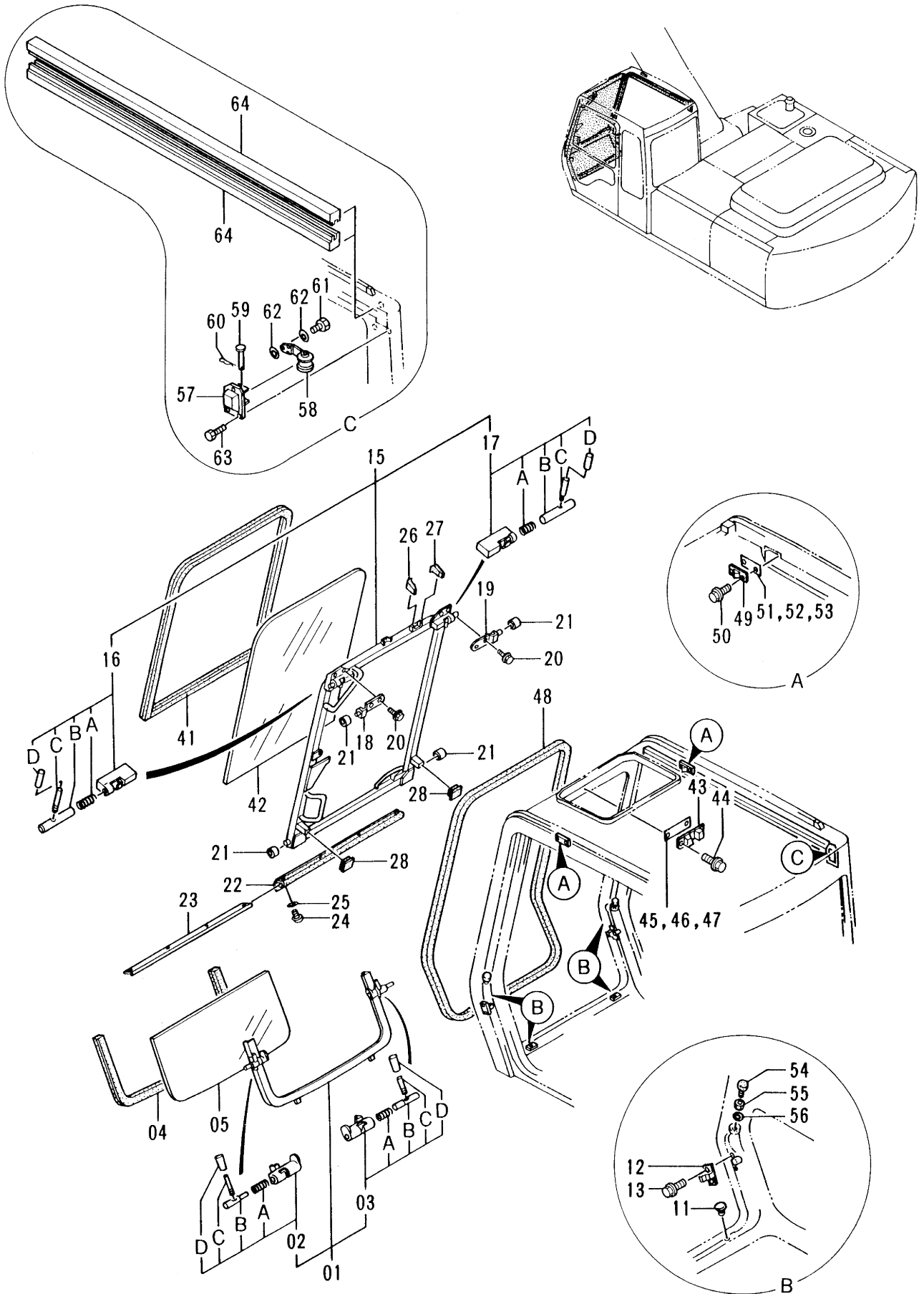

キャブ (2) &lt;STD&gt;

CAB (2) &lt;STD&gt;

08001-

符号 ITEM	部品番号 PART NO.	部 品 名 PART NAME	or PART NAME CODE	数量 Q'TY	サービ ス コード S. C	適用号機 SERIAL NO.	互 換 性 I C A	代 替 部 品 REPLACEABLE PART	
								部品番号 PART NO.	数量 Q'TY
17A	494918	・・・スプリング	・・・SPRING	1					
17B	4204556	・・・ピン	・・・PIN	1					
17C	4295480	・・・レバー	・・・LEVER	1					
17D	4295876	・・・カバー	・・・COVER	1					
18	4295492	・ブラケット;L	・BRACKET;L	1					
19	4295493	・ブラケット;R	・BRACKET;R	1					
20	J020820	・ボルト;セムス	・BOLT;SEMS	4					
21	4204558	・ローラ	・ROLLER	4					
22	4204559	・ラバー	・RUBBER	1					
23	4295494	・プレート	・PLATE	1					
24	4295650	・スクリュ	・SCREW	4					
25	A590103	・ワッシャ;プレート	・WASHER;PLANE	4					
26	4295545	・ラバー	・RUBBER	1					
27	4295546	・ラバー	・RUBBER	1					
28	4295547	・ラバー	・RUBBER	2					
41	4289518	ラバー;H	RUBBER;H	1					
42	4289519	ガラス	GLASS	1					
43	4204564	ストツパ	STOPPER	1					
44	4295728	スクリュ;セムス	SCREW;SEMS	2		STD: -08662 LC: -08644	Y	J020816	2
44	J020816	ボルト;セムス	BOLT;SEMS	2		STD:08663- LC:08645-			
45	4295548	シム 1.0	SHIM 1.0	1	R				
46	4295549	シム 1.2	SHIM 1.2	1	R				
47	4295550	シム 1.6	SHIM 1.6	1	R				
48	4295551	ラバー	RUBBER	1					
49	4204595	ストツパ	STOPPER	2					
50	4295488	スクリュ;セムス	SCREW;SEMS	4		STD: -08662 LC: -08644	Y	J020820	4
50	J020820	ボルト;セムス	BOLT;SEMS	4		STD:08663- LC:08645-			
51	4204596	シム 1.0	SHIM 1.0	1	R				
52	4204597	シム 1.2	SHIM 1.2	1	R				
53	4204598	シム 1.6	SHIM 1.6	1	R				
54	4204562	ストツパ	STOPPER	2					
55	4204563	ナット	NUT	2					
56	A590110	ワッシャ;プレート	WASHER;PLANE	2					
57	4295474	カバー	COVER	1					
58	4295475	スプリング	SPRING	1					
59	4295476	ピン	PIN	1					

# キャブ (2) <STD>

## Cab (2) <STD>

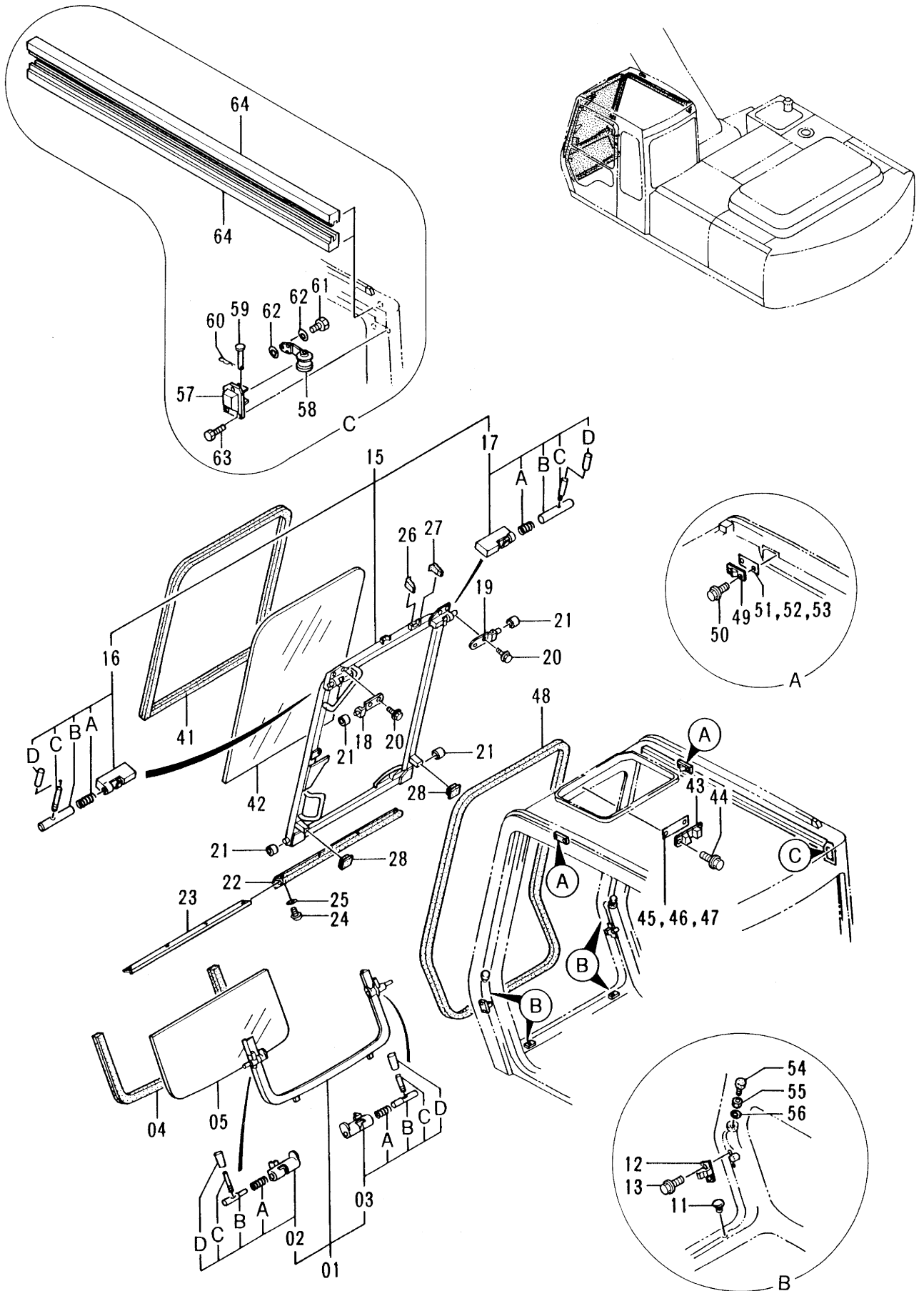

キャブ (2) <STD>

CAB (2) <STD>

08001-

符号 ITEM	部品番号 PART NO.	部 品 名 PART NAME	or PART NAME CODE	数量 Q'TY	サービス コード S.C	適用号機 SERIAL NO.	互 換 性 ICA	代 替 部 品 REPLACEABLE PART	
								部品番号 PART NO.	数量 Q'TY
60	4022697	ピン;ロック	PIN;LOCK	1					
61	J900610	ボルト	BOLT	1					
62	A590108	ワッシャ;プレート	WASHER;PLANE	2		-08274			
62	4295621	ワッシャ;プレート	WASHER;PLANE	2		08275-			
63	J020616	ボルト	BOLT	3					
64	4295593	ラバー	RUBBER	2		08275-			



キャブ (2) <N.EUROPE>  
 Cab (2) <N.EUROPE>

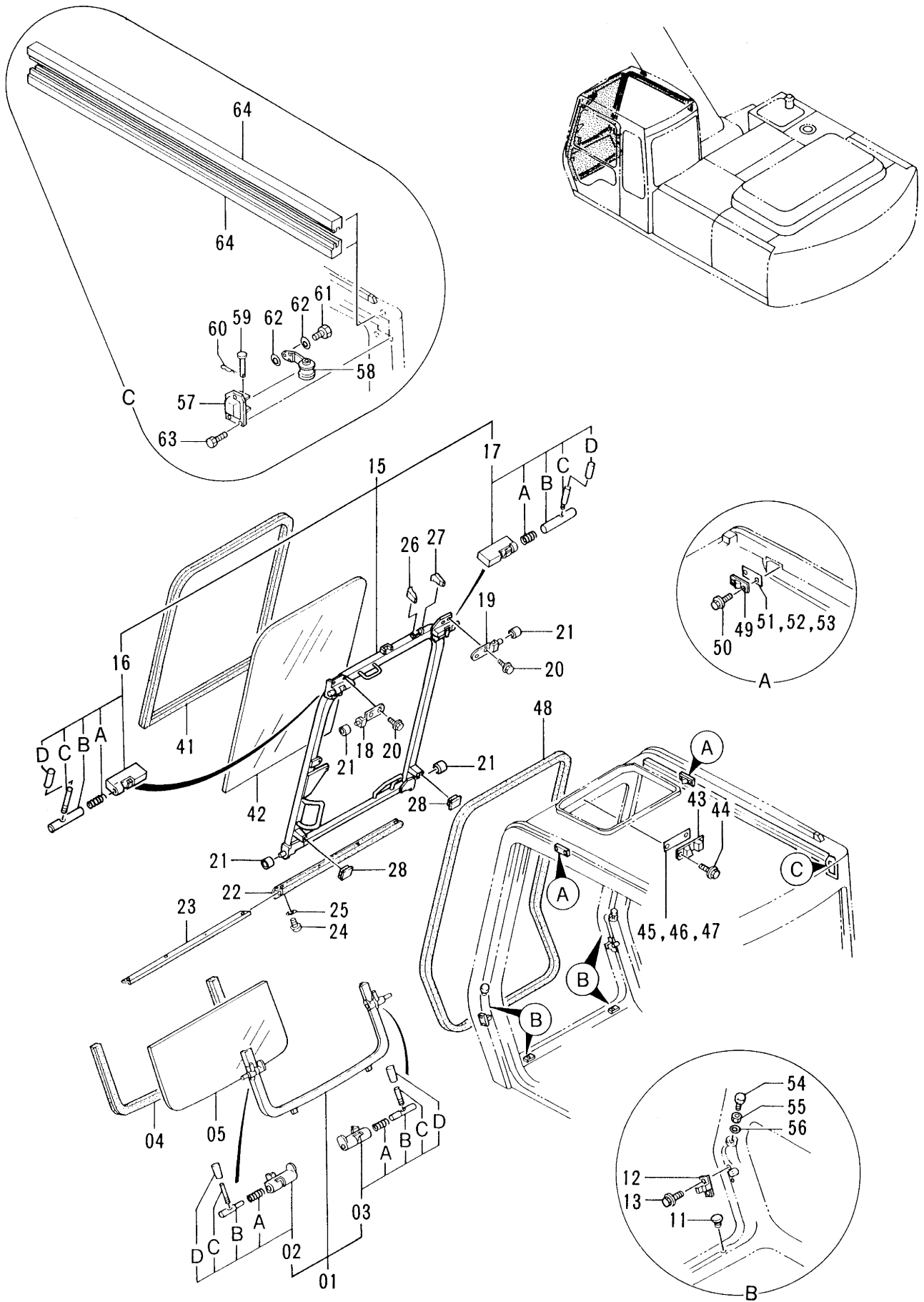

キャブ (2) &lt;N.EUROPE&gt;

CAB (2) &lt;N.EUROPE&gt;

08001-

符号 ITEM	部品番号 PART NO.	部品名 PART NAME	or PART NAME CODE	数量 Q'TY	サービス コード S. C	適用号機 SERIAL NO.	互換性 ICA	代替部品 REPLACEABLE PART	
								部品番号 PART NO.	数量 Q'TY
01-05	4289520	ロウインド* アツセン	LOWER WINDOW ASS'Y	1		-08662			
01-05	4320153	ロウインド* アツセン	LOWER WINDOW ASS'Y	1		08663-			
01	4311738	・フレーム	・FRAME	1		-08662			
01	4320154	・フレーム	・FRAME	1		08663-			
02	4295478	・・ロツク;L アツセン	・・LOCK;L ASS'Y	1	W				
02A	4204546	・・・スプリング	・・・SPRING	1					
02B	4295479	・・・ピン	・・・PIN	1					
02C	4295480	・・・レバー	・・・LEVER	1					
02D	4295876	・・・カバー	・・・COVER	1					
03	4295486	・・ロツク;R アツセン	・・LOCK;R ASS'Y	1	W				
03A	4204546	・・・スプリング	・・・SPRING	1					
03B	4204547	・・・ピン	・・・PIN	1					
03C	4295480	・・・レバー	・・・LEVER	1					
03D	4295876	・・・カバー	・・・COVER	1					
04	4289522	・・ラバー;Z	・・RUBBER;Z	1					
05	4289521	・・ガラス	・・GLASS	1					
11	4295489	クッション	CUSHION	2					
12	4204552	ストッパ	STOPPER	2					
13	J680616	スクリュ;セムス	SCREW;SEMS	4		-08662	Y	J020616	4
13	J020612	ボルト;セムス	BOLT;SEMS	4		08663-			
15-28	4300080	フロントウインド* アツセン	FRONT WINDOW ASS'Y	1		-08662			
15-28	4320157	フロントウインド* アツセン	FRONT WINDOW ASS'Y	1		08663-			
15	4319107	・フレーム	・FRAME	1		-08662			
15	4320158	・フレーム	・FRAME	1		08663-			
16	4295491	・・ロツク;L アツセン	・・LOCK;L ASS'Y	1	W				
16A	494918	・・・スプリング	・・・SPRING	1					
16B	4204556	・・・ピン	・・・PIN	1					
16C	4295480	・・・レバー	・・・LEVER	1					
16D	4295876	・・・カバー	・・・COVER	1					
17	4295473	・・ロツク;R アツセン	・・LOCK;R ASS'Y	1	W				
17A	494918	・・・スプリング	・・・SPRING	1					
17B	4204556	・・・ピン	・・・PIN	1					
17C	4295480	・・・レバー	・・・LEVER	1					
17D	4295876	・・・カバー	・・・COVER	1					
18	4295492	・ブラケット;L	・BRACKET;L	1					
19	4295493	・ブラケット;R	・BRACKET;R	1					
20	J020820	・ボルト;セムス	・BOLT;SEMS	4					
21	4204558	・ローラ	・ROLLER	4					
22	4204559	・ラバー	・RUBBER	1					
23	4295494	・プレート	・PLATE	1					

キャブ (2) <N.EUROPE>  
 Cab (2) <N.EUROPE>

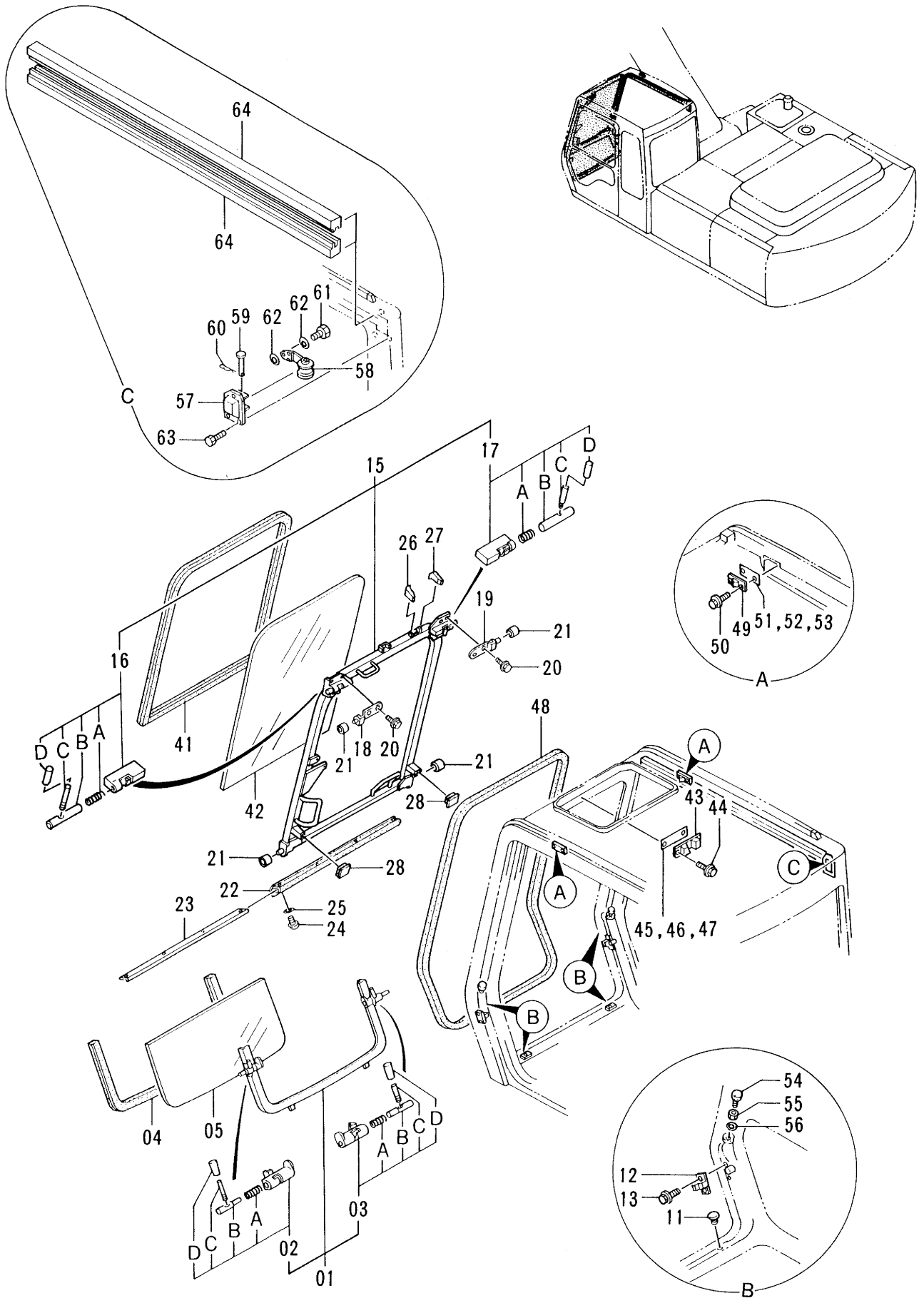

キャブ (2) &lt;N.EUROPE&gt;

CAB (2) &lt;N.EUROPE&gt;

08001-

符号 ITEM	部品番号 PART NO.	部品名 PART NAME	or PART NAME CODE	数量 Q'TY	サービス コード S. C	適用号機 SERIAL NO.	互換性 ICA	代替部品 REPLACEABLE PART	
								部品番号 PART NO.	数量 Q'TY
24	4295650	・スクリユ	・SCREW	4					
25	A590103	・ワツシヤ; プレーン	・WASHER; PLANE	4					
26	4295545	・ラバ-	・RUBBER	1					
27	4295546	・ラバ-	・RUBBER	1					
28	4295547	・ラバ-	・RUBBER	2					
41	4289518	ラバ-; H	RUBBER; H	1					
42	4289519	ガラス	GLASS	1					
43	4204564	ストツパ	STOPPER	1					
44	4295728	スクリユ; セムス	SCREW; SEMS	2		-08662	Y	J020816	2
44	J020816	ボルト; セムス	BOLT; SEMS	2		08663-			
45	4295548	シム 1.0	SHIM 1.0	1	R				
46	4295549	シム 1.2	SHIM 1.2	1	R				
47	4295550	シム 1.6	SHIM 1.6	1	R				
48	4295551	ラバ-	RUBBER	1					
49	4204595	ストツパ	STOPPER	2					
50	4295488	スクリユ; セムス	SCREW; SEMS	4		-08662	Y	J020820	4
50	J020820	ボルト; セムス	BOLT; SEMS	4		08663-			
51	4204596	シム 1.0	SHIM 1.0	1	R				
52	4204597	シム 1.2	SHIM 1.2	1	R				
53	4204598	シム 1.6	SHIM 1.6	1	R				
54	4204562	ストツパ	STOPPER	2					
55	4204563	ナツト	NUT	2					
56	A590110	ワツシヤ; プレーン	WASHER; PLANE	2					
57	4295474	カバー	COVER	1					
58	4295475	スプリング	SPRING	1					
59	4295476	ピン	PIN	1					
60	4022697	ピン; ロック	PIN; LOCK	1					
61	4304836	ボルト	BOLT	1					
62	A590108	ワツシヤ; プレーン	WASHER; PLANE	2		-08274			
62	4295621	ワツシヤ; プレーン	WASHER; PLANE	2		08275-			
63	J020616	ボルト	BOLT	3					
64	4295593	ラバ-	RUBBER	2		08275-			

# キャブ (3) Cab (3)

適用号機 STD.: 08001~08493  
Serial No. LC : 08001~08538

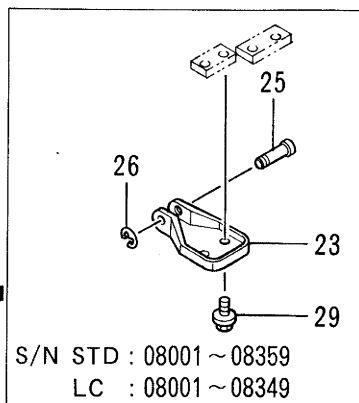
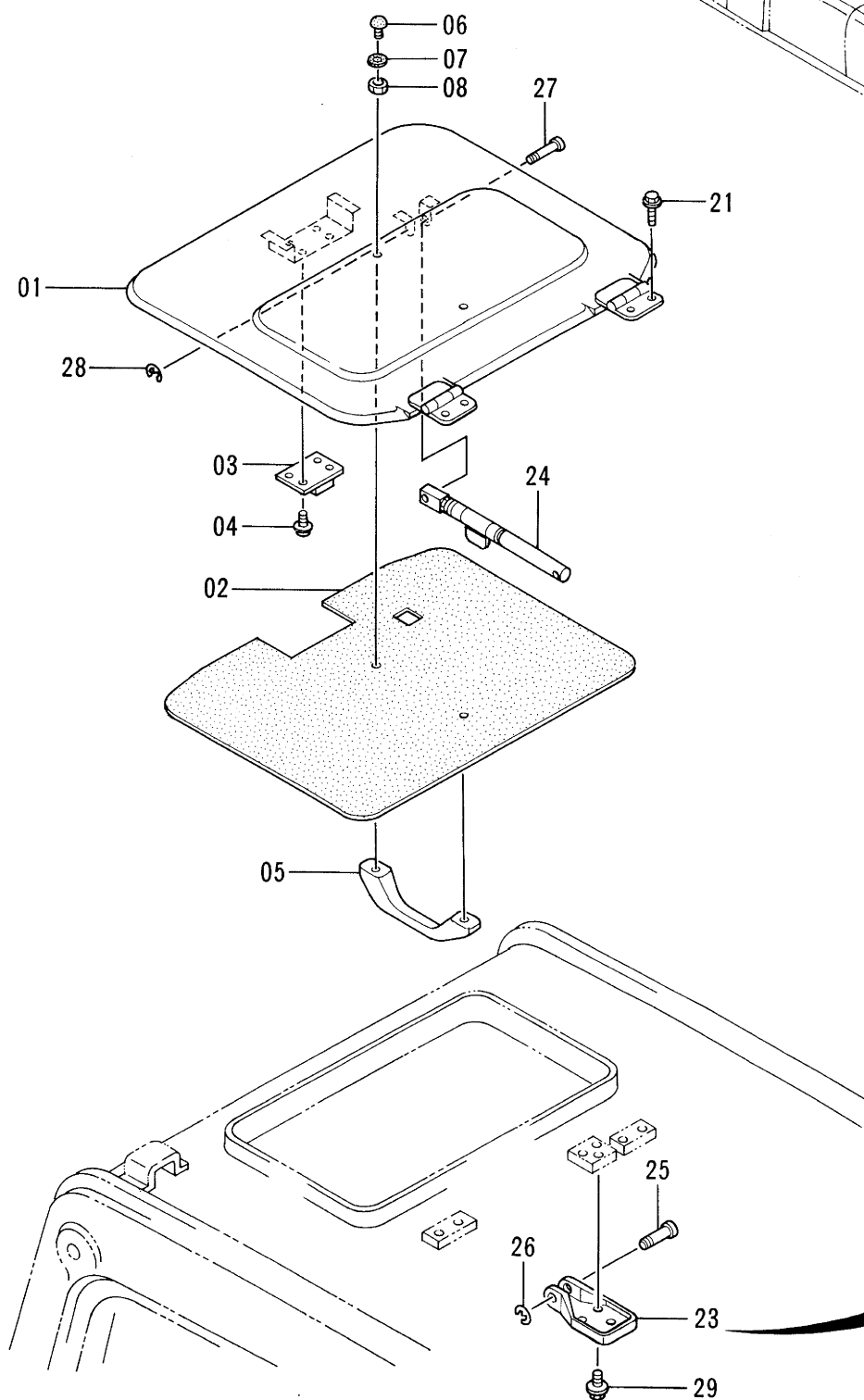
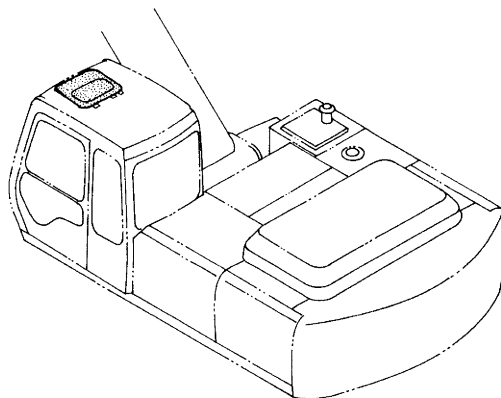

キャブ (3)

CAB (3)

STD:08001-08493

LC :08001-08538

符号 ITEM	部品番号 PART NO.	部 品 名 PART NAME	or PART NAME CODE	数量 QTY	サービス コード S. C	適用号機 SERIAL NO.	互 換 性 ICA	代 替 部 品 REPLACEABLE PART	
								部品番号 PART NO.	数量 QTY
01-08	4289523	ルーフ アツセン	ROOF ASS'Y	1		-D91/02			
01-08	4301932	ルーフ アツセン	ROOF ASS'Y	1		D91/03-			
01	4295556	・カバ ー	・COVER	1		-D91/02	T	4301933	1
,								J680520	4
,								4304552	1
01	4301933	・カバ ー	・COVER	1		D91/03-			
02	4295557	・トリム;パ ッド	・TRIM;PAD	1					
03	4204578	・ロツク	・LOCK	1					
04	J680516	・スクリュ;セムス	・SCREW;SEMS	4					
05	4204579	・ハンド ル	・HANDLE	1					
06	4204580	・ストツパ	・STOPPER	2					
07	4204581	・ラバ ー	・RUBBER	2					
08	M500504	・ナツト	・NUT	2					
21	4295487	ホ ルト;セムス	BOLT;SEMS	4					
23-29	4289534	ルーフステー アツセン	ROOF STAY ASS'Y	1					
23	4295553	・ブ ラケツト	・BRACKET	1		STD: -08359 LC : -08349			
,									
23	4310280	・ブ ラケツト	・BRACKET	1		STD:08360- LC :08350-			
,									
24	4295554	・ロツク	・LOCK	1					
25	4295555	・ピ ン	・PIN	1					
26	4295653	・リング	・RING	1					
27	4295555	・ピ ン	・PIN	1					
28	4295653	・リング	・RING	1					
29	J010612	・ホ ルト;セムス	・BOLT;SEMS	2		STD: -08359			
,						LC : -08349			
29	J010612	・ホ ルト;セムス	・BOLT;SEMS	3		STD:08360- LC :08350-			
,									

# キャブ (3) Cab (3)

適用号機 STD.: 08494~  
Serial No. LC : 08539~

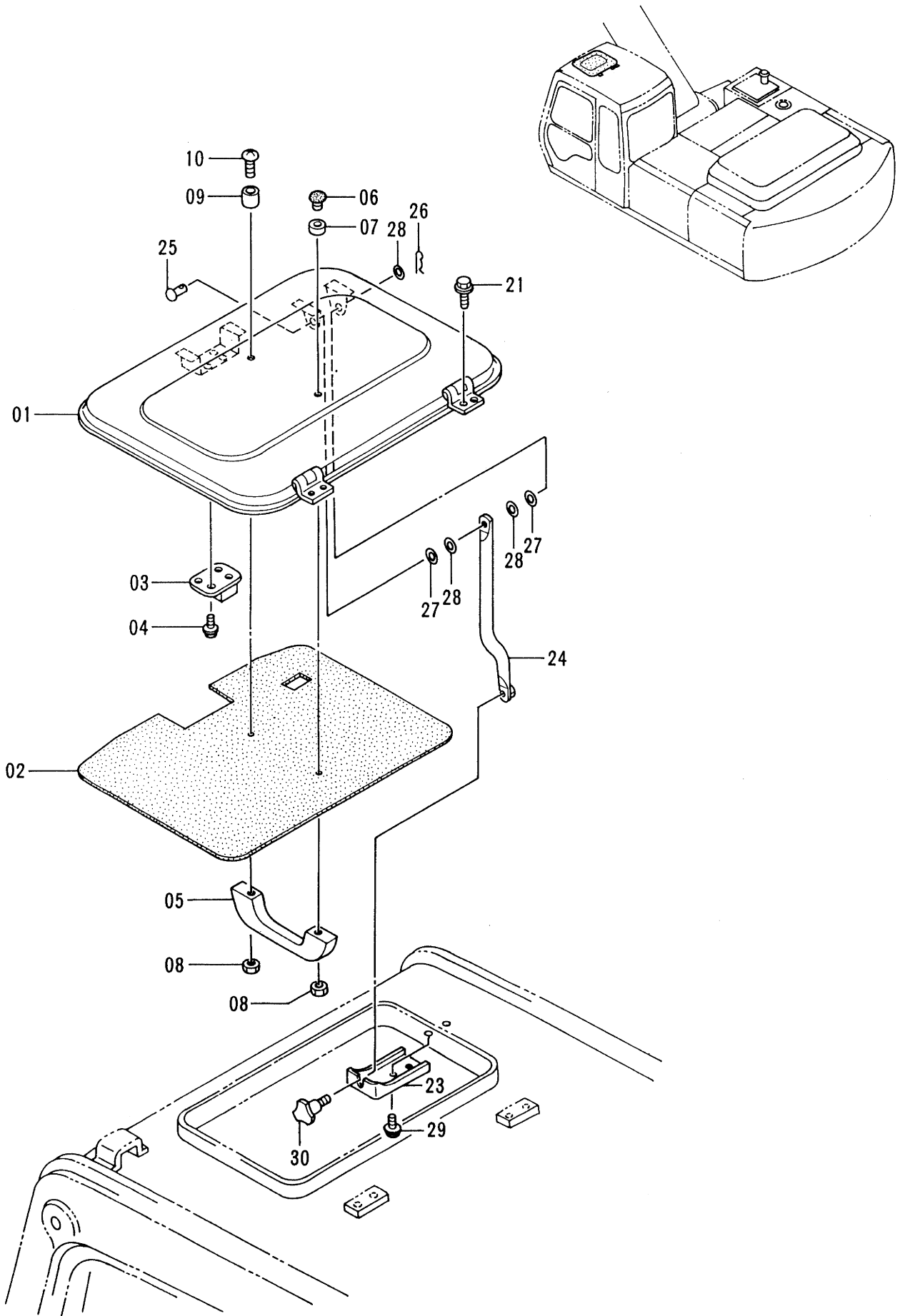

キャブ (3)

CAB (3)

STD:08494-

LC :08539-

符号 ITEM	部品番号 PART NO.	部 品 名 PART NAME	or PART NAME CODE	数量 Q'TY	サービス コード S.C	適用号機 SERIAL NO.	互 換 性 ICA	代 替 部 品 REPLACEABLE PART	
								部品番号	数量
01-10	4316889	ルーフ アツセン	ROOF ASS'Y	1		STD: -08662 LC : -08644			
,									
01-10	4320161	ルーフ アツセン	ROOF ASS'Y	1		STD:08663- LC :08645-			
,									
01	4316890	・カバ ー	・COVER	1					
02	4316891	・トリム;パ ット	・TRIM;PAD	1		STD: -08662 LC : -08644			
,									
02	4320162	・トリム;パ ット	・TRIM;PAD	1		STD:08663- LC :08645-			
,									
03	4204578	・ロツク	・LOCK	1					
04	J680516	・スクリュ;セムス	・SCREW;SEMS	4		STD: -08662 LC : -08644	Y	J460516	4
,									
04	J460516	・スクリュ;セムス	・SCREW;SEMS	4		STD:08663- LC :08645-			
,									
05	4204579	・ハンド ル	・HANDLE	1					
06	4204580	・ストツパ	・STOPPER	1					
07	4204581	・ラバ ー	・RUBBER	1					
08	M500504	・ナツト	・NUT	2					
09	4316892	・クツシヨン	・CUSHION	1					
10	M430530	・スクリュ	・SCREW	1					
21	4295487	ボ ルト;セムス	BOLT;SEMS	4					
23	4239989	ブ ラケツト	BRACKET	1					
24	4239990	ステー	STAY	1					
25	4239991	リベ ット	RIVET	1					
26	4022696	ピ ン;ロツク	PIN;LOCK	1					
27	4239992	ワツシヤ	WASHER	2					
28	A590106	ワツシヤ;プ レーン	WASHER;PLANE	3					
29	J460816	スクリュ	SCREW	2		STD: -08662 LC : -08644	Y	J020816	2
,									
29	J020816	ボ ルト;セムス	BOLT;SEMS	2		STD:08663- LC :08645-			
,									
30	4239993	ノブ	KNOB	1					



153A

# キャブ (4) Cab (4)

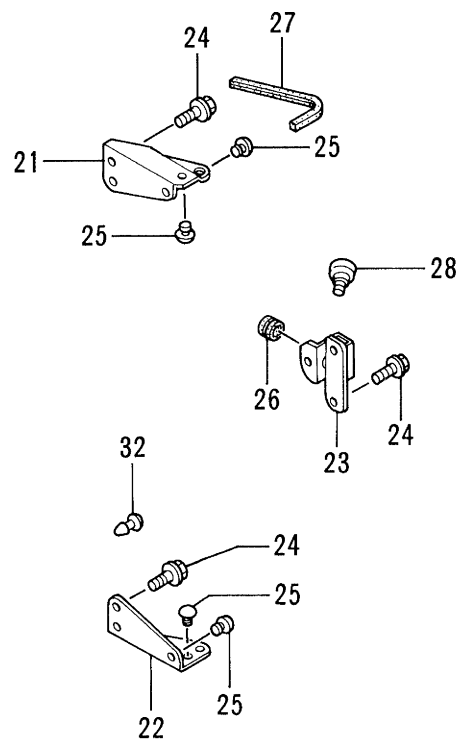
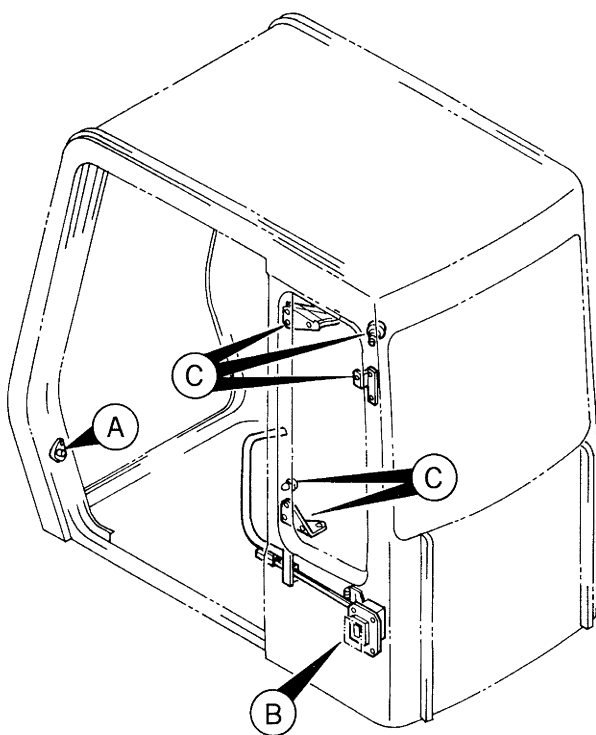
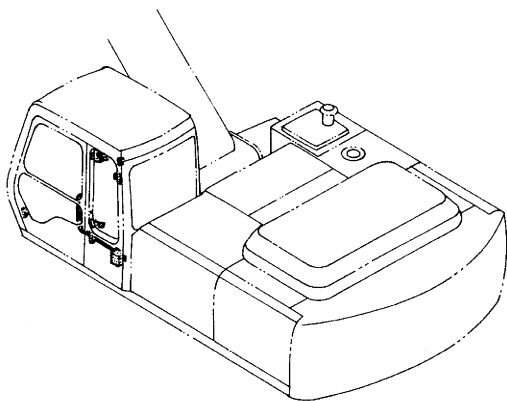

DETAIL (C)

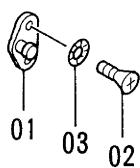

DETAIL (A)

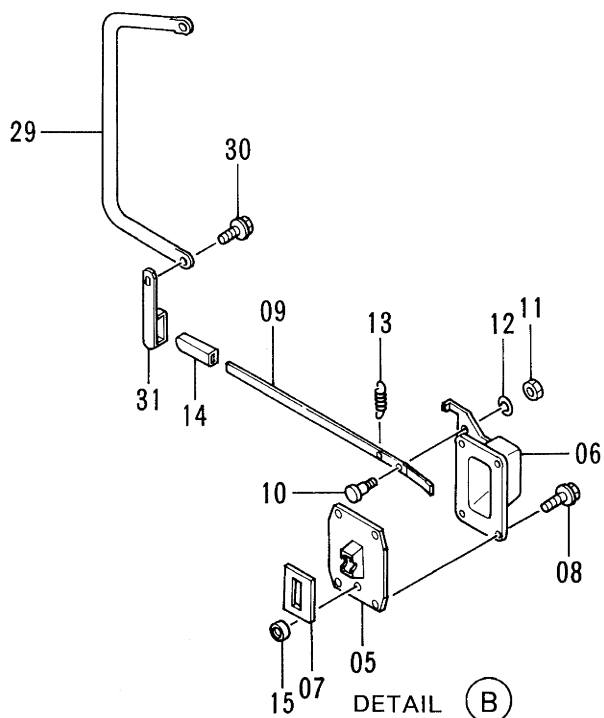

DETAIL (B)

キャブ (4)

CAB (4)

08001-

符号 ITEM	部品番号 PART NO.	部品名 PART NAME	or PART NAME CODE	数量 Q'TY	サービス コード S.C	適用号機 SERIAL NO.	互換性 ICA	代替部品 REPLACEABLE PART	
								部品番号 PART NO.	数量 Q'TY
01	4128473	ストライカ	STRIKER	1					
02	M470820	スクリュ	SCREW	2		STD: -08662 LC: -08644	I	4320163	2
02	4320163	スクリュ	SCREW	2		STD:08663- LC:08645-			
03	4295660	ワツシヤ	WASHER	2					
05-15	4289533	キャツチ;ドア アツセン	CATCH;DOOR ASS'Y	1					
05	4204588	・キャツチ;ドア	・CATCH;DOOR	1					
06	4295560	・カバー	・COVER	1					
07	4204590	・ラバー	・RUBBER	1					
08	J010820	・ボルト	・BOLT	4					
09	4295561	・レバー	・LEVER	1					
10	4204593	・ピン	・PIN	1					
11	M500605	・ナット	・NUT	1					
12	A590906	・ワツシヤ;スプリング	・WASHER;SPRING	1					
13	4208103	・スプリング	・SPRING	1					
14	4089012	・キャップ	・CAP	1					
15	4204591	・ラバー;シール	・RUBBER;SEAL	1					
21	4295559	ブラケット	BRACKET	1		STD: -08662 LC: -08644			
21	4204601	ブラケット	BRACKET	1		STD:08663- LC:08645-			
22	4295558	ブラケット	BRACKET	1		STD: -08662 LC: -08644			
22	4204602	ブラケット	BRACKET	1		STD:08663- LC:08645-			
23	4295552	ブラケット	BRACKET	1		STD: -08662 LC: -08644			
23	4320164	ブラケット	BRACKET	1		STD:08663- LC:08645-			
24	J020820	ボルト	BOLT	6					
25	4295489	クッション	CUSHION	5					
26	4204604	ブッシュ;ラバー	BUSHING;RUBBER	1					
27	4295607	ラバー	RUBBER	1					
28	4295573	フック	HOOK	1					
29	4222359	ハンドレール	HANDRAIL	1		STD: -08662 LC: -08644			
29	4320165	ハンドレール	HANDRAIL	1		STD:08663- LC:08645-			
30	J021030	ボルト;セムス	BOLT;SEMS	2					

# キャブ (4) Cab (4)

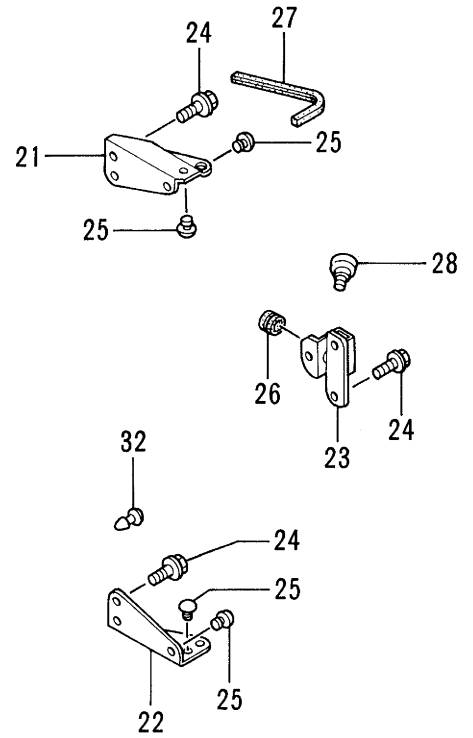
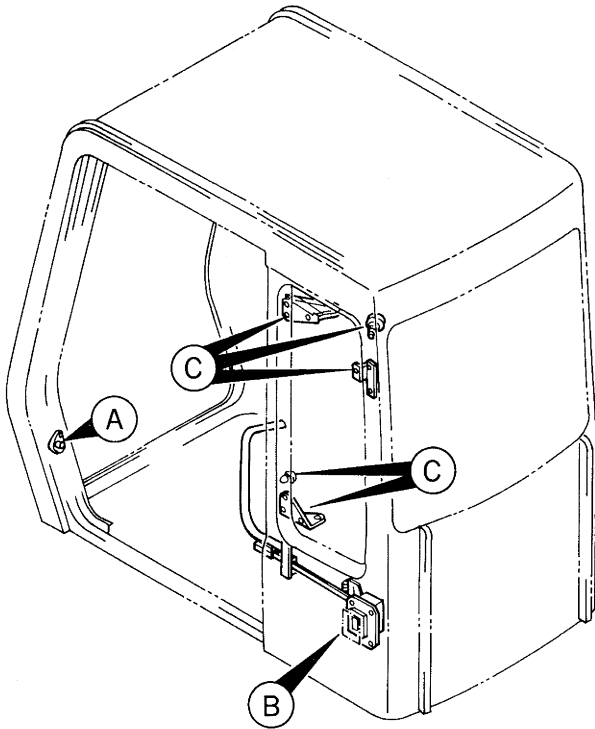
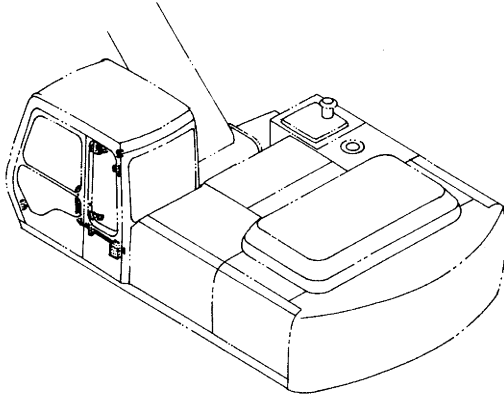

DETAIL (C)

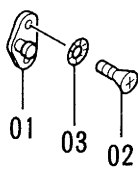

DETAIL (A)

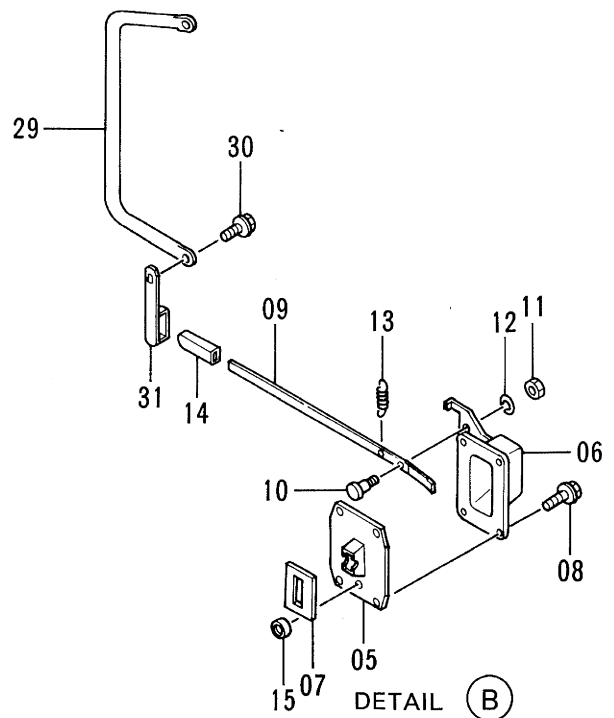

DETAIL (B)

キャブ (4)

CAB (4)

08001-

符号 ITEM	部品番号 PART NO.	部 品 名 PART NAME	or PART NAME CODE	数量 Q'TY	サービ ス コ ド S.C	適用号機 SERIAL NO.	互 換 性 ICA	代 替 部 品 REPLACEABLE PART	
								部品番号 PART NO.	数量 Q'TY
31	4295574	ストップ	STOPPER	1		STD: -08662 LC : -08644	I	4320166	1
31	4320166	ストップ	STOPPER	1		STD:08663- LC :08645-			
32	4295858	クリップ	CLIP	1					

# キャブ (5) Cab (5)

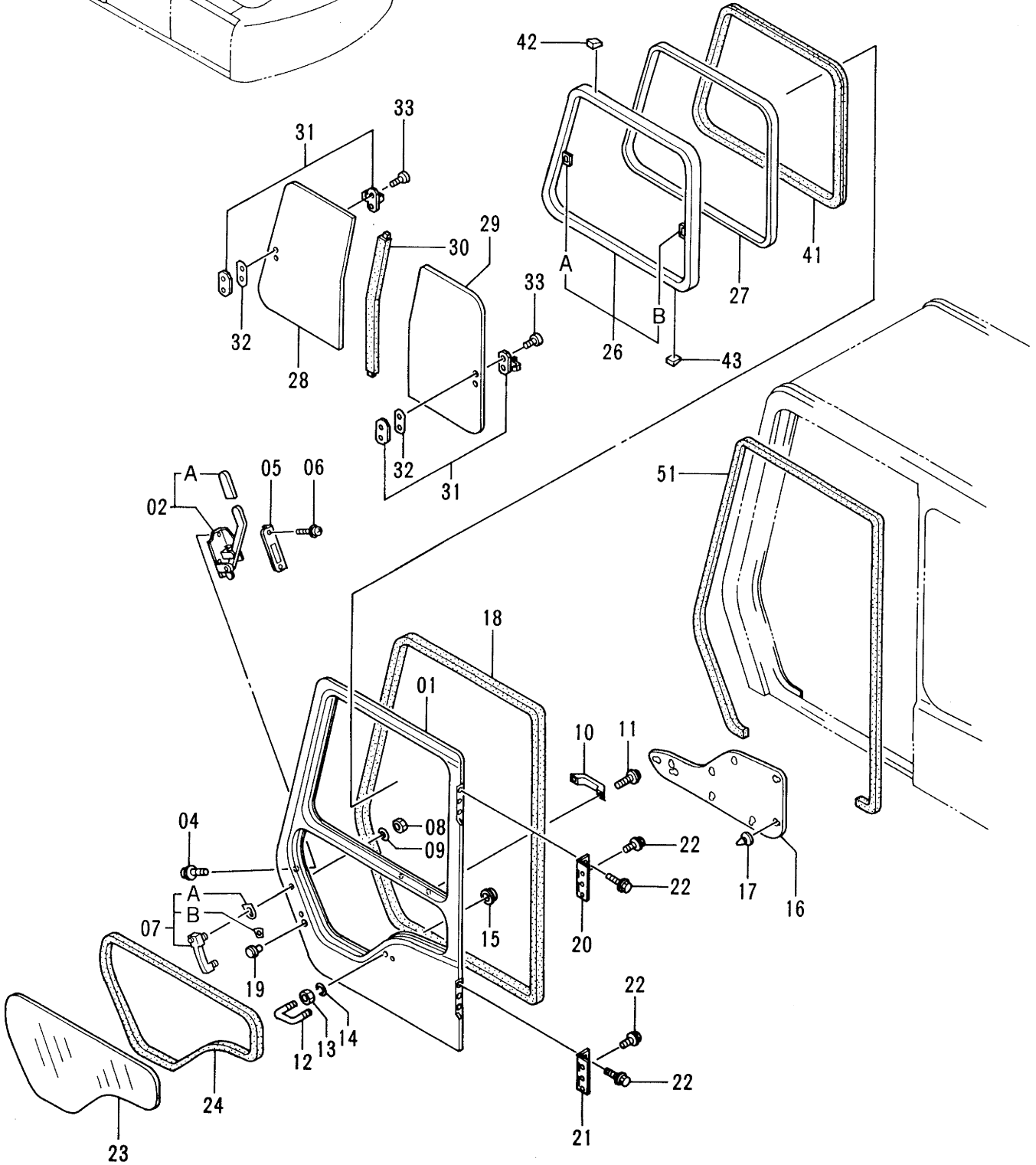
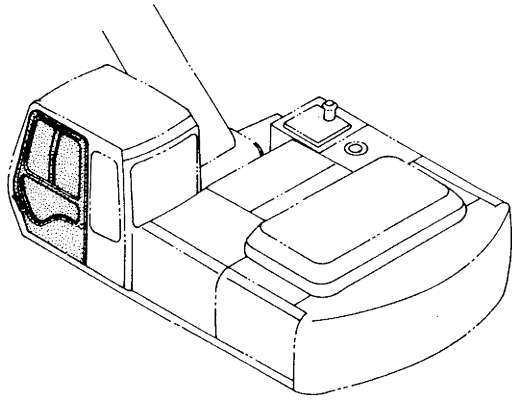

キャブ (5)

CAB (5)

08001-

符号 ITEM	部品番号 PART NO.	部品名 PART NAME	or PART NAME CODE	数量 QTY	サービス コード S.C	適用号機 SERIAL NO.	互換性 ICA	代替部品 REPLACEABLE PART	
								部品番号 PART NO.	数量 QTY
01-43	4289511	キャブドアアッセン	CAB DOOR ASS'Y	1					
01	4295575	・ドア	・DOOR	1					
02	4295576	・ロック	・LOCK	1					
02A	4295577	・カバー	・COVER	1					
04	J460616	・スクリュー;セムス	・SCREW;SEMS	4		STD: -08489	I	4317501	4
04	4317501	・スクリュー;セムス	・SCREW;SEMS	4		LC: -08538 STD: 08490-08662 LC: 08539-08644	Y	4320168	4
04	4320168	・ボルト;セムス	・BOLT;SEMS	4		STD:08663- LC:08645-			
05	4295585	・カバー	・COVER	1					
06	J460516	・スクリュー;セムス	・SCREW;SEMS	2					
07	4295581	・ハンドル;アウタ	・HANDLE;OUTER	1					
07A	4323455	・パッキング;ナイロン	・PACKING;NYLON	1		STD:08646- LC:08713-			
07B	4323456	・パッキング;ナイロン	・PACKING;NYLON	1		STD:08646- LC:08713-			
08	M500807	・ナット	・NUT	2		-08634	Y	4321892	2
08	4321892	・ナット	・NUT	2		08635-			
09	A590908	・ワッシャ;スプリング	・WASHER;SPRING	2		-08634			
10	4204579	・ハンドル	・HANDLE	1					
11	J460616	・スクリュー;セムス	・SCREW;SEMS	2					
12	4295586	・ボルト;U	・BOLT;U	1					
13	J950010	・ナット	・NUT	2		STD: -08489 LC: -08538	I	4295662	2
13	4295662	・ナット	・NUT	2		STD:08490- LC:08539-			
14	A590110	・ワッシャ;プレーン	・WASHER;PLANE	2		STD: -08489			
15	4295662	・ナット	・NUT	2		LC: -08538 STD: -08489	I	4317502	2
15	4317502	・ナット	・NUT	2		LC: -08538 STD:08490- LC:08539-			
16	4295730	・トリム;パッド	・TRIM;PAD	1		STD: -08662 LC: -08644	T	4320169 4320146	1 1
16	4320169	・トリム;パッド	・TRIM;PAD	1		STD:08663- LC:08645-			

# キャブ (5) Cab (5)

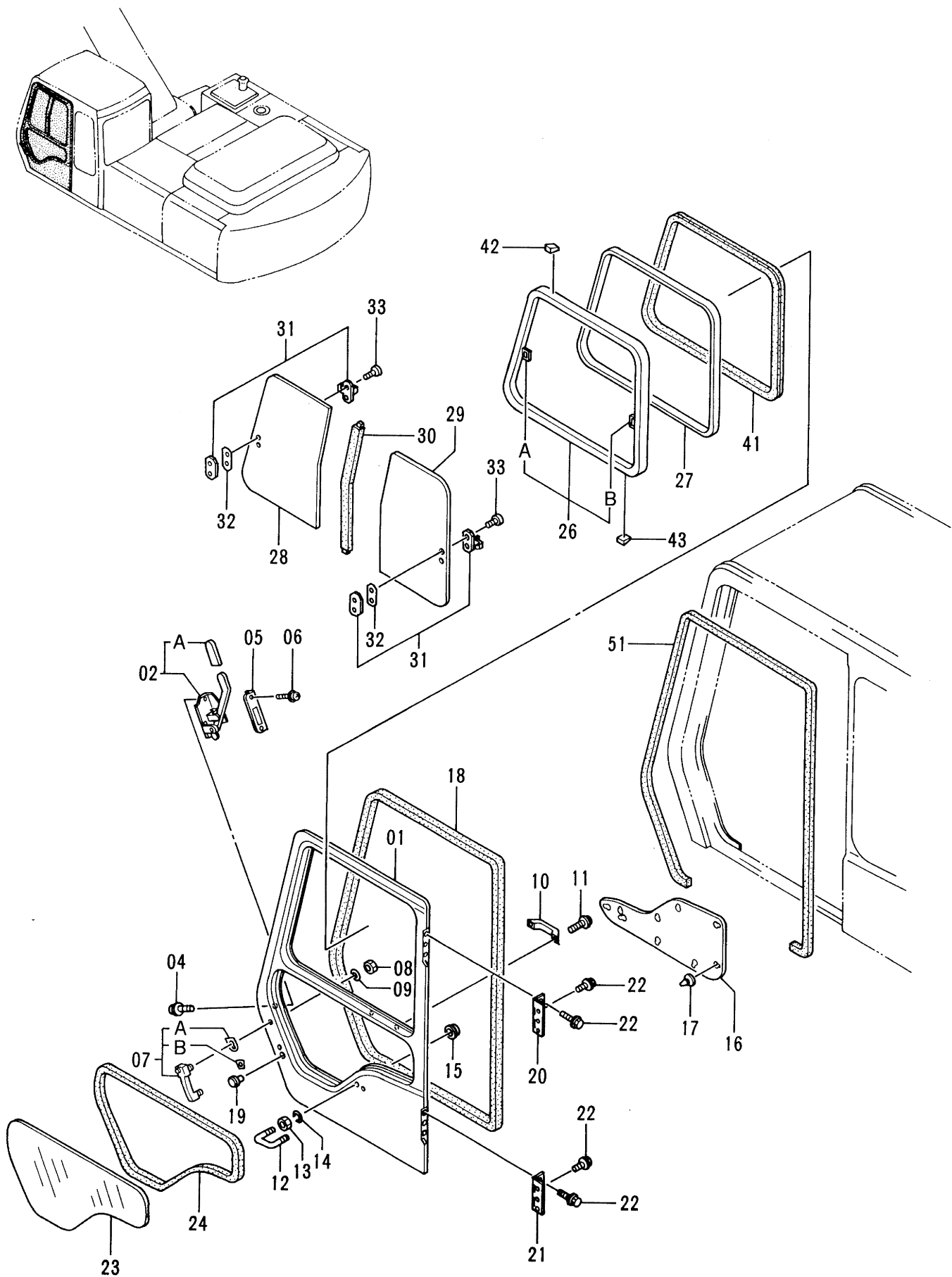

キャブ (5)

CAB (5)

08001-

符号 ITEM	部品番号 PART NO.	部 品 名 PART NAME	or PART NAME CODE	数量 Q'TY	サービス コード S. C	適用号機 SERIAL NO.	互 換 性 ICA	代 替 部 品 REPLACEABLE PART	
								部品番号 PART NO.	数量 Q'TY
17	4204607	・クリップ	・CLIP	9		STD: -08662 LC : -08644			
17	4320147	・クリップ	・CLIP	9		STD:08663- LC :08645-			
18	4295587	・ウエザーストリップ	・WEATHER-STRIP	1					
19	4295588	・ロック	・LOCK	1					
20	4295589	・ヒンジ ; ドア	・HINGE ; DOOR	1					
21	4295590	・ヒンジ ; ドア	・HINGE ; DOOR	1					
22	4295578	・ボルト ; セムス	・BOLT ; SEMS	12					
23	4289512	・ガラス	・GLASS	1					
24	4289513	・ラバー ; Z	・RUBBER ; Z	1					
26-33	4289514	・サッシ ; ドア アッセン	・SASH ; DOOR ASS'Y	1					
26	4295591	・・サッシ	・・SASH	1					
26A	4295592	・・・キャッチ	・・・CATCH	1	W				
26B	4147893	・・・キャッチ	・・・CATCH	1	W				
27	4295606	・・ガラスラン	・・GLASS-RUN	1					
28	4289516	・・ガラス	・・GLASS	1					
29	4289515	・・ガラス	・・GLASS	1					
30	4295609	・・ラバー	・・RUBBER	1					
31	4295610	・・ロック	・・LOCK	2					
32	4295611	・・スペーサ	・・SPACER	2					
33	4219753	・・スクリュー	・・SCREW	4					
41	4295612	・ラバー	・RUBBER	1					
42	4204567	・スペーサ	・SPACER	3					
43	4147896	・スペーサ	・SPACER	8					
51	4295613	ラバー	RUBBER	1					



キャブ (6) <STD>  
Cab (6) <STD>

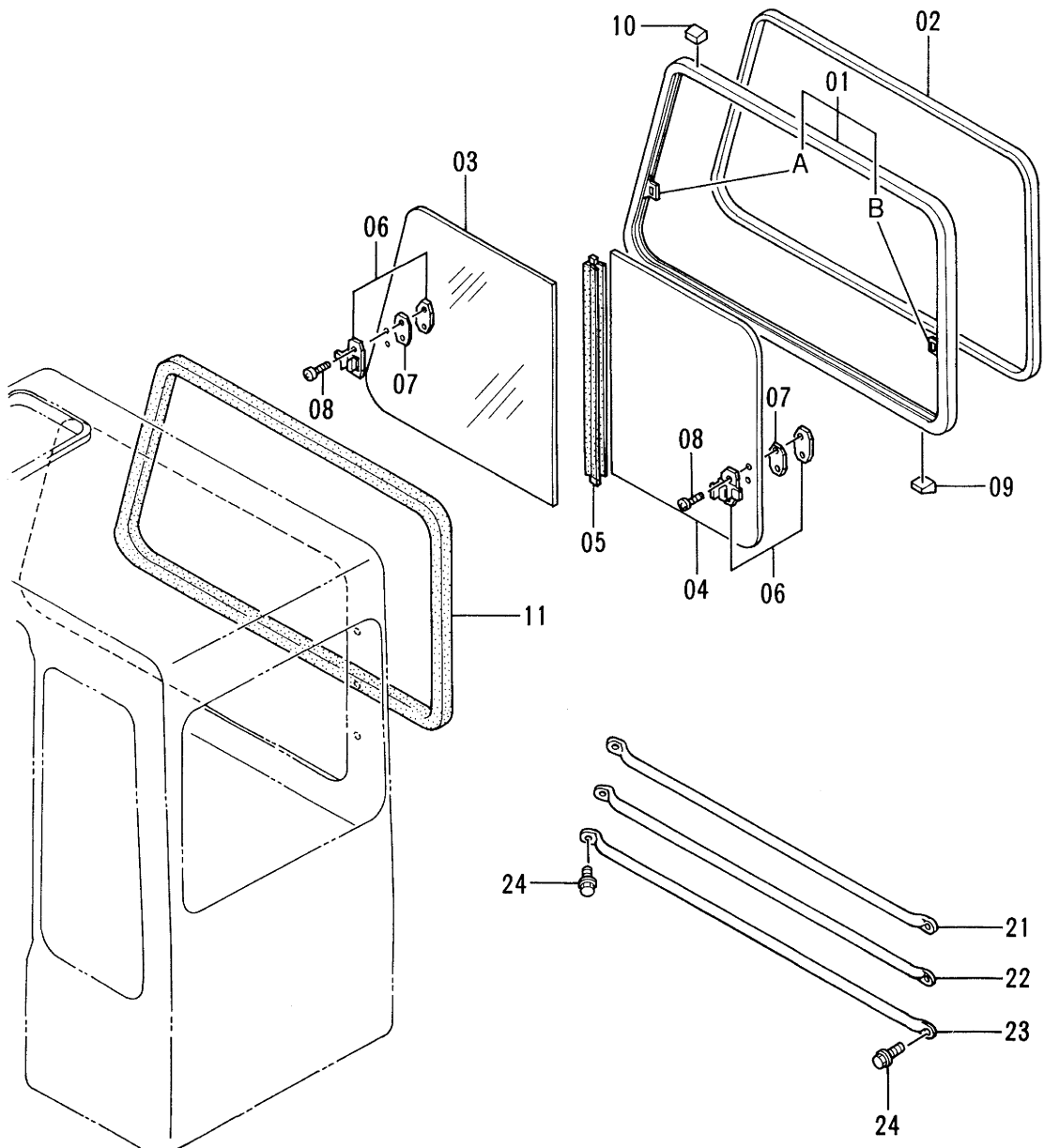
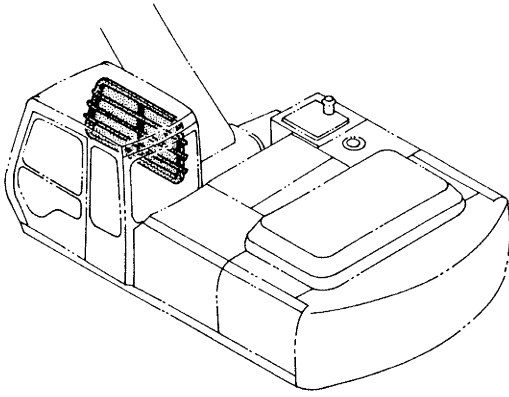

キャブ (6) &lt;STD&gt;

CAB (6) &lt;STD&gt;

08001-

符号 ITEM	部品番号 PART NO.	部品名 PART NAME	or PART NAME CODE	数量 Q'TY	サービス コード S. C	適用号機 SERIAL NO.	互換性 ICA	代替部品 REPLACEABLE PART	
								部品番号 PART NO.	数量 Q'TY
01-11	4289524	ライトサツシ アツセン	RIGHT SASH ASS'Y	1					
01	4295614	・サツシ	・SASH	1					
01A	4295622	・・キャツチ	・・CATCH	1	W				
01B	4147893	・・キャツチ	・・CATCH	1	W				
02	4295623	・グ ラスラン	・GLASS-RUN	1					
03	4289525	・ガ ラス	・GLASS	1					
04	4289526	・ガ ラス	・GLASS	1					
05	4295626	・ラバ ー	・RUBBER	1					
06	4295610	・ロツク	・LOCK	2					
07	4295611	・スペ ーサ	・SPACER	2					
08	4219753	・スクリュ	・SCREW	4					
09	4147896	・スペ ーサ	・SPACER	9					
10	4204567	・スペ ーサ	・SPACER	3					
11	4295627	・ラバ ー	・RUBBER	1					
21	4295628	ガ ード	GUARD	1					
22	4295629	ガ ード	GUARD	1					
23	4295633	ガ ード	GUARD	1					
24	4295634	スクリュ;セムス	SCREW;SEMS	6		STD: -08662 LC: -08644	I	4320170	6
24	4320170	ボ ルト;セムス	BOLT;SEMS	6		STD:08663- LC:08645-			

キャブ (6) <N.EUROPE>  
Cab (6) <N.EUROPE>

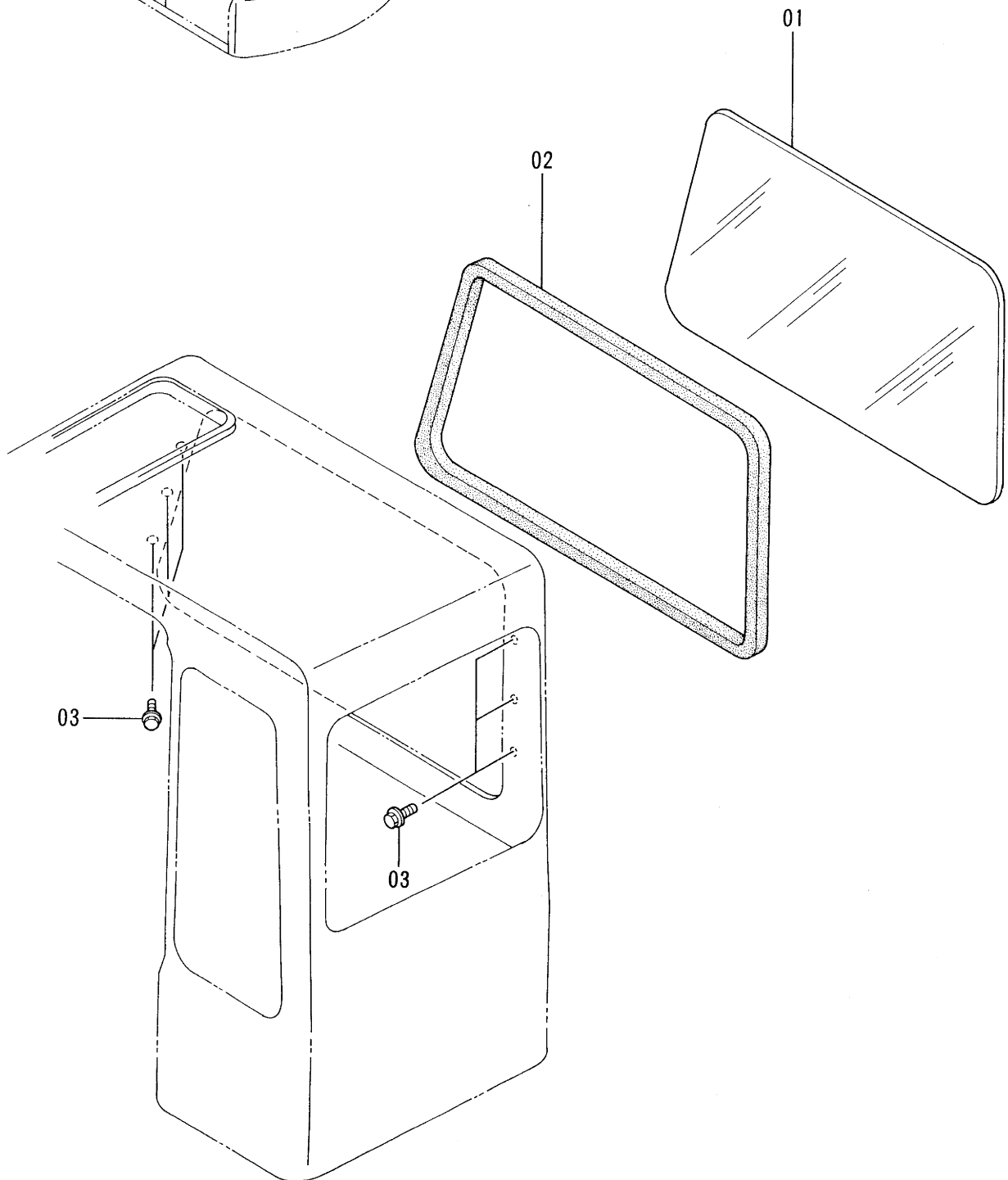
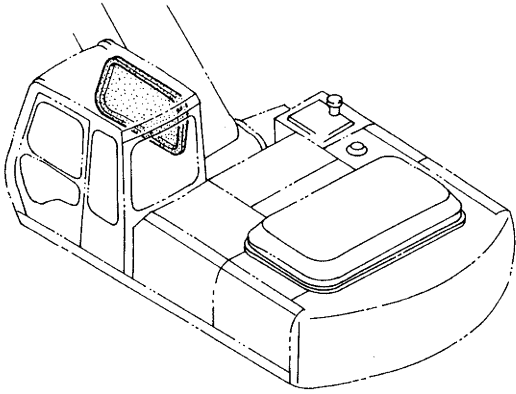

キャブ (6) <N.EUROPE>

CAB (6) <N.EUROPE>

08001-

符号 ITEM	部品番号 PART NO.	部品名 PART NAME	or PART NAME CODE	数量 Q'TY	サービス コード S. C	適用号機 SERIAL NO.	互換性 ICA	代替部品 REPLACEABLE PART	
								部品番号 PART NO.	数量 Q'TY
01	4300081	ガラス	GLASS	1					
02	4300082	ラバー;Z	RUBBER;Z	1					
03	4295634	スクリュ;セムス	SCREW;SEMS	6		-08662	I	4320170	6
03	4320170	ボルト;セムス	BOLT;SEMS	6		08663-			

キャブ (7) : サンバイザー <N.EUROPE>

Cab (7) : Sunvisor <N.EUROPE>

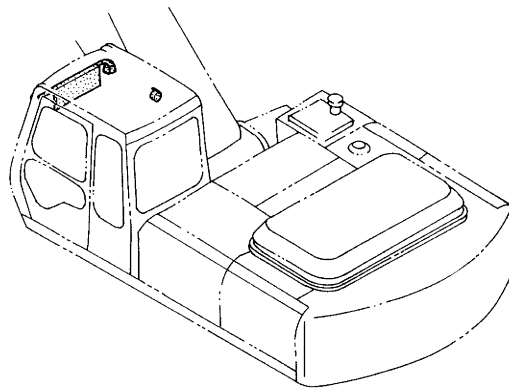
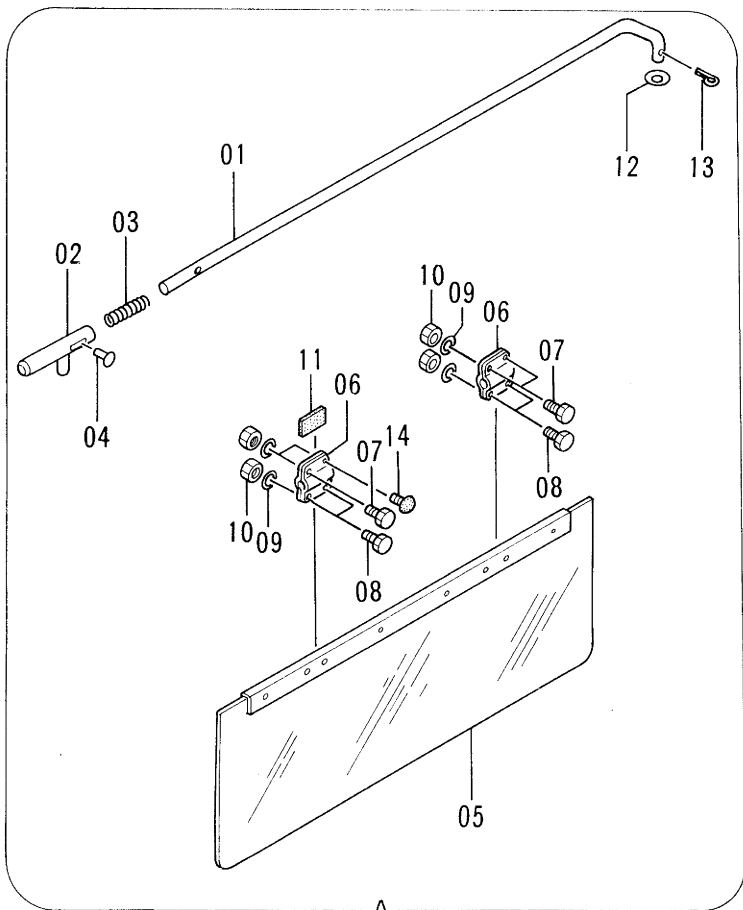

A

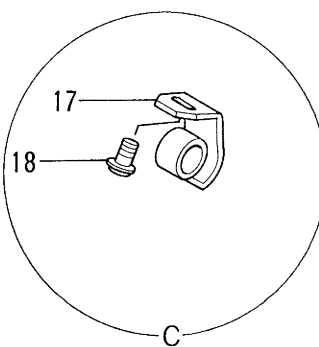
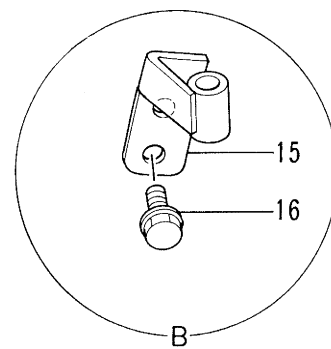
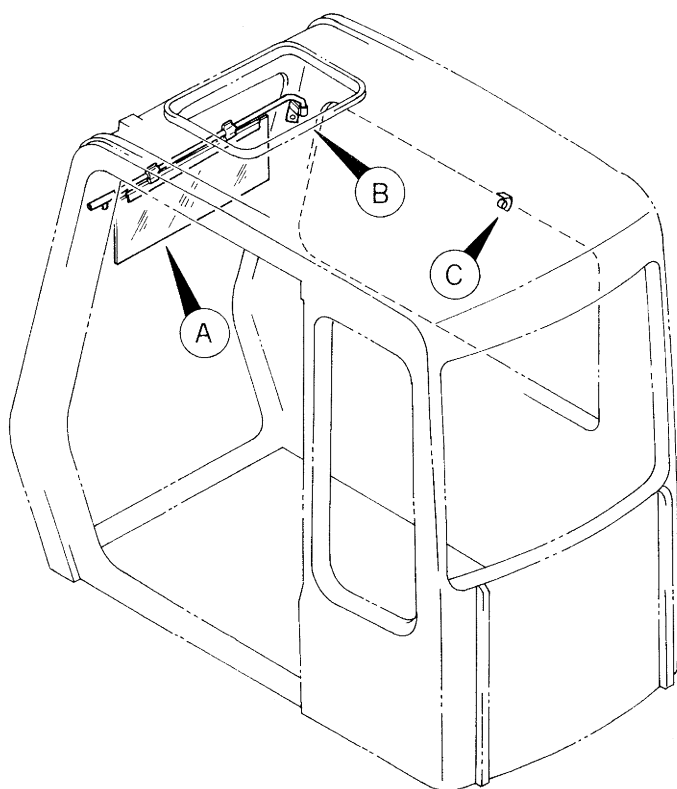

C

キャブ (7) : サンバイザー &lt;N.EUROPE&gt;

CAB (7) : SUNVISOR &lt;N.EUROPE&gt;

08001-

符号 ITEM	部品番号 PART NO.	部品名 PART NAME	or PART NAME CODE	数量 QTY	サービス コード S. C	適用号機 SERIAL NO.	互換性 ICA	代替部品 REPLACEABLE PART	
								部品番号 PART NO.	数量 QTY
01-14	4300088	サンバイザー アッセン	SUNVISOR ASS'Y	1					
01	4219795	・ステー	・STAY	1					
02	4219796	・ストライカ	・STRIKER	1					
03	4219798	・スプリング	・SPRING	1					
04	4219797	・リベット	・RIVET	1					
05	4163984	・サンバイザー	・SUNVISOR	1					
06	4163986	・ブラケット	・BRACKET	2					
07	M430513	・スクリュー	・SCREW	3					
08	M430516	・スクリュー	・SCREW	4					
09	A590905	・ワッシャー;スプリング	・WASHER; SPRING	8					
10	M500504	・ナット	・NUT	8					
11	4219799	・ラバー	・RUBBER	1					
12	4219801	・ワッシャー	・WASHER	1					
13	A762016	・ピン;スプリット	・PIN; SPLIT	1					
14	4219802	・ラバー	・RUBBER	1					
15	4300085	ブラケット;サンバイザー	BRACKET; SUNVISOR	1					
16	4300087	ボルト;セムス	BOLT; SEMS	2					
17	4300084	ブラケット	BRACKET	1					
18	4300086	スクリュー;セムス	SCREW; SEMS	1					

リアカバー (キャブ内)  
Rear Cover (Inside of Cab)

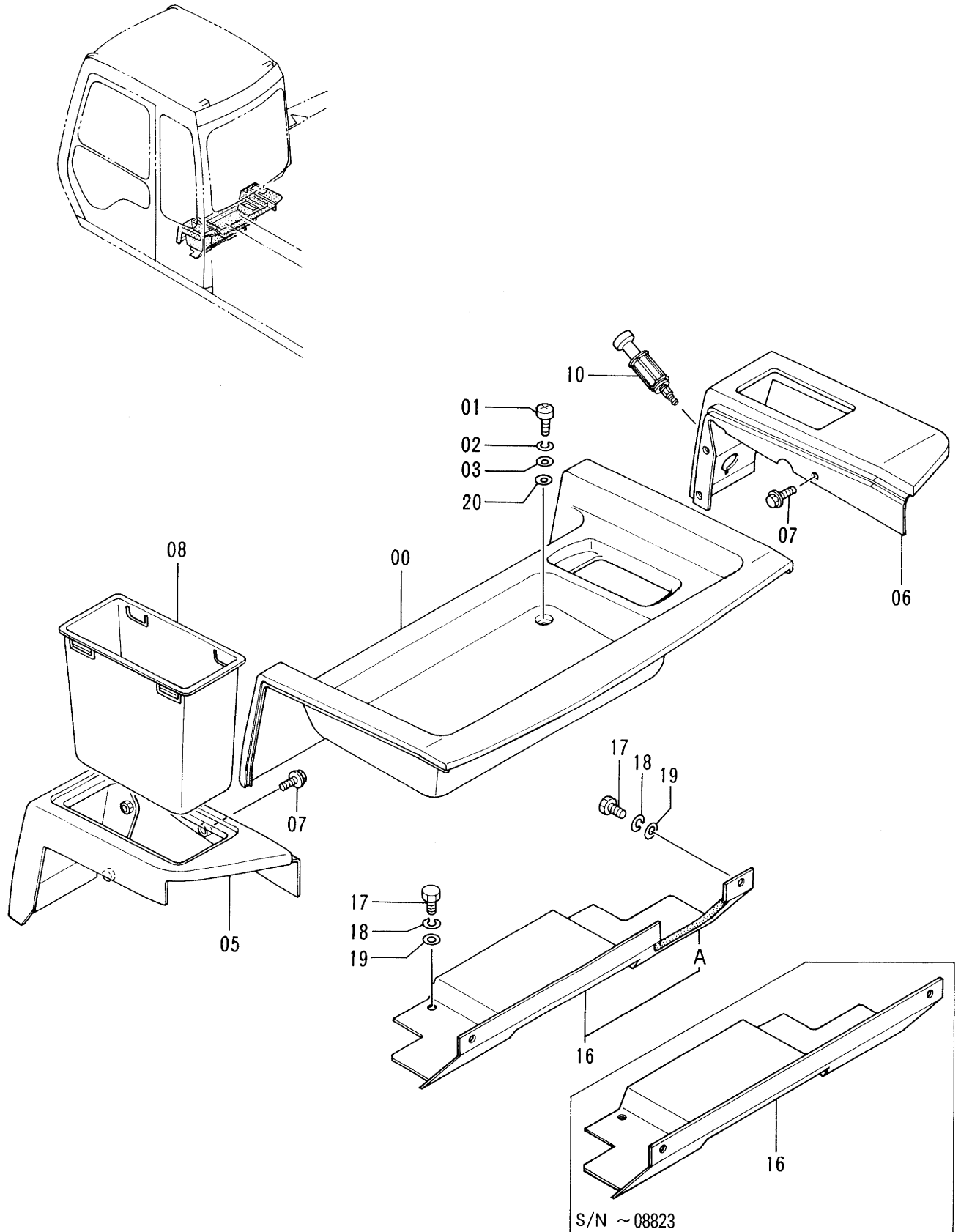

リアカバー (キャブナイ)  
REAR COVER (INSIDE OF CAB)

08001-

符号 ITEM	部品番号 PART NO.	部品名 PART NAME	or PART NAME CODE	数量 Q'TY	サービス コード S. C	適用号機 SERIAL NO.	互換性 ICA	代替部品 REPLACEABLE PART	
								部品番号 PART NO.	数量 Q'TY
00	6011272	カバー	COVER	1					
01	J850825	スクリュー	SCREW	4					
02	J251008	ワッシャ; スプリング	WASHER; SPRING	4					
03	J250008	ワッシャ; プレーン	WASHER; PLANE	4					
05	6011274	カバー	COVER	1					
06	6011275	カバー	COVER	1					
07	J010820	ボルト; セムス	BOLT; SEMS	6					
08	3052412	ポケット	POCKET	1					
10	4184395	ライター	LIGHTER	1					
16	7024380	カバー	COVER	1		-08823	I	7027991	1
16	7027991	カバー	COVER	1		08824-			
16A	4337249	・ラバー	・RUBBER	1		08824-			
17	J870820	ボルト	BOLT	4					
18	J251008	ワッシャ; スプリング	WASHER; SPRING	4					
19	J250008	ワッシャ; プレーン	WASHER; PLANE	4					
20	4293414	ワッシャ	WASHER	4		08061-			



# フロアパーツ Floor Parts

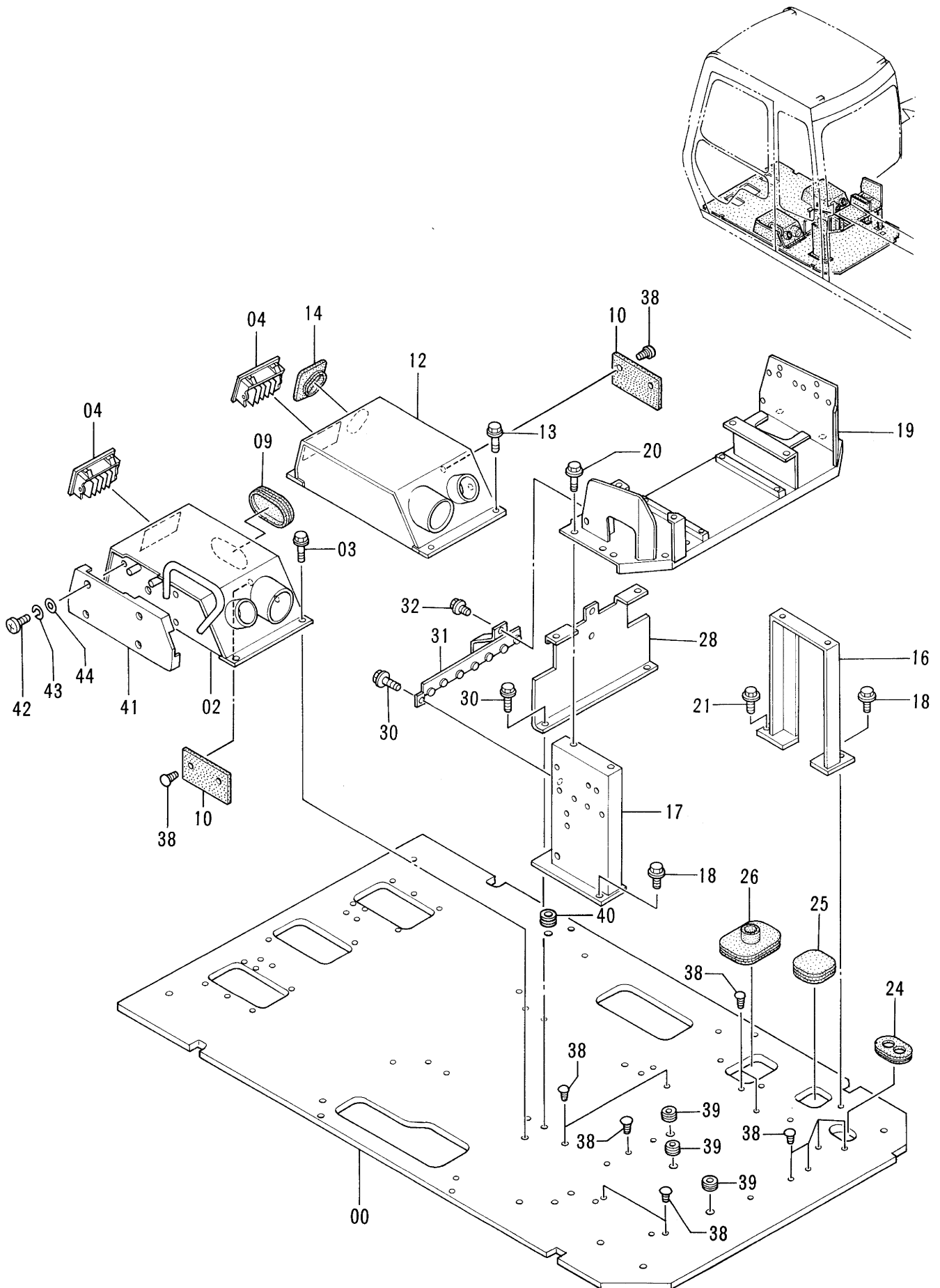

フロア パーツ

## FLOOR PARTS

08001-

符号 ITEM	部品番号 PART NO.	部品名 PART NAME	or PART NAME CODE	数量 QTY	サービス コード S. C	適用号機 SERIAL NO.	互換性 ICA	代替部品 REPLACEABLE PART	
								部品番号 PART NO.	数量 QTY
00	6011876	プレート	PLATE	1		-08005			
00	6011875	プレート	PLATE	1		STD: 08006-08656 LC: 08006-08634			
00	6013600	プレート	PLATE	1		STD:08657- LC:08635-			
02	6011824	ボックス	BOX	1					
03	J011030	ボルト;セムス	BOLT;SEMS	4					
04	4259639	グリル	GRILLE	2					
09	4280565	ブッシング;ラバー	BUSHING;RUBBER	1					
10	4287258	ラバー	RUBBER	2					
12	7024363	ボックス	BOX	1					
13	J011030	ボルト;セムス	BOLT;SEMS	4					
14	4263965	ブッシング;ラバー	BUSHING;RUBBER	1					
16	7024361	サポート	SUPPORT	1					
17	7024362	サポート	SUPPORT	1					
18	J011030	ボルト;セムス	BOLT;SEMS	3					
19	6011828	ブラケット	BRACKET	1					
20	J011020	ボルト;セムス	BOLT;SEMS	4					
21	J011030	ボルト;セムス	BOLT;SEMS	1		-08220	T	J011030	1
21	J021030	ボルト;セムス	BOLT;SEMS	1		08221-		A590110	1
24	4276794	ブッシング;ラバー	BUSHING;RUBBER	1					
25	4205080	ブッシング;ラバー	BUSHING;RUBBER	1					
26	4276792	ブッシング;ラバー	BUSHING;RUBBER	1					
28	8050923	プレート	PLATE	1					
30	J011030	ボルト;セムス	BOLT;SEMS	3					
31	8051493	ブラケット	BRACKET	1					
32	J010816	ボルト;セムス	BOLT;SEMS	1					
38	4280359	クリップ	CLIP	15					
39	4205084	ブッシング;ラバー	BUSHING;RUBBER	3					
40	4288445	ブッシング	BUSHING	1					
41	1016676	カバー	COVER	1					
42	J850645	スクリュー	SCREW	4					
43	J251006	ワッシャ;スプリング	WASHER;SPRING	4					
44	J250006	ワッシャ;プレーン	WASHER;PLANE	4					

シート  
Seat

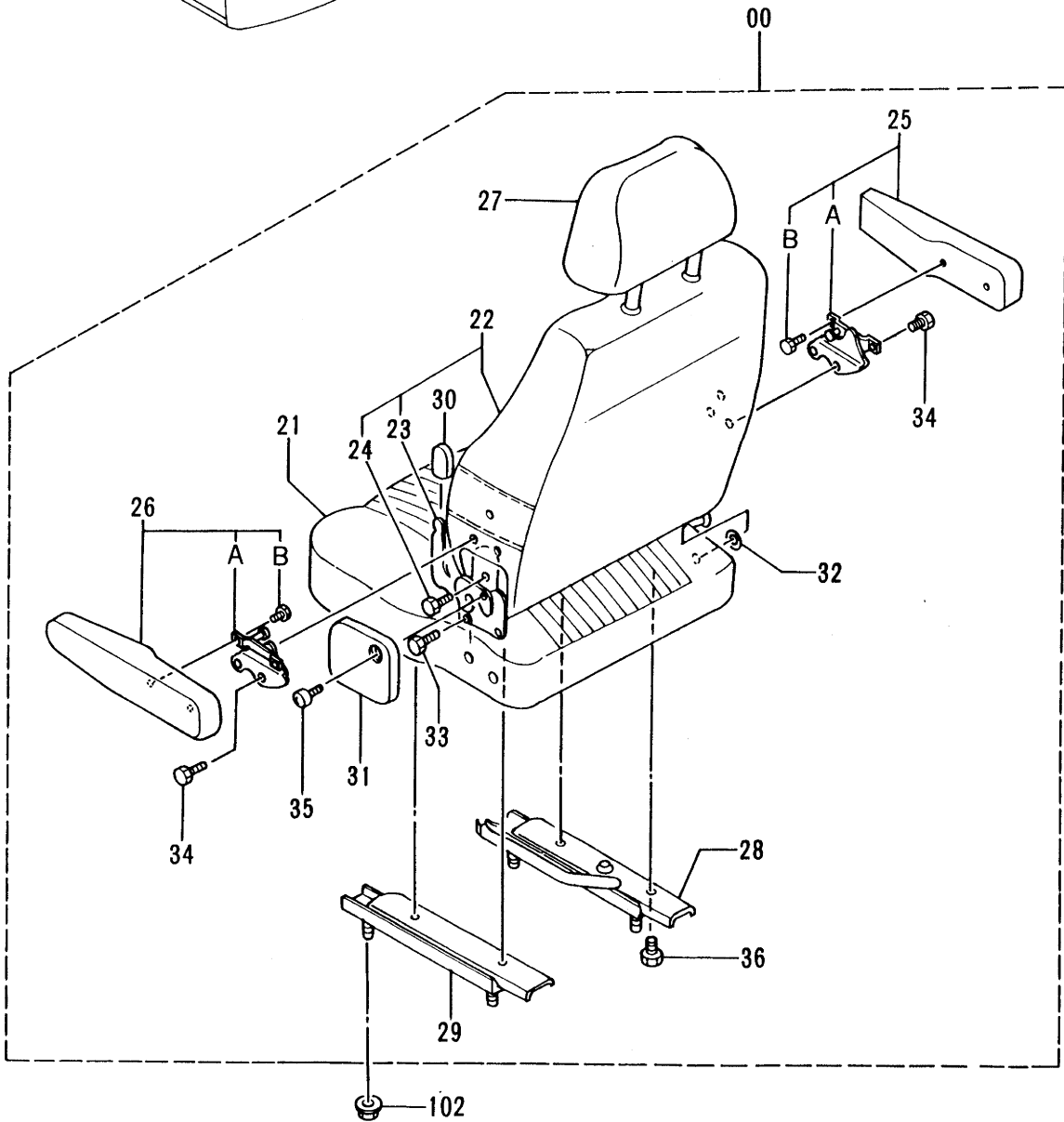
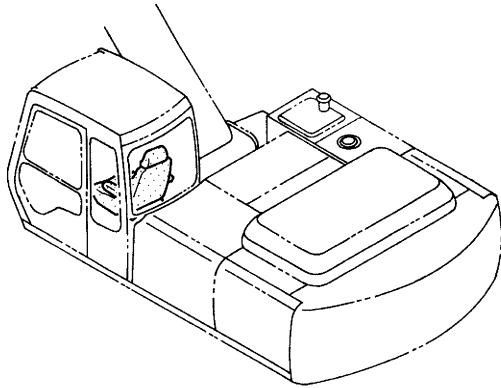

シート  
SEAT

08001-

符号 ITEM	部品番号 PART NO.	部品名 PART NAME	or PART NAME CODE	数量 Q'TY	サービス コード S.C	適用号機 SERIAL NO.	互 換 性 ICA	代替部品 REPLACEABLE PART	
								部品番号 PART NO.	数量 Q'TY
00	4276535	シート	SEAT	1					
21	4282807	・クッション;シート	・CUSHION;SEAT	1					
22	4282814	・シート;バック	・SEAT;BACK	1					
23	4222852	・デバイス	・DEVICE	1					
24	4222853	・ボルト	・BOLT	2					
25	4282813	・レスト;アーム (RH)	・REST;ARM (RH)	1		-08481	I	4310083	1
25	4310083	・レスト;アーム (RH)	・REST;ARM (RH)	1		08482-			
25A	++++++	・リンク (R)	・LINK (R)	1		-08481	I	4310085	1
25A	4310085	・リンク (R)	・LINK (R)	1		08482-			
25B	++++++	・スクリュ	・SCREW	2		-08481	I	4280530	2
25B	4280530	・スクリュ	・SCREW	2		08482-			
26	4282812	・レスト;アーム (LH)	・REST;ARM (LH)	1		-08481	I	4310082	1
26	4310082	・レスト;アーム (LH)	・REST;ARM (LH)	1		08482-			
26A	++++++	・リンク (L)	・LINK (L)	1		-08481	I	4310084	1
26A	4310084	・リンク (L)	・LINK (L)	1		08482-			
26B	++++++	・スクリュ	・SCREW	2		-08481	I	4280530	2
26B	4280530	・スクリュ	・SCREW	2		08482-			
27	4282811	・レスト;ヘッド	・REST;HEAD	1					
28	4282809	・スライド (RH)	・SLIDE (RH)	1					
29	4282808	・スライド (LH)	・SLIDE (LH)	1					
30	4282805	・デバイス;ノブ	・DEVICE;KNOB	1					
31	4282810	・デバイス;カバー	・DEVICE;COVER	1					
32	4222861	・プロテクタ	・PROTECTOR	1					
33	4222853	・ボルト	・BOLT	2					
34	4222863	・ボルト	・BOLT	4					
35	4273197	・スクリュ	・SCREW	1					
36	4222865	・ボルト	・BOLT	4					
102	M669008	ナット;サラバネツキ	NUT;C-SW	4					

# シートサスペンション Seat Suspension

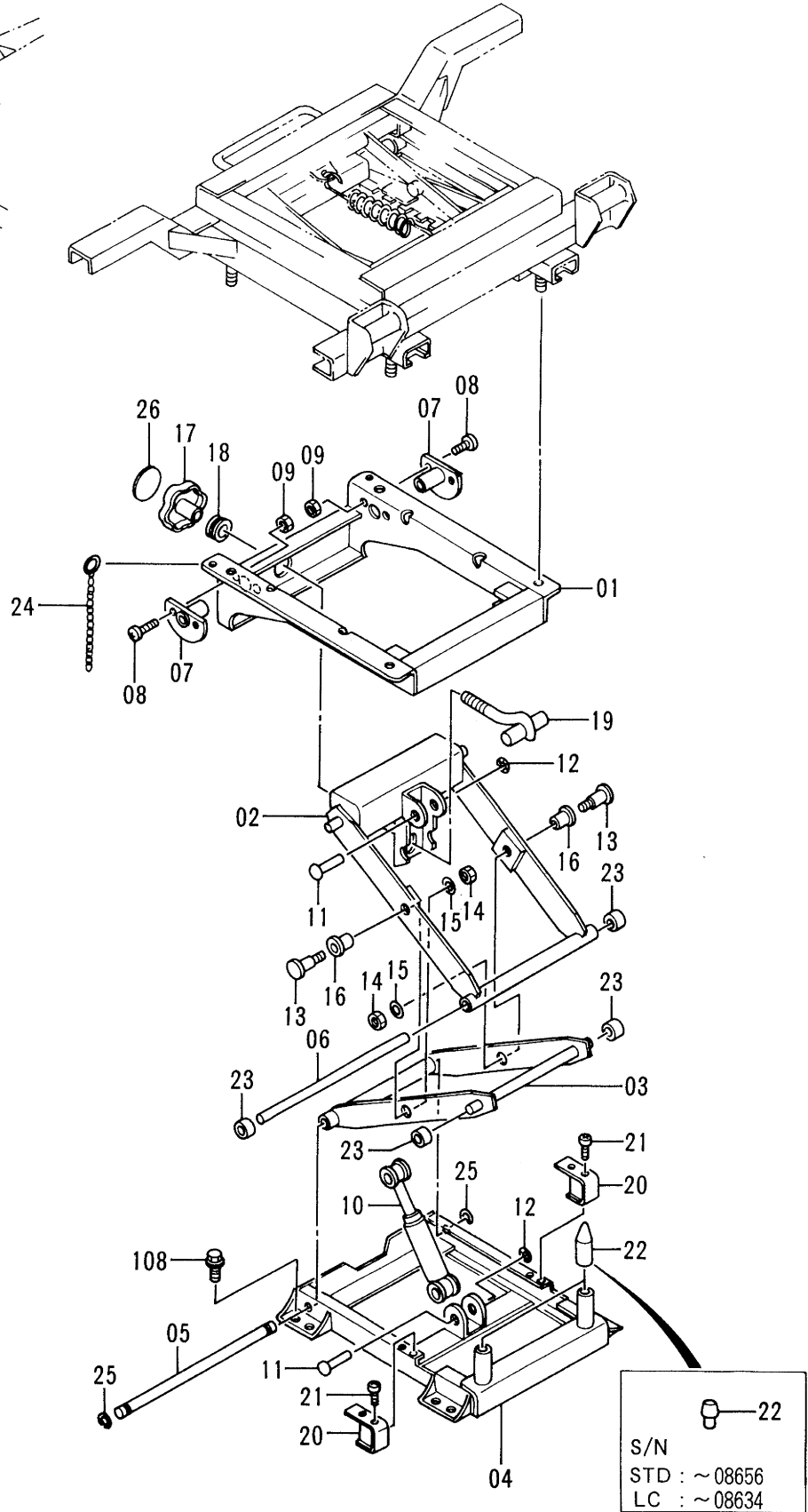
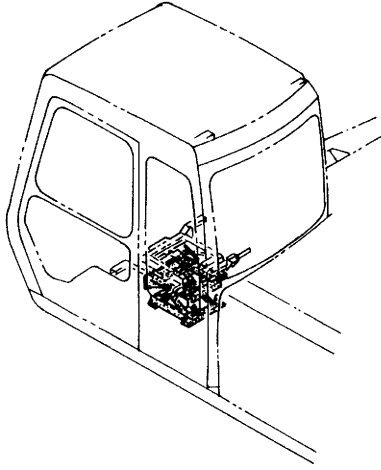

シート サスペンション  
SEAT SUSPENSION

08001-

符号 ITEM	部品番号 PART NO.	部品名 PART NAME	or PART NAME CODE	数量 Q'TY	サービス コード S.C	適用号機 SERIAL NO.	互換性 ICA	代替部品 REPLACEABLE PART	
								部品番号 PART NO.	数量 Q'TY
01-26	4262531	サスペンション	SUSPENSION	1		STD: -08656 LC : -08634	I	4293899	1
01-26	4293899	サスペンション	SUSPENSION	1		STD:08657- LC :08635-			
01	4322376	・フレーム	・FRAME	1					
02	4322377	・アーム アツセン (A)	・ARM ASS'Y (A)	1					
03	4322378	・アーム アツセン (B)	・ARM ASS'Y (B)	1					
04	4322379	・フレーム	・FRAME	1					
05	4322380	・シャフト	・SHAFT	1					
06	4322381	・スタビライザ	・STABILIZER	1					
07	4322382	・フランジ	・FLANGE	2					
08	4322383	・スクリュ	・SCREW	4					
09	4322384	・ナット	・NUT	4					
10	4303742	・ダンパ	・DAMPER	1		STD: -08656 LC : -08634	I	4322385	1
10	4322385	・ダンパ	・DAMPER	1		STD:08657- LC :08635-			
11	4315423	・リベット	・RIVET	2					
12	4315424	・リング ;リテイニング	・RING;RETAINING	2					
13	4322388	・ボルト	・BOLT	2					
14	4318475	・ナット	・NUT	2					
15	4322390	・ワッシャ	・WASHER	2					
16	4322391	・ブッシング	・BUSHING	2					
17	4322392	・ハンドル アツセン	・HANDLE ASS'Y	1					
18	4322393	・ベアリング	・BRG.	1					
19	4322394	・ボルト ;アジャステイング	・BOLT ;ADJUSTING	1					
20	4322395	・ストツパ	・STOPPER	2					
21	4322396	・スクリュ	・SCREW	4					
22	4335633	・ストツパ ;ラバー	・STOPPER ;RUBBER	2		STD: -08656 LC : -08634	I	4322397	2
22	4322397	・ストツパ ;ラバー	・STOPPER ;RUBBER	2		STD:08657- LC :08635-			
23	4322398	・ローラ	・ROLLER	4					
24	4322399	・チェーン	・CHAIN	1					
25	4322400	・リング ;リテイニング	・RING ;RETAINING	2					
26	4322386	・シール	・SEAL	1					
108	J011030	ボルト ;セムス	BOLT ;SEMS	4					

# シートスタンド Seat Stand

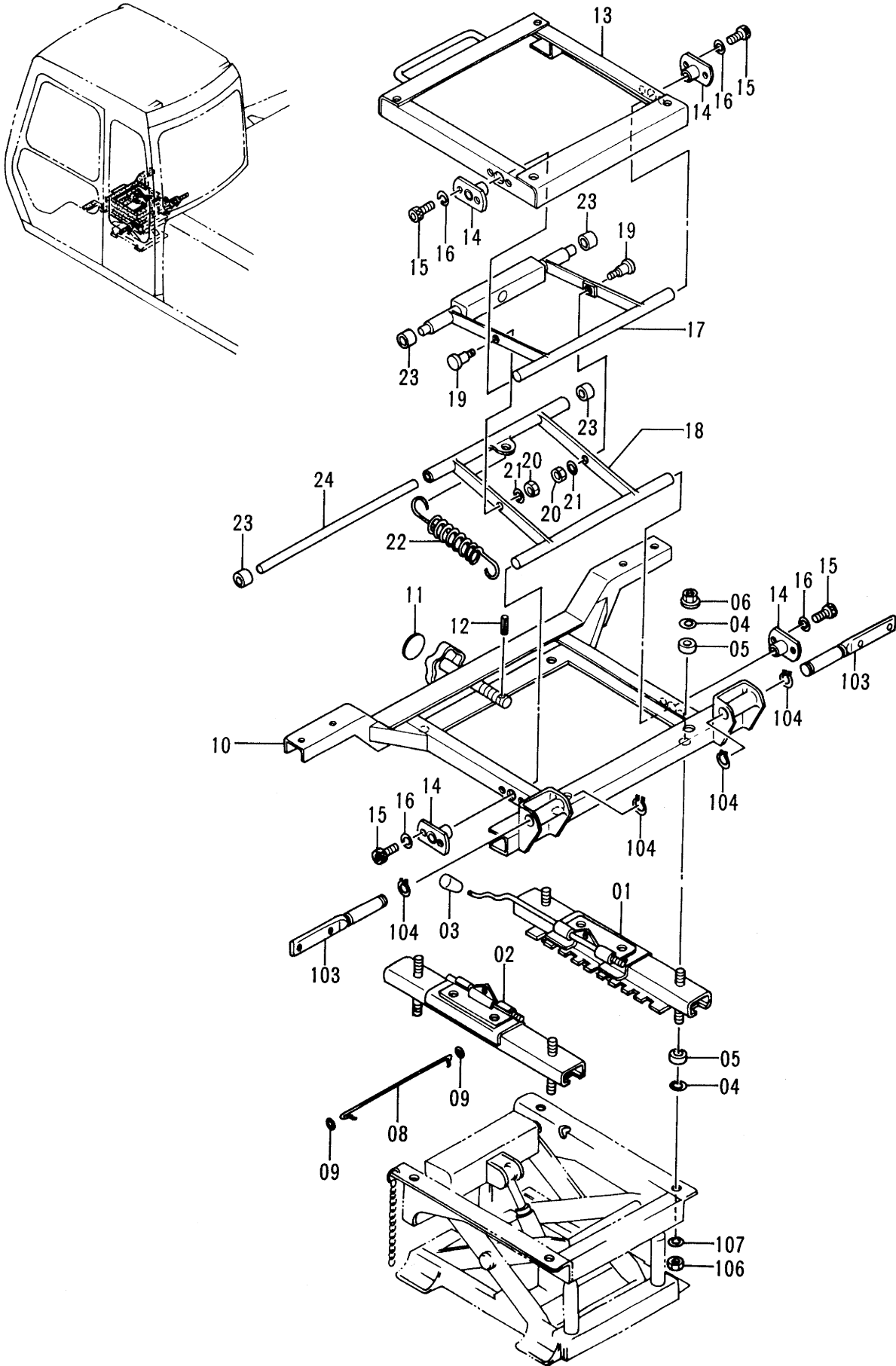

シート スタンド  
SEAT STAND

08001-

符号 ITEM	部品番号 PART NO.	部 品 名 PART NAME	or PART NAME CODE	数量 Q'TY	サービス コード S. C	適用号機 SERIAL NO.	互 換 性 ICA	代 替 部 品 REPLACEABLE PART	
								部品番号 PART NO.	数量 Q'TY
01-24	4257011	スタンド	STAND	1					
01	4322699	・レール アツセン (R)	・RAIL ASS'Y (R)	1					
02	4322700	・レール アツセン (L)	・RAIL ASS'Y (L)	1					
03	4322701	・ノブ	・KNOB	1					
04	4322702	・ワッシャ; プ レーン	・WASHER; PLANE	8					
05	4322703	・ブ ツシグ	・BUSHING	8					
06	4322704	・ナツト	・NUT	4					
08	4322706	・ロツト	・ROD	1					
09	4322707	・ワッシャ	・WASHER	2					
10	4322708	・フレーム	・FRAME	1					
11	4322709	・シール	・SEAL	1					
12	4105691	・ピ ン; スプ リング	・PIN; SPRING	1					
13	4322711	・フレーム	・FRAME	1					
14	4322712	・フランジ	・FRANGE	4					
15	4322713	・ボ ルト; ソケット	・BOLT; SOCKET	8					
16	4322714	・ワッシャ; スプ リング	・WASHER; SPRING	8					
17	4322715	・アーム アツセン (A)	・ARM ASS'Y (A)	1					
18	4322716	・アーム アツセン (B)	・ARM ASS'Y (B)	1					
19	4322717	・ボ ルト	・BOLT	2					
20	4322718	・ナツト	・NUT	2					
21	4322719	・ワッシャ	・WASHER	2					
22	4322720	・スプ リング	・SPRING	1					
23	4322721	・ローラ	・ROLLER	4					
24	4322722	・シャフト	・SHAFT	1					
103	3052566	ピ ン	PIN	2					
104	D910536	リング ; リテイニング	RING; RETAINING	4					
106	J952010	ナツト	NUT	4					
107	A590910	ワッシャ; スプ リング	WASHER; SPRING	4					



# シートベルト Seat Belt

適用号機 08859~  
Serial No.

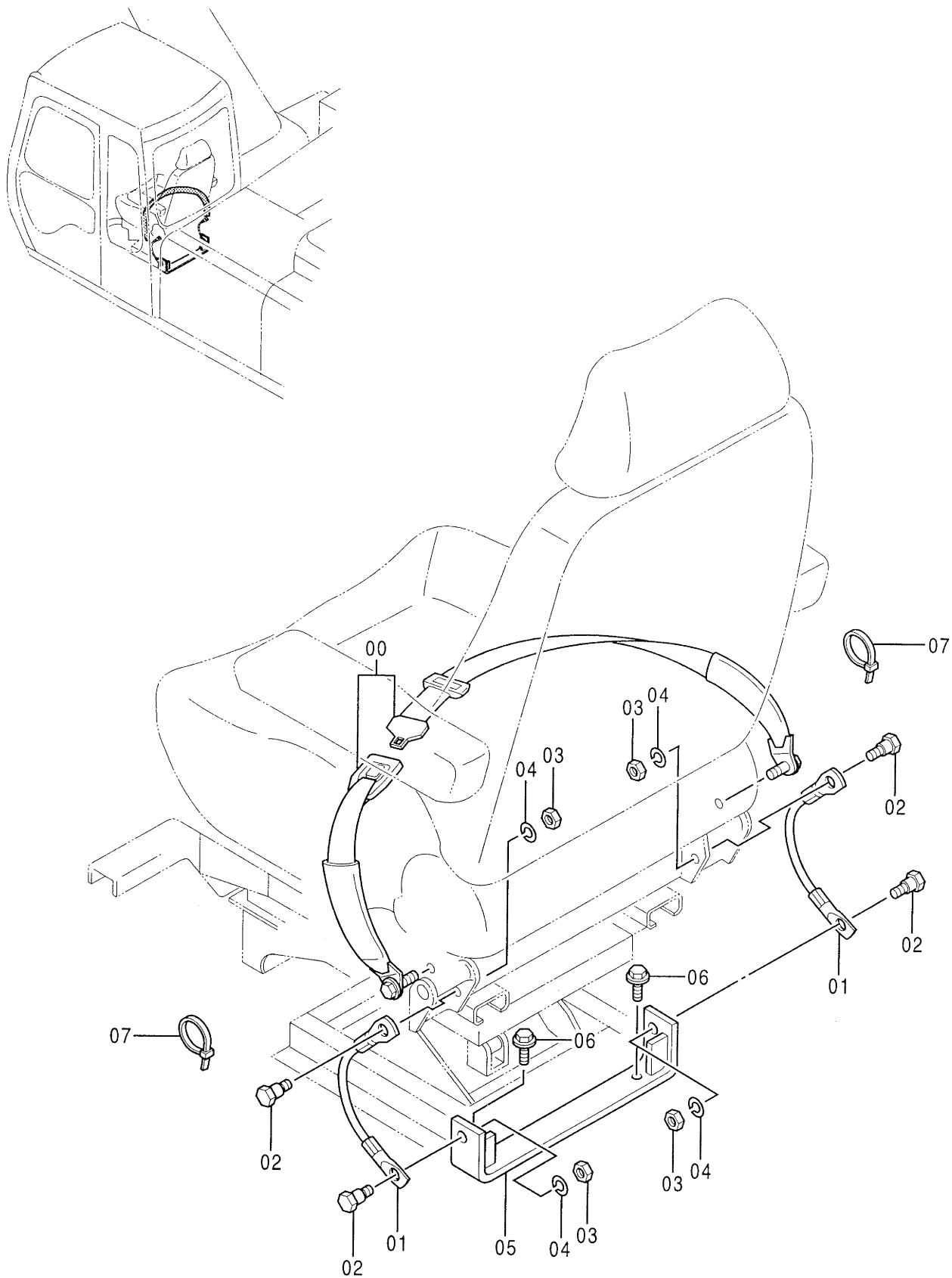

シートベルト  
SEAT BELT

08859-

符号 ITEM	部品番号 PART NO.	部 品 名 PART NAME	or PART NAME CODE	数量 Q'TY	サービ ス コード S. C	適用号機 SERIAL NO.	互 換 性 ICA	代 替 部 品 REPLACEABLE PART	
								部品番号 PART NO.	数量 Q'TY
00	4319875	シート;ベルト	SEAT;BELT	1					
01	4306909	ロープ;ワイヤ	ROPE;WIRE	2					
02	4293429	ボルト	BOLT	4					
03	J950010	ナット	NUT	4					
04	A590910	ワッシャ;スプリング	WASHER;SPRING	4					
05	8054248	ブラケット	BRACKET	1					
06	J011030	ボルト;セムス	BOLT;SEMS	2					
07	4055312	クリップ;バンド	CLIP;BAND	2					

# カバー (1-1) Cover (1-1)

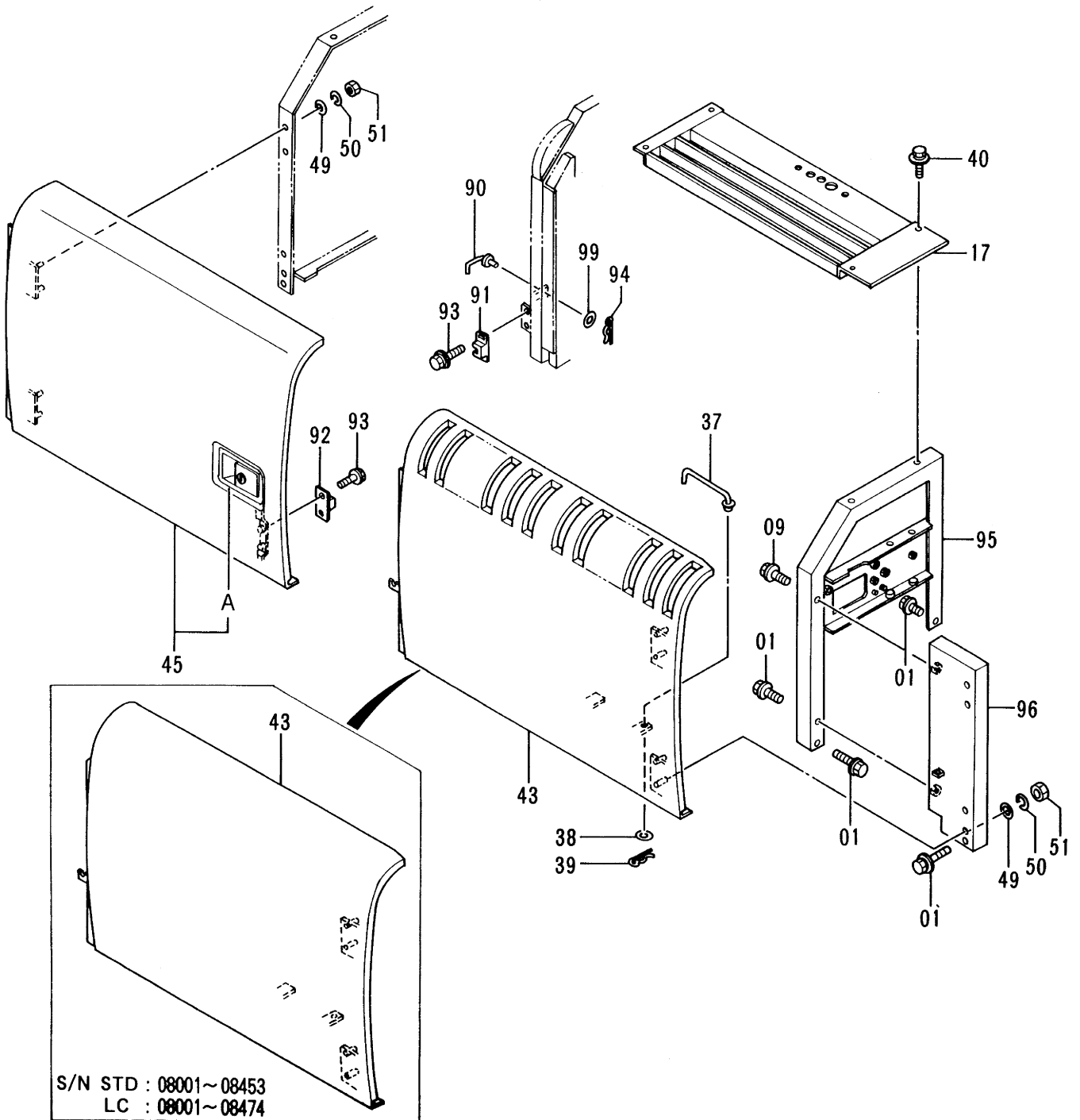
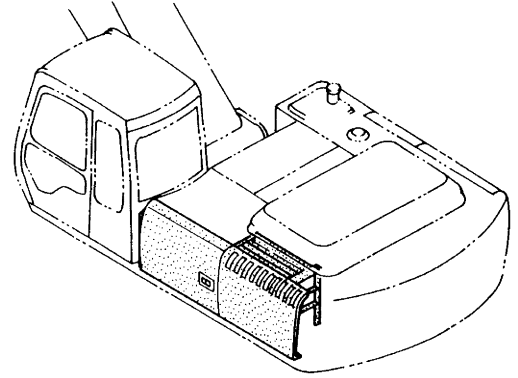

カバー (1-1)  
COVER (1-1)

08001-

符号 ITEM	部品番号 PART NO.	部品名 PART NAME	or PART NAME CODE	数量 Q'TY	サービス コード S. C	適用号機 SERIAL NO.	互換性 ICA	代替部品 REPLACEABLE PART	
								部品番号 PART NO.	数量 Q'TY
01	J021030	ボルト;セムス	BOLT;SEMS	4					
09	J031025	ボルト;セムス	BOLT;SEMS	1					
17	7024557	カバー	COVER	1					
37	9737868	ステー	STAY	1					
38	A590108	ワッシャ;プレーン	WASHER; PLANE	1					
39	4022697	ピン;ロック	PIN; LOCK	1					
40	J021030	ボルト;セムス	BOLT;SEMS	4					
43	6012128	ドア	DOOR	1		STD: -08453 LC: -08474			
43	6013106	ドア	DOOR	1		STD:08454- LC:08475-			
45	5003057	ドア	DOOR	1					
45A	7017924	・ドアロック (A) <詳細は別ページ参照>	・DOOR LOCK (A) <for details: see separate page>	1	W				
49	A590110	ワッシャ;プレーン	WASHER; PLANE	8					
50	A590910	ワッシャ;スプリング	WASHER; SPRING	8					
51	J950010	ナット	NUT	8					
90	9738313	ステー	STAY	1					
91	4175253	ブラケット	BRACKET	1					
92	4175254	ストッパ	STOPPER	1					
93	J020614	ボルト;セムス	BOLT;SEMS	4					
94	4022696	ピン;ロック	PIN; LOCK	1					
95	7024876	サポート	SUPPORT	1					
96	7024949	サポート	SUPPORT	1					
99	A590106	ワッシャ;プレーン	WASHER; PLANE	1					

カバー (1-2)  
Cover (1-2)

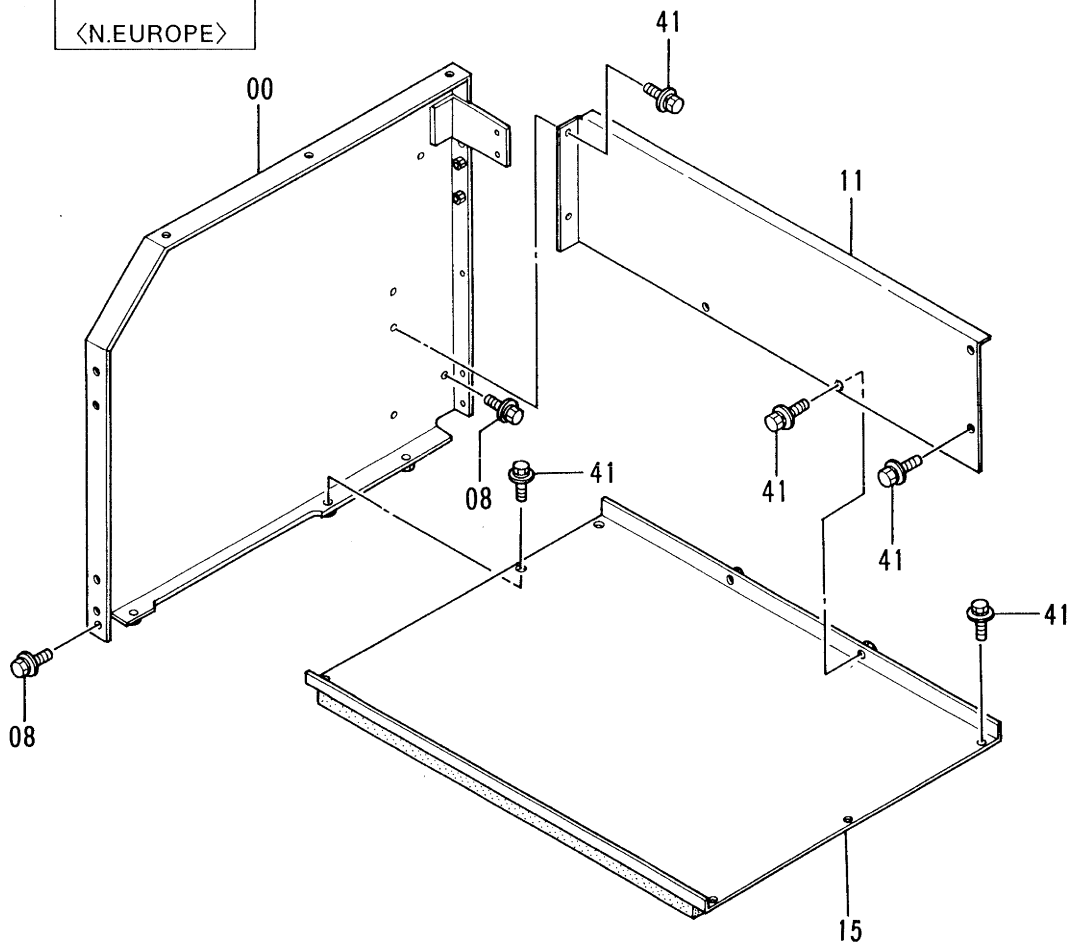
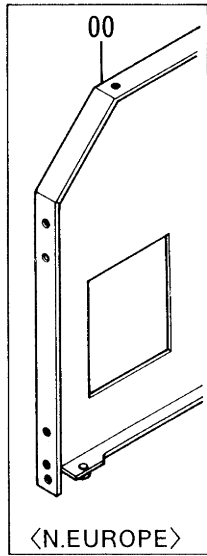
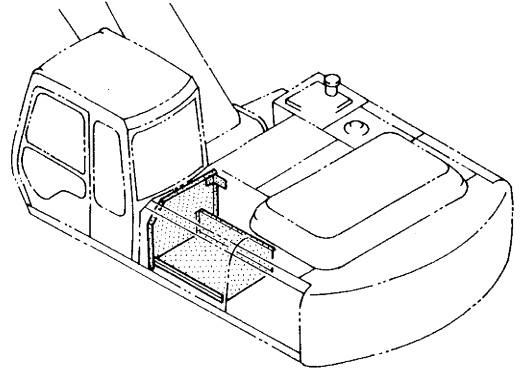

カバー (1-2)  
COVER (1-2)

08001-

符号 ITEM	部品番号 PART NO.	部 品 名 PART NAME	or PART NAME CODE	数量 Q'TY	サービス コード S. C	適用号機 SERIAL NO.	互 換 性 ICA	代 替 部 品 REPLACEABLE PART	
								部品番号 PART NO.	数量 Q'TY
00	7023887	カバー <STD>	COVER <STD>	1					
00	7025776	カバー <N.EUROPE>	COVER <N.EUROPE>	1					
08	J021030	ボルト;セムス	BOLT;SEMS	2					
11	3057972	カバー	COVER	1					
15	7023687	カバー	COVER	1					
41	J031025	ボルト;セムス	BOLT;SEMS	12					

カバー (1-3)  
Cover (1-3)

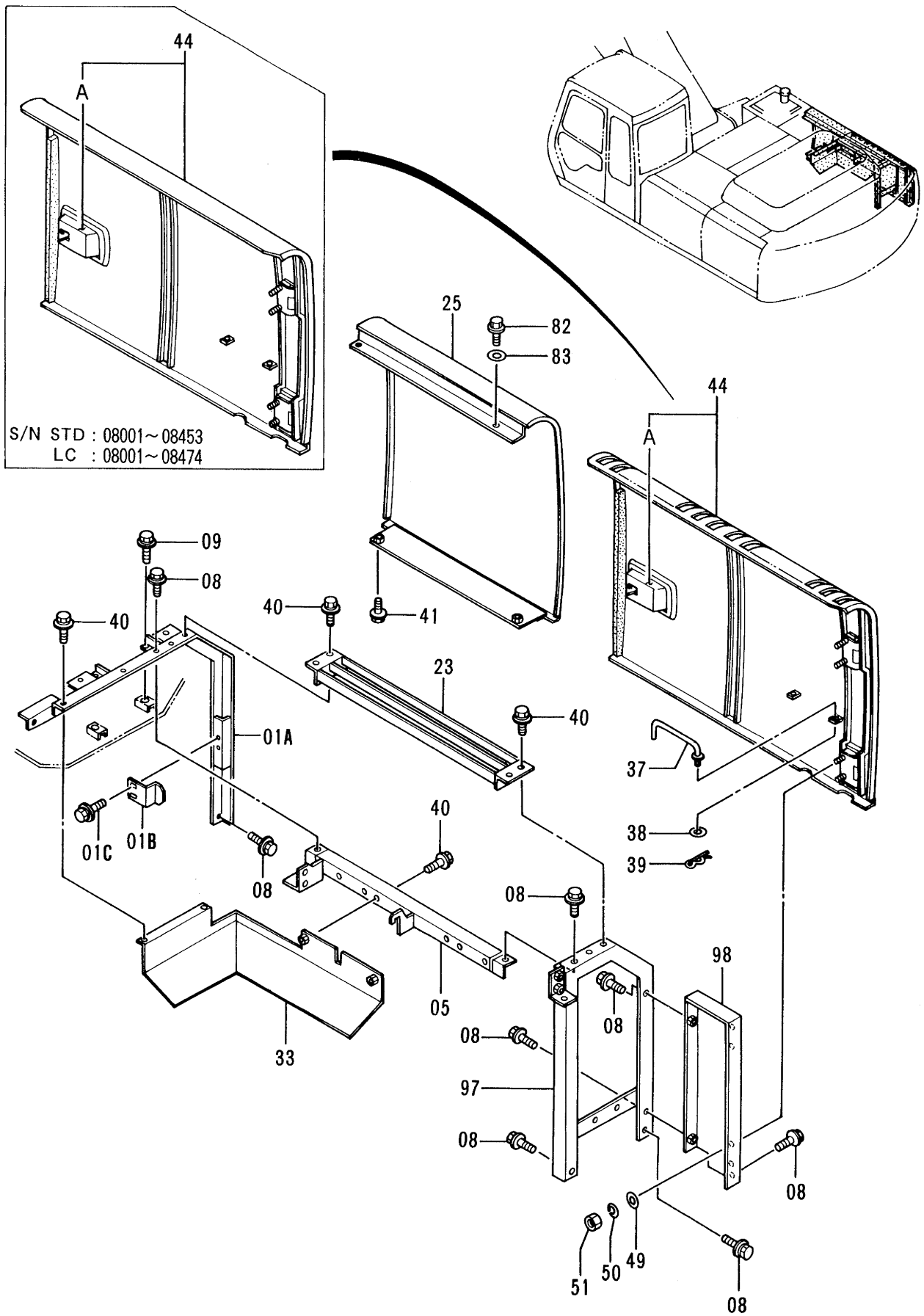

カバー (1-3)  
COVER (1-3)

08001-

符号 ITEM	部品番号 PART NO.	部品名 PART NAME	or PART NAME CODE	数量 Q'TY	サービス コード S. C	適用号機 SERIAL NO.	互換性 ICA	代替部品 REPLACEABLE PART	
								部品番号 PART NO.	数量 Q'TY
01A	7023655	サポ-ト	SUPPORT	1					
01B	4257087	ストツパ	STOPPER	1					
01C	J031030	ボ-ルト;セムス	BOLT;SEMS	2					
05	8048843	サポ-ト	SUPPORT	1		-08262	T	8053660	1
								7025754	1
05	8053660	サポ-ト	SUPPORT	1		08263-			
08	J021030	ボ-ルト;セムス	BOLT;SEMS	8					
09	J031025	ボ-ルト;セムス	BOLT;SEMS	2					
23	9737352	ガード	GUARD	1					
25	6011238	カバー	COVER	1					
33	8048845	カバー	COVER	1					
37	9737868	ステー	STAY	1					
38	A590108	ワッシャ;プレーン	WASHER; PLANE	1					
39	4022697	ピン;ロック	PIN; LOCK	1					
40	J021030	ボ-ルト;セムス	BOLT;SEMS	8					
41	J031025	ボ-ルト;セムス	BOLT;SEMS	2					
44	5003387	ドア	DOOR	1		STD: -08453 LC: -08474			
44	5003549	ドア	DOOR	1		STD:08454- LC:08475-			
44A	7017924	・ドアロック (A) <詳細は別ページ参照>	・DOOR LOCK (A) <for details: see separate page>	1	W				
49	A590110	ワッシャ;プレーン	WASHER; PLANE	4					
50	A590910	ワッシャ;スプリング	WASHER; SPRING	4					
51	J950010	ナット	NUT	4					
82	J031025	ボ-ルト;セムス	BOLT;SEMS	2		-08049	T	J011025	2
								J222012	2
82	J011025	ボ-ルト;セムス	BOLT;SEMS	2		08050-			
83	J222012	ワッシャ	WASHER	2		08050-			
97	7024877	サポ-ト	SUPPORT	1		-08262	T	7025754	1
								8053660	1
97	7025754	サポ-ト	SUPPORT	1		08263-			
98	7024950	サポ-ト	SUPPORT	1					



カバー (1-4)  
Cover (1-4)

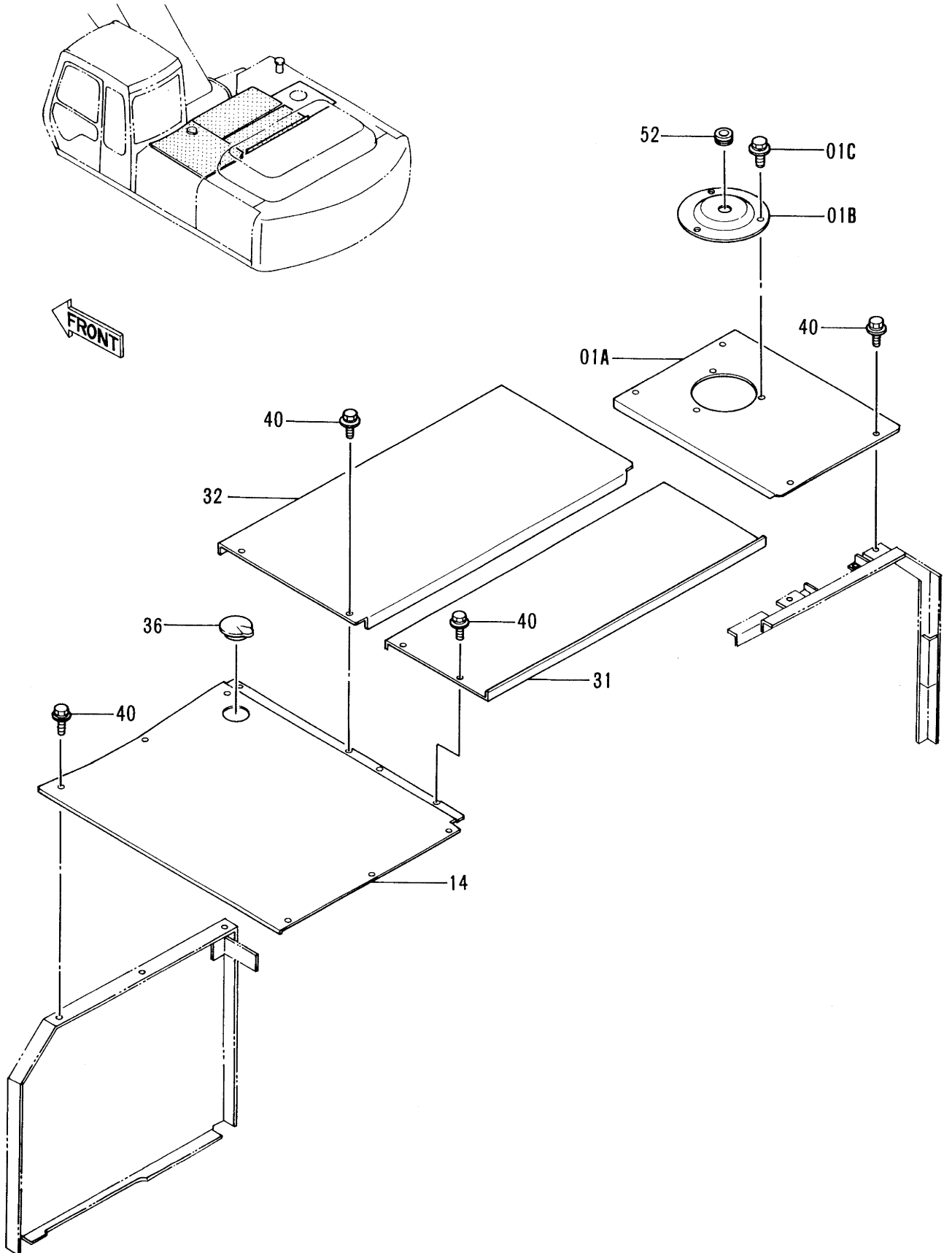

カバー (1-4)  
COVER (1-4)

08001-

符号 ITEM	部品番号 PART NO.	部品名 PART NAME	or PART NAME CODE	数量 Q'TY	サービス コード S.C	適用号機 SERIAL NO.	互換性 ICA	代替部品 REPLACEABLE PART	
								部品番号 PART NO.	数量 Q'TY
01A	8052815	カバー	COVER	1					
01B	4289216	カバー	COVER	1					
01C	J021025	ボルト;セムス	BOLT;SEMS	3					
14	7024507	カバー	COVER	1					
31	7024040	カバー	COVER	1					
32	7024041	カバー	COVER	1					
36	3058180	ブッシング;ラバー	BUSHING;RUBBER	1					
40	J021030	ボルト;セムス	BOLT;SEMS	14					
52	4163949	ブッシング;ラバー	BUSHING;RUBBER	1		-08656	I	4316224	1
52	4316224	ブッシング;ラバー	BUSHING;RUBBER	1		08657-			

カバー (1-5)  
Cover (1-5)

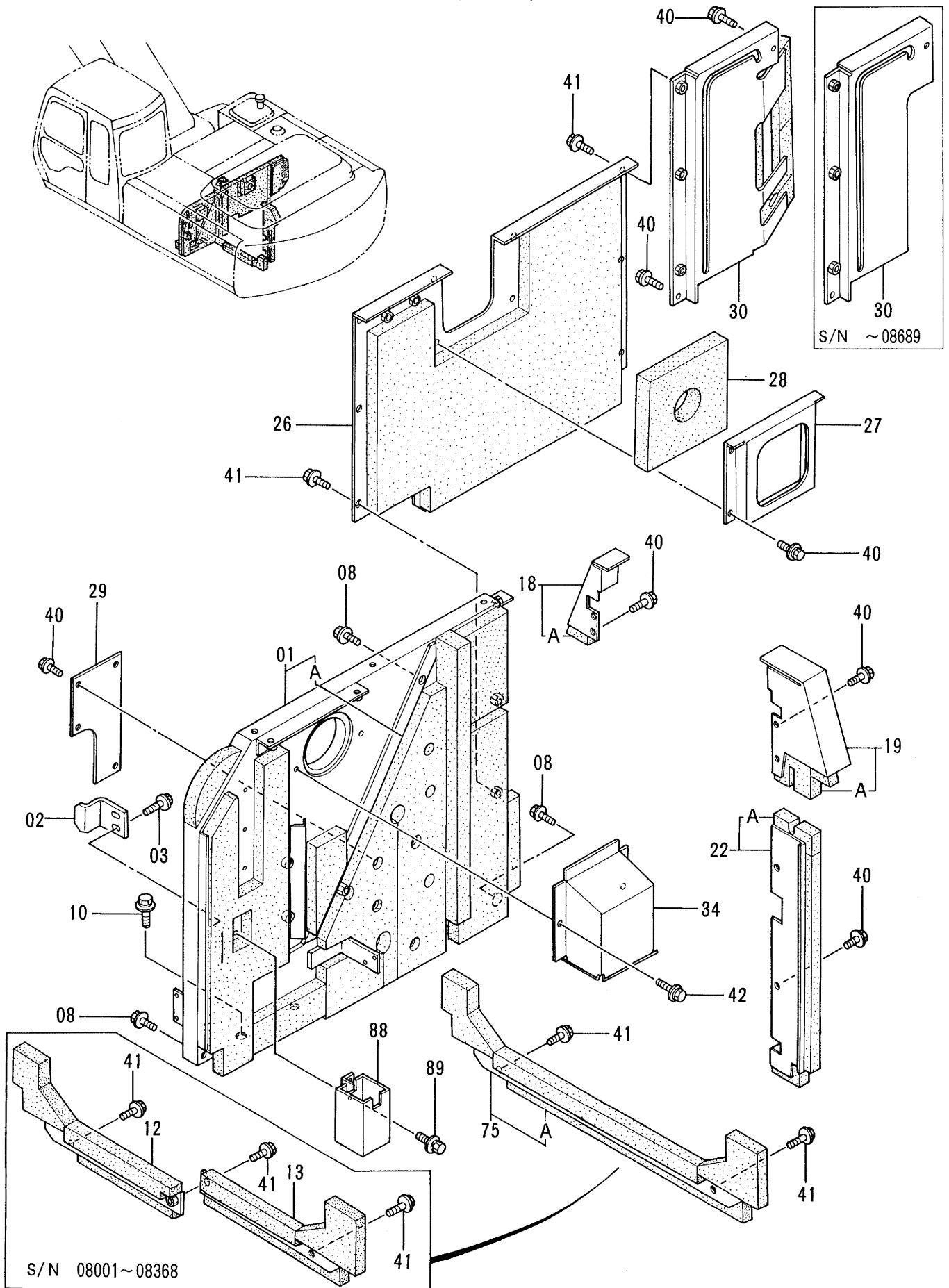

カバー (1-5)  
COVER (1-5)

08001-

符号 ITEM	部品番号 PART NO.	部品名 PART NAME	or PART NAME CODE	数量 QTY	サービス コード S.C	適用号機 SERIAL NO.	互換性 ICA	代替部品 REPLACEABLE PART	
								部品番号 PART NO.	数量 QTY
01	6011947	カバー	COVER	1					
01A	4327218	・ラバー	・RUBBER	1	#				
02	4257087	ストッパ	STOPPER	1					
03	J031030	ボルト;セムス	BOLT;SEMS	2					
08	J021030	ボルト;セムス	BOLT;SEMS	4					
10	J031230	ボルト;セムス	BOLT;SEMS	2					
12	8051251	カバー	COVER	1		-08368			
13	8051252	カバー	COVER	1		-08368			
18	8050194	カバー	COVER	1					
18A	4323329	・ラバー	・RUBBER	1	#				
19	8050195	カバー	COVER	1					
19A	4327217	・ラバー	・RUBBER	1	#				
22	8050193	カバー	COVER	1					
22A	4322965	・ラバー	・RUBBER	1	#				
26	8051121	カバー	COVER	1					
27	2031299	カバー	COVER	1					
28	4262125	ラバー	RUBBER	1					
29	4261902	プレート	PLATE	1					
30	8048817	カバー	COVER	1		-09689	I	7027589	1
30	7027589	カバー	COVER	1	#	08690-			
34	3055611	カバー	COVER	1		STD: -08701 LC: -08744	I	7028524	1
34	7028524	カバー	COVER	1	#	STD:08702- LC:08745-			
40	J021030	ボルト;セムス	BOLT;SEMS	16					
41	J031025	ボルト;セムス	BOLT;SEMS	9		-08368			
41	J031025	ボルト;セムス	BOLT;SEMS	8		08369-			
42	J010814	ボルト;セムス	BOLT;SEMS	3		STD: -08701 LC: -08744			
42	J010814	ボルト;セムス	BOLT;SEMS	2	#	STD:08702- LC:08745-			
75	8054451	カバー	COVER	1		08369-			
75A	4320430	・ラバー	・RUBBER	1	#				
88	8051479	ホルダ	HOLDER	1					
89	J021025	ボルト;セムス	BOLT;SEMS	2					

カバー (1-6)  
Cover (1-6)

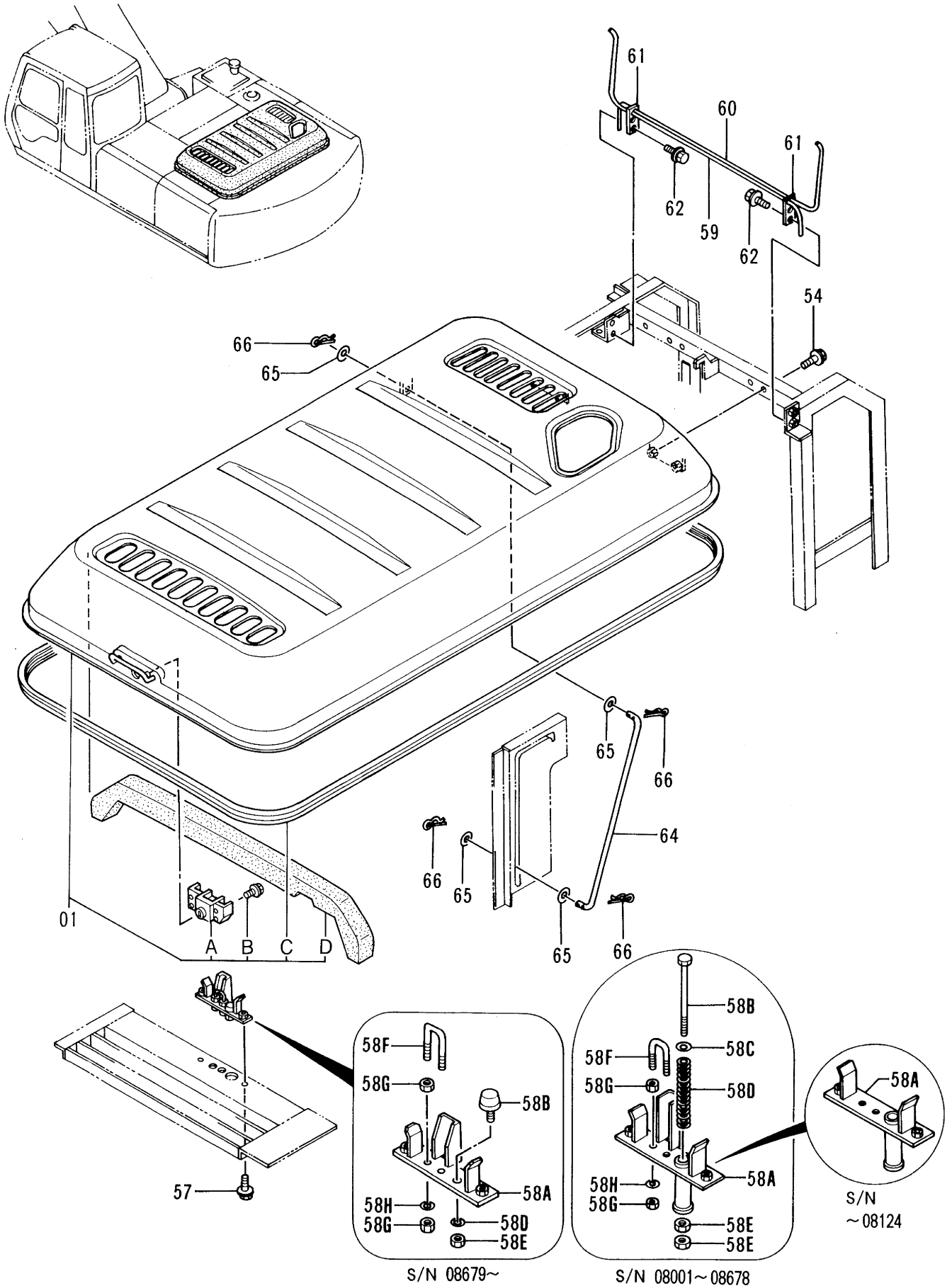

カバー (1-6)  
COVER (1-6)

08001-

符号 ITEM	部品番号 PART NO.	部品名 PART NAME	or PART NAME CODE	数量 Q'TY	サービス コード S. C	適用号機 SERIAL NO.	互換性 ICA	代替部品 REPLACEABLE PART	
								部品番号 PART NO.	数量 Q'TY
01	5003289	カバー;エンジン	COVER;ENGINE	1					
01A	2031978	ドアアロック (B)	DOOR LOCK (B)	1					
		<詳細は別ページ参照>	<for details: see separate page>						
01B	J010614	ボルト;セムス	BOLT;SEMS	4					
01C	4278601	ラバー	RUBBER	1					
01D	4320177	ラバー	RUBBER	1	#				
54	J021030	ボルト;セムス	BOLT;SEMS	4					
57	J031030	ボルト;セムス	BOLT;SEMS	2					
58A	8052044	ブラケット	BRACKET	1		-08124	I	8053400	1
58A	8053400	ブラケット	BRACKET	1		08125-08678	T	8053476	1
								4294508	1
								A590910	1
								J950010	1
								4280175	1
								M500807	4
								A590908	2
58A	8053476	ブラケット	BRACKET	1		08679-			
58B	M211203	ボルト	BOLT	1		-08156	Y	J901208	1
58B	J901208	ボルト	BOLT	1		08157-08678			
58B	4294508	ストッパ	STOPPER	1		08679-			
58C	A590112	ワッシャ;プレーン	WASHER; PLANE	1		-08678			
58D	4283987	スプリング;コンプレッション	SPRING; CONPRES.	1		-08678			
58D	A590910	ワッシャ;スプリング	WASHER; SPRING	1		08679-			
58E	J950012	ナット	NUT	1		-08678			
58E	J950010	ナット	NUT	1		08679-			
58F	4280175	ボルト;U	BOLT;U	1					
58G	M500807	ナット	NUT	4					
58H	A590908	ワッシャ;スプリング	WASHER; SPRING	2					
59	3052305	バー;トーション	BAR; TORSION	1					
60	3052306	バー;トーション	BAR; TORSION	1					
61	4261669	ブラケット	BRACKET	2					
62	J021030	ボルト;セムス	BOLT;SEMS	4					
64	4262021	ステー	STAY	1					
65	A590114	ワッシャ;プレーン	WASHER; PLANE	4					
66	4022700	ピン;ロック	PIN; LOCK	4					

カバー (1-7)  
Cover (1-7)

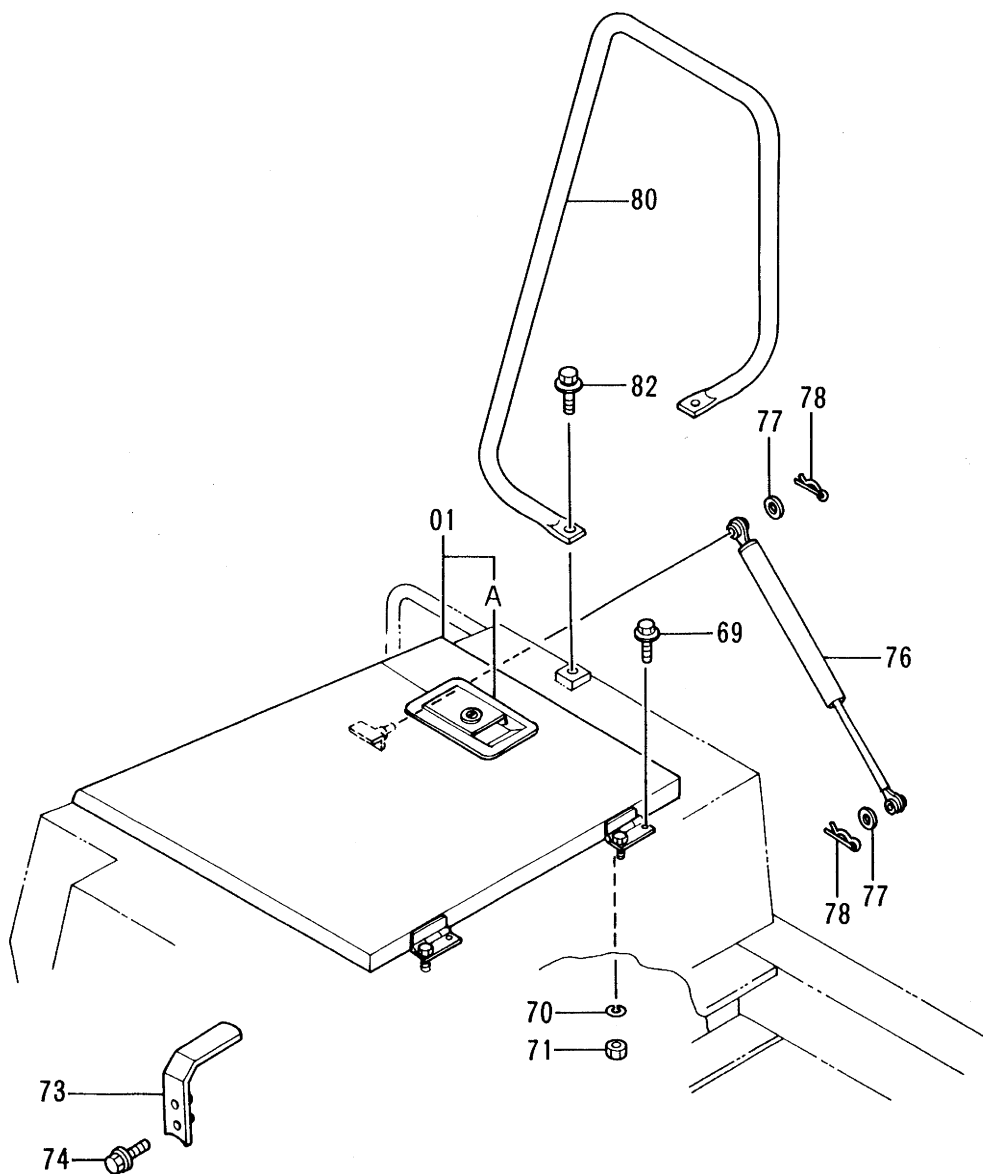
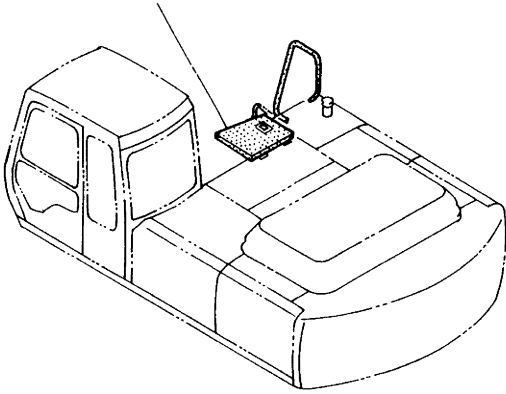

カバー (1-7)  
COVER (1-7)

08001-

符号 ITEM	部品番号 PART NO.	部 品 名 PART NAME	or PART NAME CODE	数量 Q'TY	サービ ス コード S. C	適用号機 SERIAL NO.	互 換 性 ICA	代 替 部 品 REPLACEABLE PART	
								部品番号 PART NO.	数量 Q'TY
01	7024563	カバー	COVER	1					
01A	7017924	・ドアロック (A) <詳細ハ別ページ参照>	・DOOR LOCK (A) <for details: see separate page>	1	W				
69	J011022	ボルト;セムス	BOLT;SEMS	2					
70	A590910	ワッシャ;スプリング	WASHER;SPRING	2					
71	J950010	ナット	NUT	2					
73	9736904	ブラケット	BRACKET	1					
74	J021025	ボルト;セムス	BOLT;SEMS	2					
76	4196560	ステー	STAY	1					
77	A590108	ワッシャ;プレーン	WASHER;PLANE	2					
78	4022697	ピン;ロック	PIN;LOCK	2					
80	8047346	ステー	STAY	1					
82	J011228	ボルト;セムス	BOLT;SEMS	2					



# カバ ー (2) Cover (2)

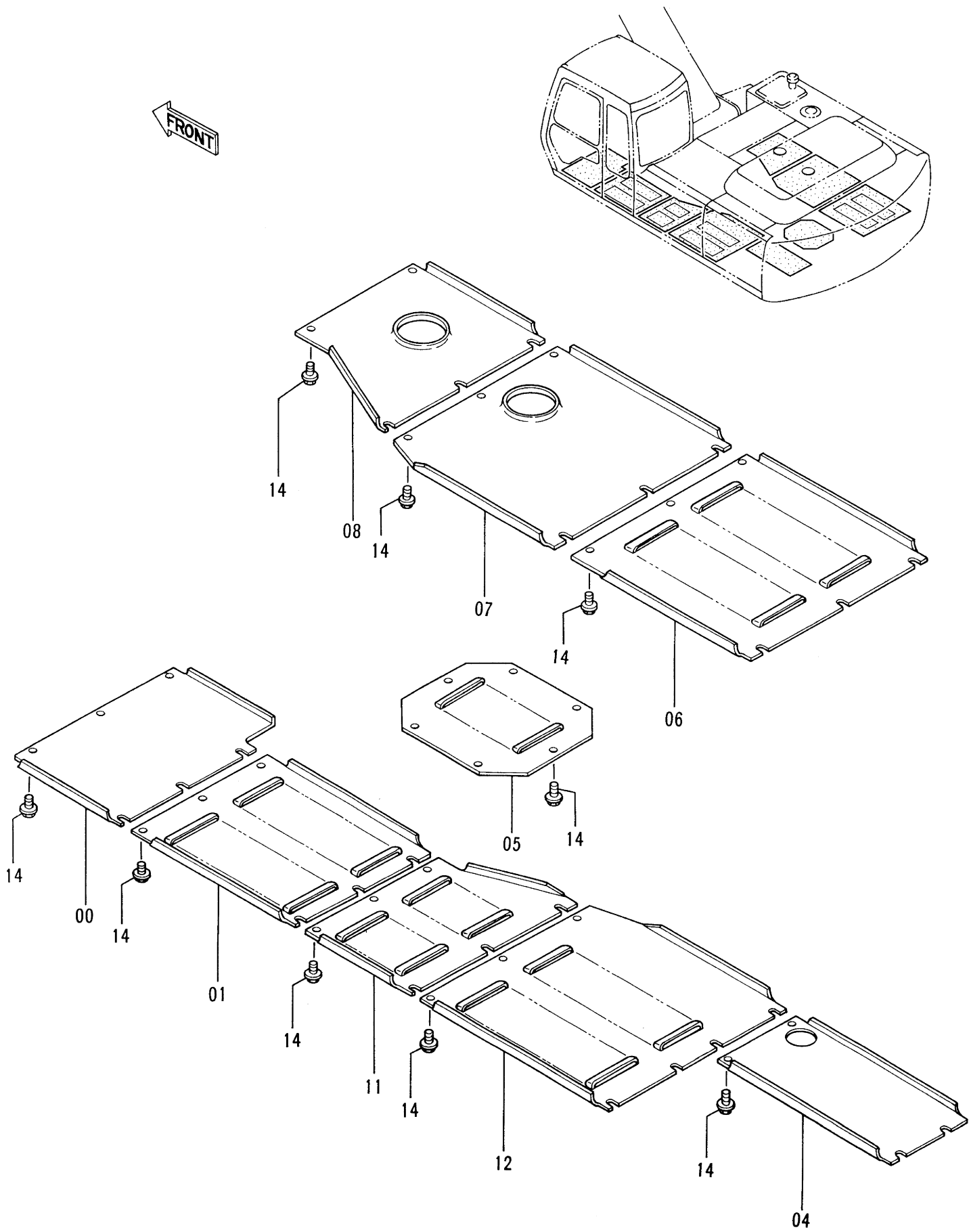

カバ - (2)  
COVER (2)

08001-

符号 ITEM	部品番号 PART NO.	部品名 PART NAME	or PART NAME CODE	数量 Q'TY	サービス コード S. C	適用号機 SERIAL NO.	互換性 ICA	代替部品 REPLACEABLE PART	
								部品番号 PART NO.	数量 Q'TY
00	3051844	カバ -	COVER	1					
01	2030322	カバ -	COVER	1					
04	3051846	カバ -	COVER	1					
05	3051847	カバ -	COVER	1					
06	2030324	カバ -	COVER	1					
07	2030325	カバ -	COVER	1					
08	3051848	カバ -	COVER	1					
11	3054389	カバ -	COVER	1					
12	2031328	カバ -	COVER	1					
14	J071035	ボルト;セムススクレイブ	BOLT;SEMS-S	52					

# ドアロック (A) Door Lock (A)

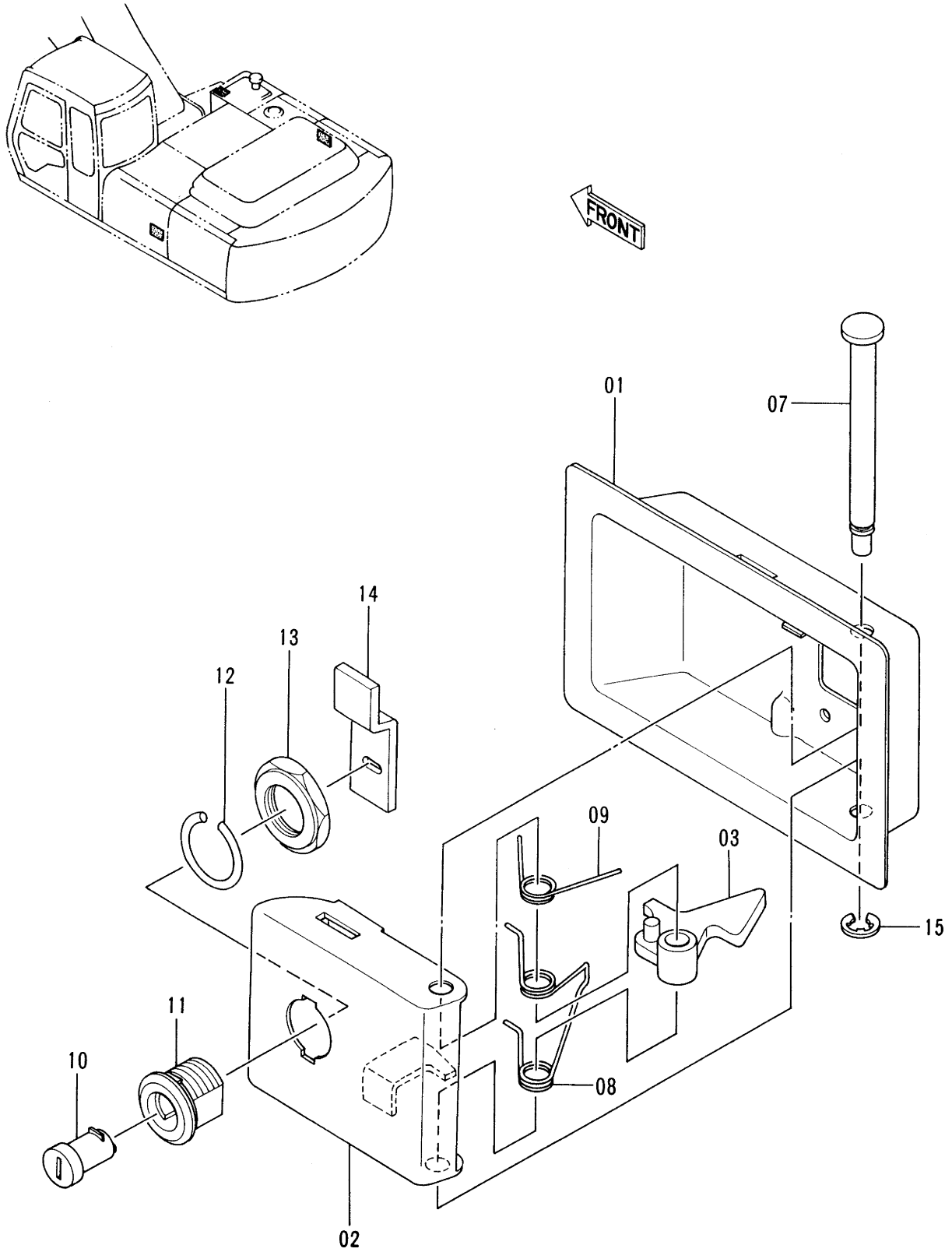

ドア ロック (A)  
DOOR LOCK (A)

08001-

符号 ITEM	部品番号 PART NO.	部 品 名 PART NAME	or PART NAME CODE	数量 Q'TY	サービス コード S.C	適用号機 SERIAL NO.	互 換 性  ICA	代 替 部 品 REPLACEABLE PART	
								部品番号 PART NO.	数量 Q'TY
	7017924	ロック アッセン	LOCK ASS'Y	1					
01	8024462	・カバー	・COVER	1					
02	8024464	・ラッチ	・LATCH	1					
03	9717542	・レバー	・LEVER	1					
07	4134328	・シャフト	・SHAFT	1					
08	4134319	・スプリング	・SPRING	1					
09	4134321	・スプリング	・SPRING	1					
10	4187085	・シリンダ* ; ロック (H800)	・CYL. ; LOCK (H800)	1					
11	4187295	・ケース	・CASE	1					
12	4134322	・ワッシャ	・WASHER	1					
13	4134323	・ナット	・NUT	1					
14	4134331	・プレート	・PLATE	1					
15	4112235	・リング* ; リテイニング*	・RING ; RETAINING	1					

# ドアロック (B)

## Door Lock (B)

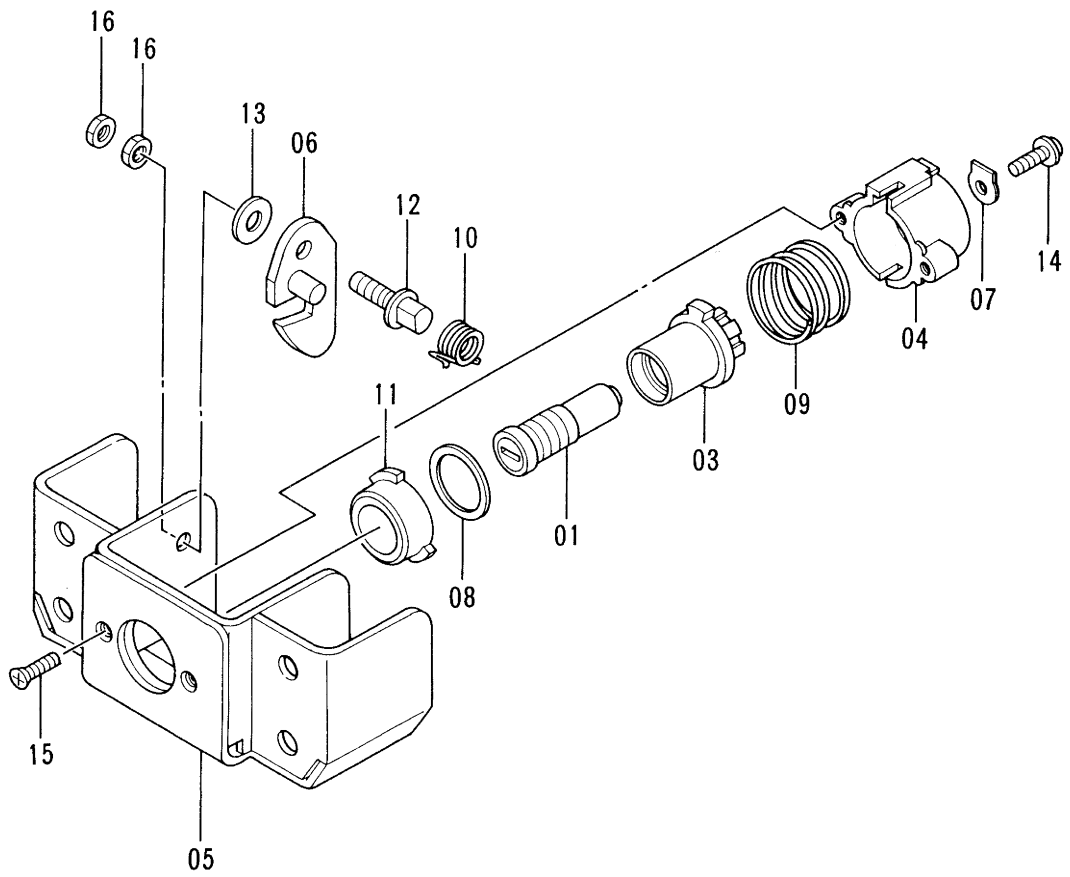
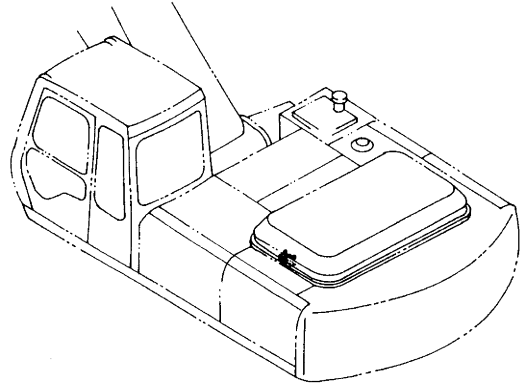

ドア ロック (B)  
DOOR LOCK (B)

08001-

符号 ITEM	部品番号 PART NO.	部 品 名 PART NAME	or PART NAME CODE	数量 Q'TY	サービス コード S. C	適用号機 SERIAL NO.	互 換 性 ICA	代 替 部 品 REPLACEABLE PART	
								部品番号 PART NO.	数量 Q'TY
	2031978	ロック アツセン	LOCK ASS'Y	1					
01	4290545	・ロータ	・ROTOR	1					
03	4290546	・ケース	・CASE	1					
04	4290547	・ケース	・CASE	1					
05	4290548	・ブ ラケット	・BRACKET	1					
06	4290549	・フック	・HOOK	1					
07	4290550	・プ レート;ロック	・PLATE; LOCK	1					
08	4290551	・ガ スケット	・GASKET	1					
09	4290552	・スプ リング	・SPRING	1					
10	4290553	・スプ リング	・SPRING	1					
11	4290554	・リング ; ガ イド	・RING; GUIDE	1					
12	4290555	・シャフト	・SHAFT	1					
13	4290556	・スぺ ーサ	・SPACER	1					
14	4290557	・スクリュ	・SCREW	1					
15	4290558	・スクリュ	・SCREW	2					
16	4294120	・ナツト	・NUT	2					



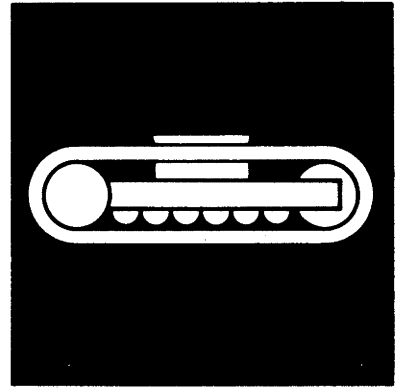

下部走行体  
UNDERCARRIAGE



トラックフレーム (スタンダードトラック)  
Track Frame (STD. Track)

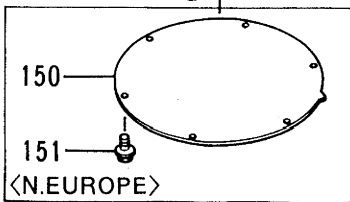
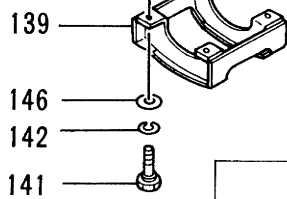
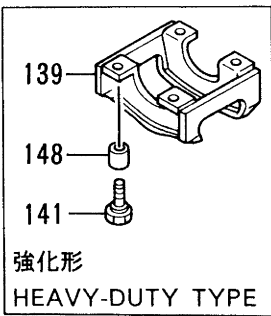
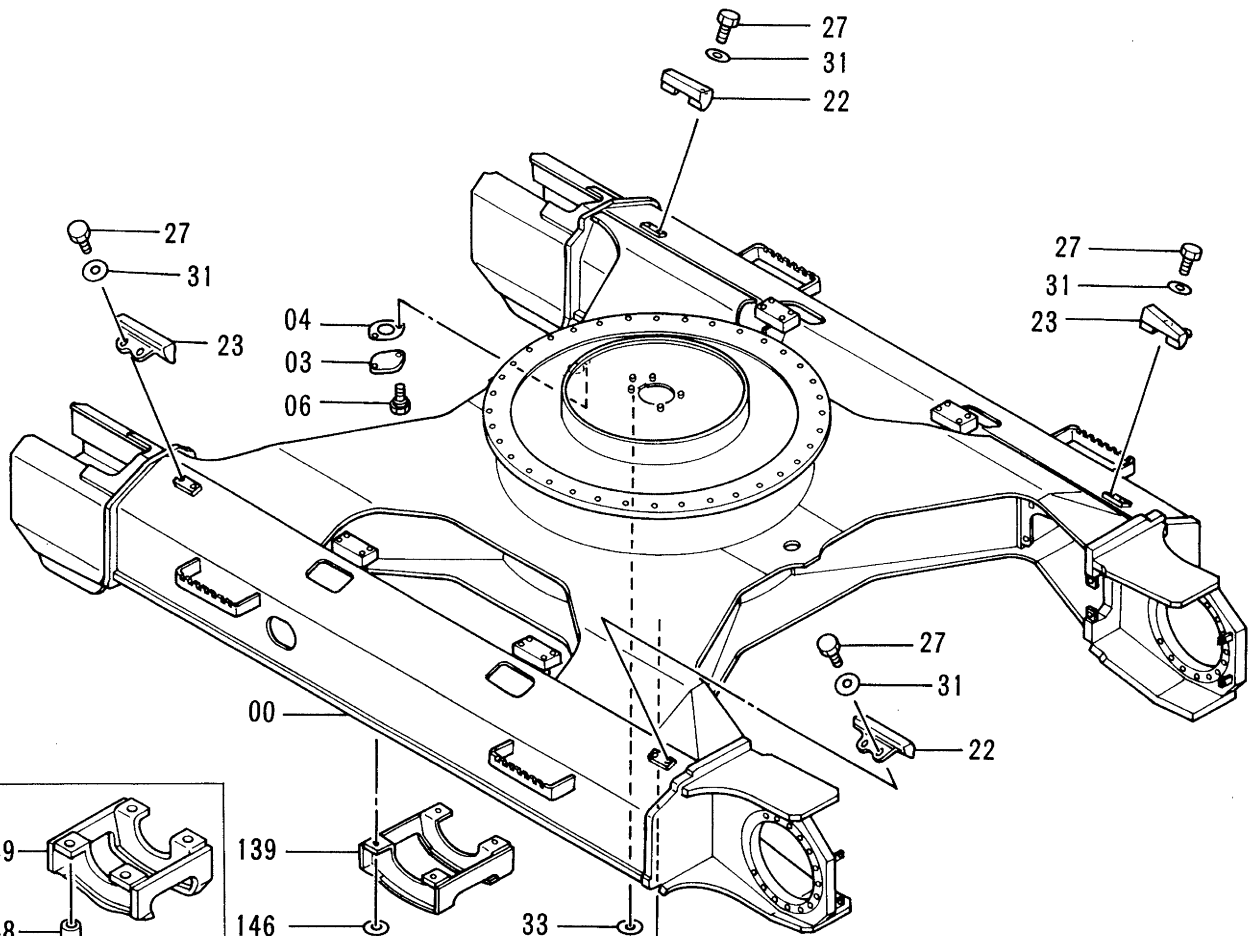
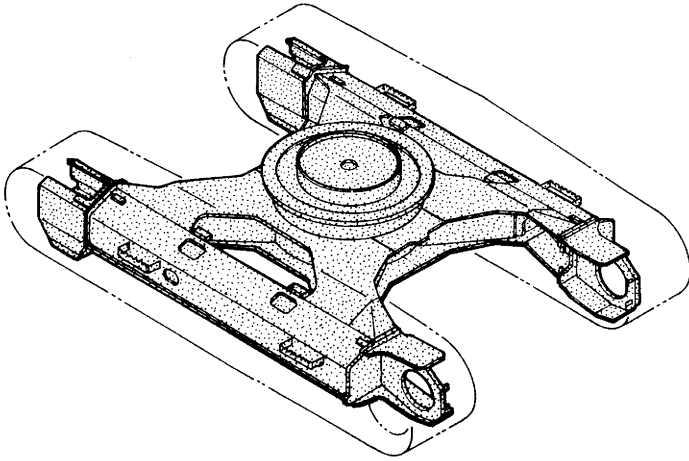

00

03

04

06

27

31

23

27

31

22

27

31

23

27

31

22

139

148

141

139

146

142

141

33

32

150

151

トラック フレーム (スタンダートトラック)  
TRACK FRAME (STD. TRACK)

08001-

符号 ITEM	部品番号 PART NO.	部 品 名 PART NAME	or PART NAME CODE	数量 Q'TY	サービ ス コード S. C	適用号機 SERIAL NO.	互 換 性 ICA	代 替 部 品 REPLACEABLE PART	
								部品番号 PART NO.	数量 Q'TY
00	5002609	フレーム;トラック	FRAME; TRACK	1					
03	4128863	プレート	PLATE	1					
04	4272297	パッキング	PACKING	1					
06	J011020	ボルト;セムス	BOLT; SEMS	2					
22	2031046	ブロック	BLOCK	2					
23	2031047	ブロック	BLOCK	2					
27	J931230	ボルト	BOLT	8					
31	4183252	ワッシャ	WASHER	8					
32	J901220	ボルト	BOLT	1					
33	A590112	ワッシャ;プレーン	WASHER; PLANE	1					
139	8052020	ガード	GUARD	2			T	8059049	2
,								4248682	8
,								4335209	8
139	8059049	ガード (キョーカガタ)	GUARD (HEAVY-DUTY)	2	OP				
141	4252880	ボルト	BOLT	8					
141	4248682	ボルト (キョーカガタ)	BOLT (HEAVY-DUTY)	8	OP				
142	A590918	ワッシャ;スプリング	WASHER; SPRING	8					
146	J222018	ワッシャ	WASHER	8					
148	4335209	スペーサ (キョーカガタ)	SPACER (HEAVY-DUTY)	8	OP				
150	4295358	カバー <N. EUROPE>	COVER <N. EUROPE>	1					
151	J031225	ボルト;セムス <N. EUROPE>	BOLT; SEMS <N. EUROPE>	6					

# トラックフレーム (LCトラック) Track Frame (LC Track)

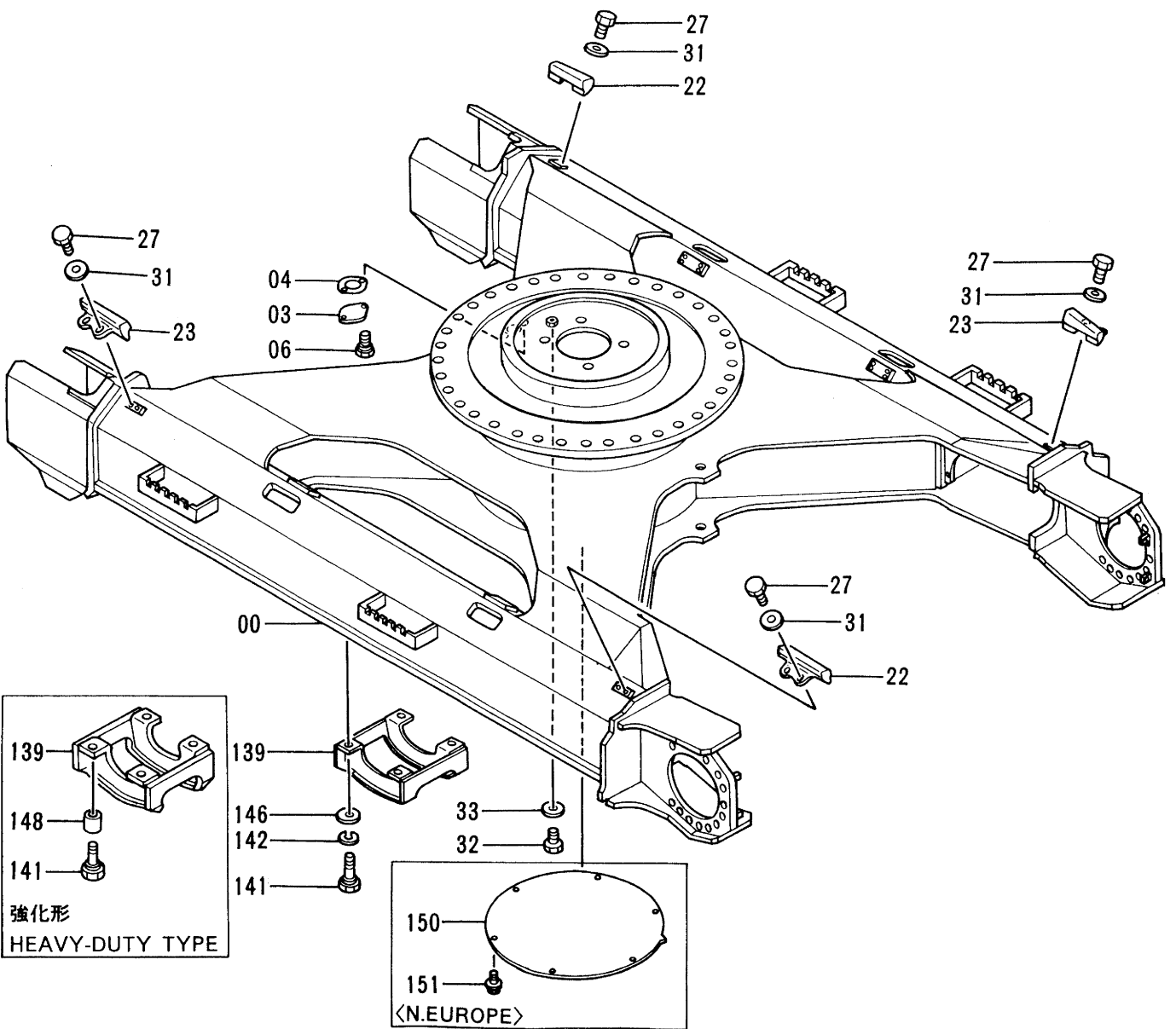
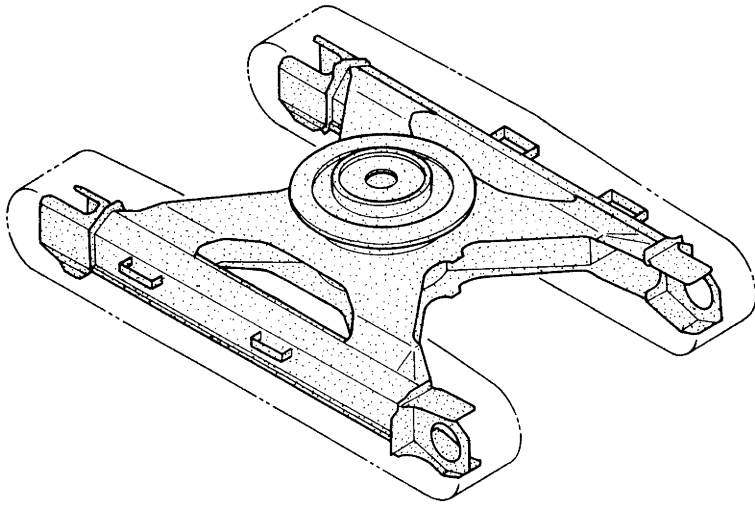

トラック フレーム (LCトラック)  
TRACK FRAME (LC TRACK)

08001-

符号 ITEM	部品番号 PART NO.	部 品 名 PART NAME	or PART NAME CODE	数量 Q'TY	サービス コード S.C	適用号機 SERIAL NO.	互 換 性 ICA	代 替 部 品 REPLACEABLE PART	
								部品番号 PART NO.	数量 Q'TY
00	5003089	フレーム;トラック	FRAME; TRACK	1					
03	4128863	プレート	PLATE	1					
04	4272297	パッキング	PACKING	1					
06	J011020	ボルト;セムス	BOLT; SEMS	2					
22	2031046	ブロック	BLOCK	2					
23	2031047	ブロック	BLOCK	2					
27	J931230	ボルト	BOLT	8					
31	4183252	ワッシャ	WASHER	8					
32	J901220	ボルト	BOLT	1					
33	A590112	ワッシャ;プレート	WASHER; PLANE	1					
139	8052020	ガード	GUARD	2			T	8059049	2
								4248682	8
								4335209	8
139	8059049	ガード (キョーカガタ)	GUARD (HEAVY-DUTY)	2	OP				
141	4252880	ボルト	BOLT	8					
141	4248682	ボルト (キョーカガタ)	BOLT (HEAVY-DUTY)	8	OP				
142	A590918	ワッシャ;スプリング	WASHER; SPRING	8					
146	J222018	ワッシャ	WASHER	8					
148	4335209	スペーサ (キョーカガタ)	SPACER (HEAVY-DUTY)	8	OP				
150	4295358	カバー <N. EUROPE>	COVER <N. EUROPE>	1					
151	J031225	ボルト;セムス <N. EUROPE>	BOLT; SEMS <N. EUROPE>	6					

# 旋 回 輪 Swing Bearing

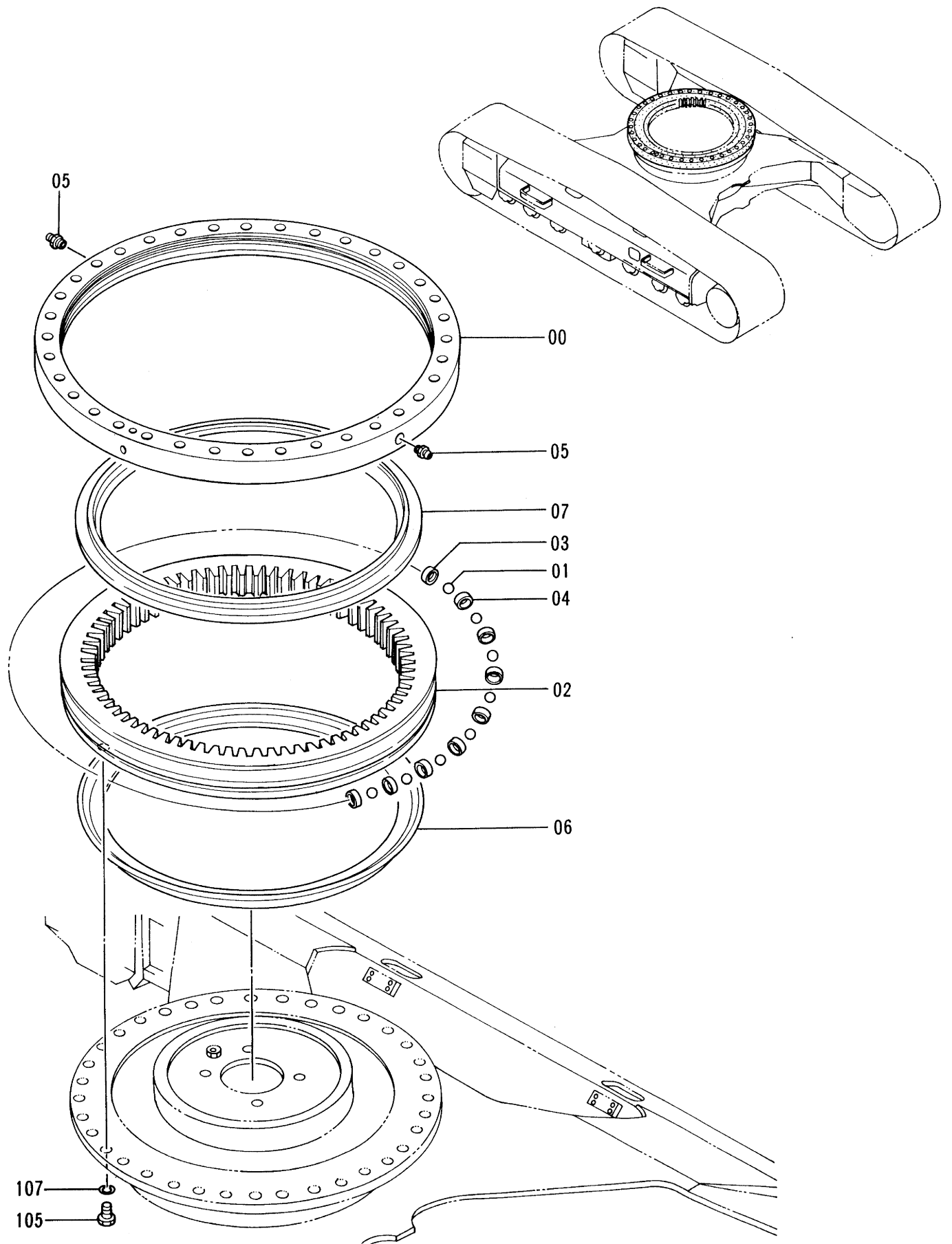

センカイルン  
SWING BEARING

08001-

符号 ITEM	部品番号 PART NO.	部品名 PART NAME	or PART NAME CODE	数量 Q'TY	サービス コード S.C	適用号機 SERIAL NO.	互換性 ICA	代替部品 REPLACEABLE PART	
								部品番号 PART NO.	数量 Q'TY
00-07	9102728	センカイルン アツセン	SWING BRG. ASS'Y	1					
00	+++++++	・レース;アウター	・RACE; OUTER	1	D				
01	4143667	・ボール (1=90コ)	・BALL (1=90 PIECES)	1					
02	+++++++	・レース;インナ	・RACE; INNER	1	D				
03	4134900	・サポ-ト	・SUPPORT	75					
04	4134901	・サポ-ト	・SUPPORT	15					
05	J75481	・フィットテング*;グ-リース	・FITTING; GREASE	2					
06	4261821	・シール	・SEAL	1		-H00708	I	4187585	1
06	4187585	・シール	・SEAL	1		H00709-			
07	4261919	・シール	・SEAL	1		-H00708	I	4187586	1
07	4187586	・シール	・SEAL	1		H00709-			
105	M122271	ボ-ルト	BOLT	36					
107	A590922	ワッシャ;スプリング	WASHER; SPRING	36					

201A

# 走行装置 Travel Device

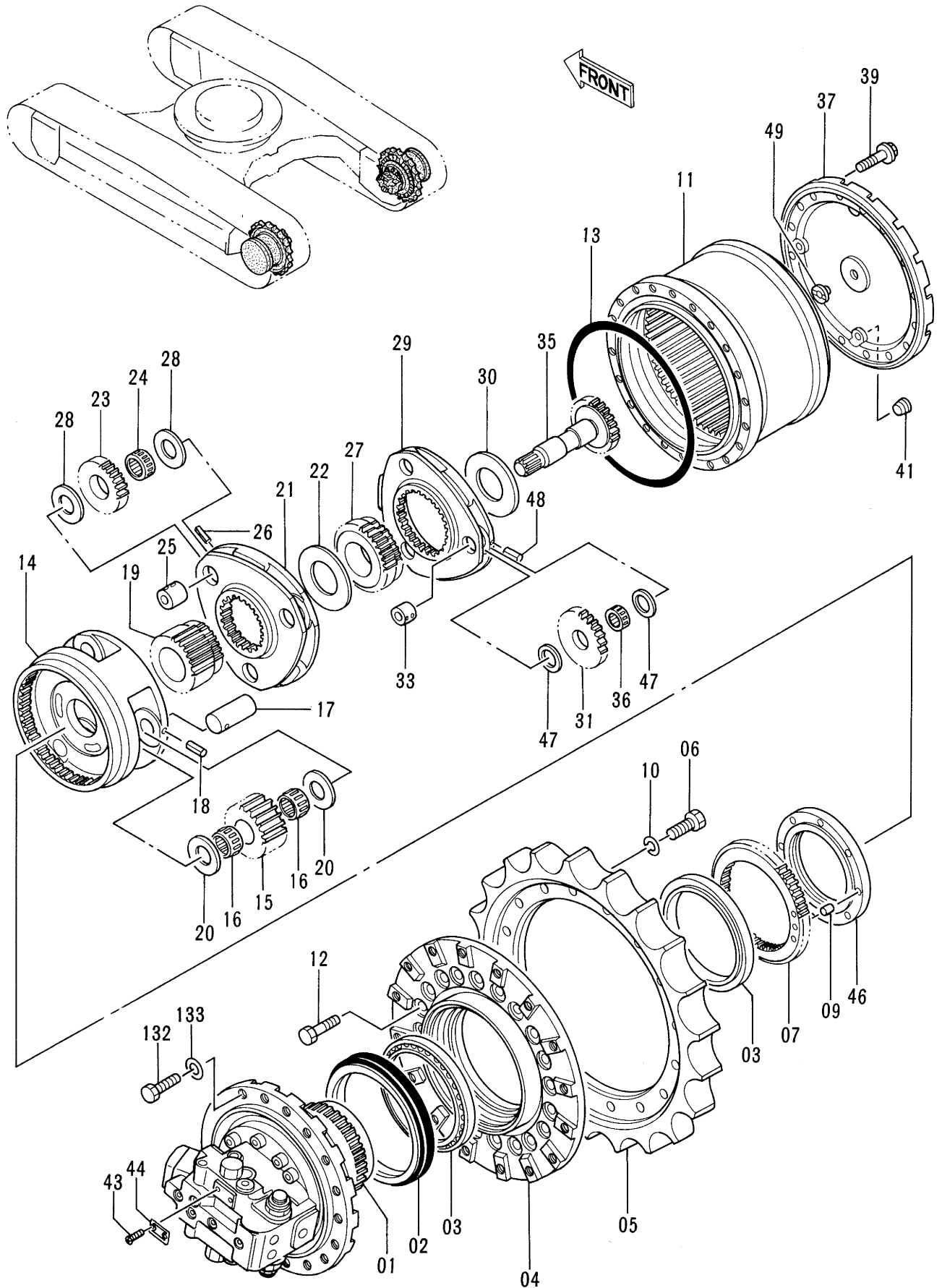

ソ-コ- ソ-チ

TRAVEL DEVICE

08001-

符号 ITEM	部品番号 PART NO.	部品名 PART NAME	or PART NAME CODE	数量 Q'TY	サービス コード S. C	適用号機 SERIAL NO.	互 換 性 ICA	代替部品 REPLACEABLE PART	
								部品番号 PART NO.	数量 Q'TY
01-49	9091682	ソ-コ-ソ-チ アツセン	TRAVEL DEVICE ASS'Y	2		-H00530 H00849-H00902			
01-49	9116394	ソ-コ-ソ-チ アツセン	TRAVEL DEVICE ASS'Y	2		H00531-H00848			
01-49	9116395	ソ-コ-ソ-チ アツセン	TRAVEL DEVICE ASS'Y	2		H00903-			
01	9101523	・モ-タ;オイル	・MOTOR;OIL	1	H	-H00530			
01	9116388	・モ-タ;オイル	・MOTOR;OIL	1	H	H00849-H00902 H00531-H00848			
01	9116390	・モ-タ;オイル	・MOTOR;OIL	1	H	H00903-			
02	4114753	・シ-ル;グ ル-プ	・SEAL;GROUP	1					
03	4246793	・ベ アリング ;ローラ	・BRG. ;ROL.	2					
04	1013983	・ド ラム	・DRUM	1					
05	1010203	・スプ ロケツト	・SPROCKET	1					
06	J932055	・ボ ルト	・BOLT	16					
07	3047448	・ハブ	・HUB	1					
09	4246783	・ピ ン;ノツク	・PIN;KNOCK	1					
10	A590920	・ワツシヤ;スプ リング	・WASHER;SPRING	16					
11	1014493	・ギ ヤ;リング	・GEAR;RING	1					
12	J931660	・ボ ルト	・BOLT	20					
13	4246792	・O-リング	・O-RING	1					
14	1014491	・キヤリア	・CARRIER	1					
15	3052346	・ギ ヤ;プ ラネタリ	・GEAR;PLANETARY	3					
16	4172394	・ベ アリング ;ニ-ド ル	・BRG. ;NEEDLE	6					
17	4252442	・ピ ン	・PIN	3					
18	4116309	・ピ ン;スプ リング	・PIN;SPRING	3					
19	3049870	・ギ ヤ;サン	・GEAR;SUN	1					
20	4271698	・プ レ-ト;スラスト	・PLATE;THRUST	6					
21	1014492	・キヤリア	・CARRIER	1					
22	4246785	・スペ -サ	・SPACER	1					
23	3052345	・ギ ヤ;プ ラネタリ	・GEAR;PLANETARY	3					
24	4150398	・ベ アリング ;ニ-ド ル	・BRG. ;NEEDLE	3					
25	4252441	・ピ ン	・PIN	3					
26	4197763	・ピ ン;スプ リング	・PIN;SPRING	3					
27	3049872	・ギ ヤ;サン	・GEAR;SUN	1					
28	4269295	・プ レ-ト;スラスト	・PLATE;THRUST	6					
29	1014490	・キヤリア	・CARRIER	1					
30	4192979	・スペ -サ	・SPACER	1					
31	3049873	・ギ ヤ;プ ラネタリ	・GEAR;PLANETARY	3					
33	4210853	・ピ ン	・PIN	3					
35	2028764	・シャフト;プ ロペ ラ	・SHAFT;PROP.	1					
36	4278454	・ベ アリング ;ニ-ド ル	・BRG. ;NEEDLE	3					



# 走行装置 Travel Device

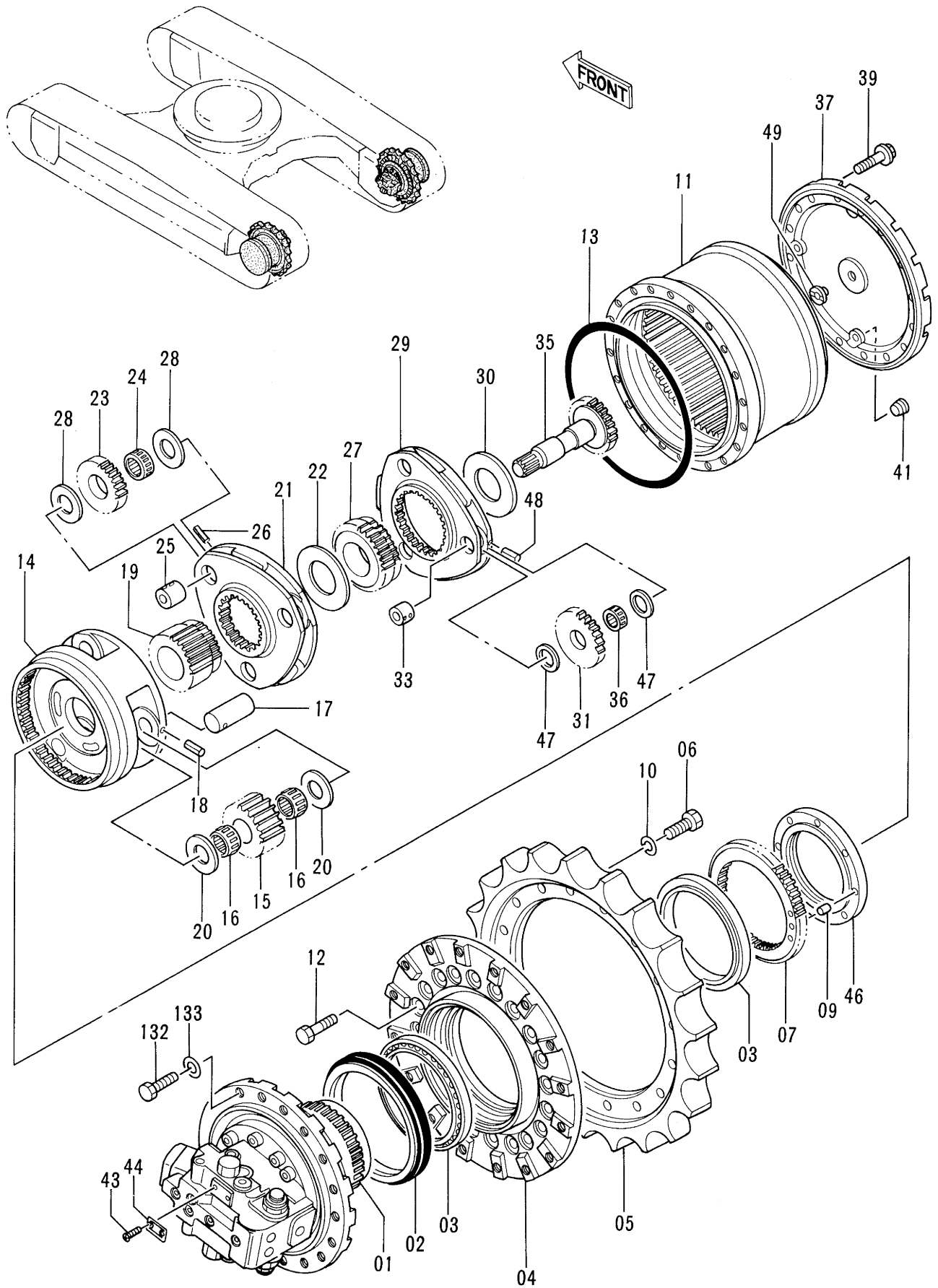

ソーコ ソーチ  
TRAVEL DEVICE

08001-

符号 ITEM	部品番号 PART NO.	部品名 PART NAME	or PART NAME CODE	数量 QTY	サービス コード S. C	適用号機 SERIAL NO.	互 換 性 ICA	代替部品 REPLACEABLE PART	
								部品番号 PART NO.	数量 QTY
37	2028763	・カバー	・COVER	1					
39	J011230	・ボルト;セムス	・BOLT;SEMS	16					
41	4245797	・プラグ	・PLUG	3					
43	M492564	・スクリュ;ドライブ	・SCREW;DRIVE	2					
44	3053559	・ネームプレート	・NAME-PLATE	1					
46	3057125	・ナット	・NUT	1					
47	4192910	・プレート;スラスト	・PLATE;THRUST	6					
48	4173093	・ピン;スプリング	・PIN;SPRING	3					
49	4285323	・ピン;ストッパ	・PIN;STOPPER	1					
132	4258061	ボルト	BOLT	28					
133	4018545	ワッシャ	WASHER	28					

# フロントアイドラ Front Idler

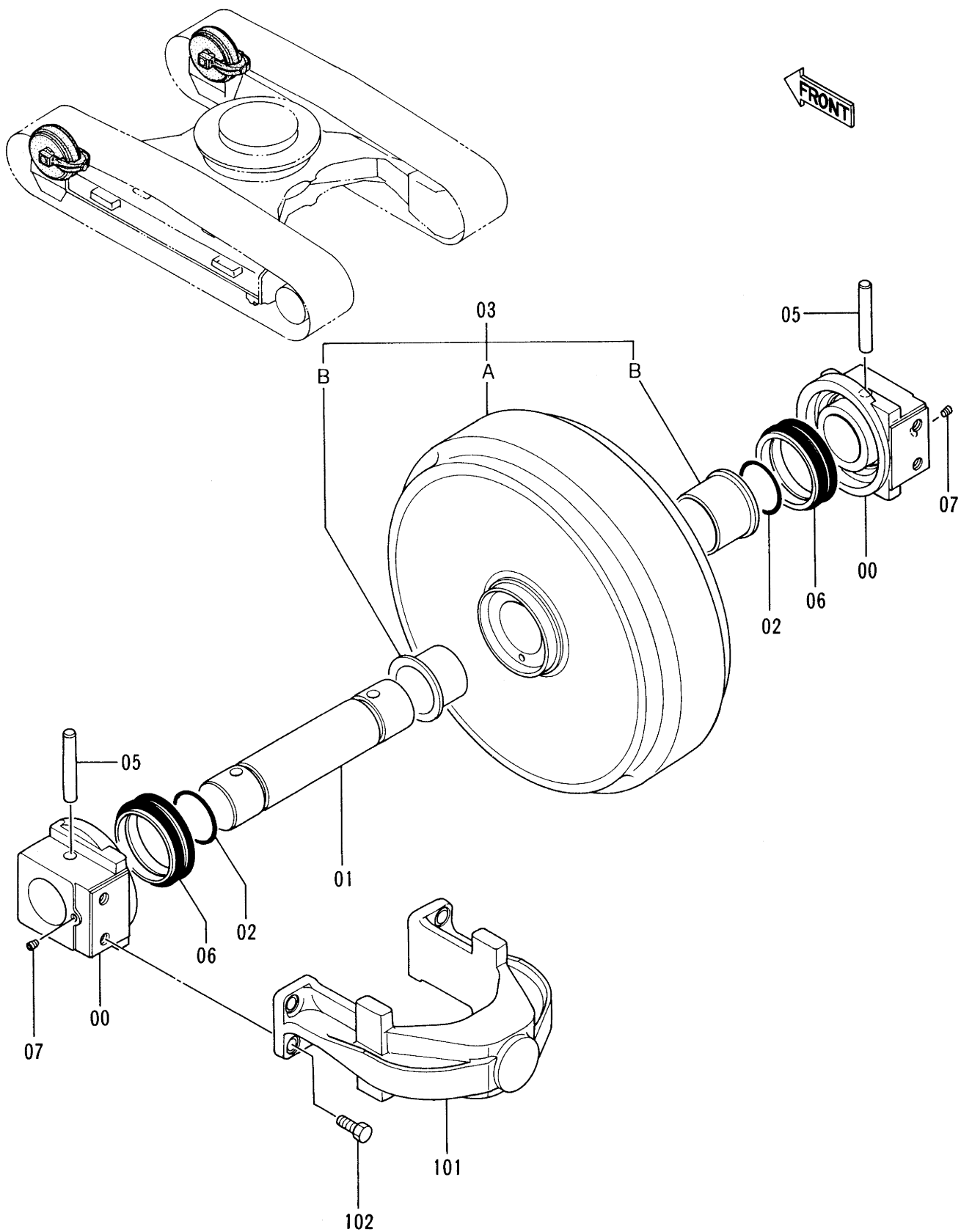

フロント アイドラ  
FRONT IDLER

08001-

符号 ITEM	部品番号 PART NO.	部 品 名 PART NAME	or PART NAME CODE	数量 Q'TY	サービス コード S. C	適用号機 SERIAL NO.	互 換 性 ICA	代 替 部 品 REPLACEABLE PART	
								部品番号 PART NO.	数量 Q'TY
00-07	9089384	アイドラ アッセン	IDLER ASS'Y	2					
00	2021767	・ベアリング	・BRG.	2					
01	3033488	・アクスル	・AXLE	1					
02	A810070	・O-リング	・O-RING	2					
03	9089734	・アイドラ (ブッシュング ツキ)	・IDLER (WITH BUSHING)	1					
03A	7021364	・アイドラ	・IDLER	1					
03B	3056834	・ブッシュング	・BUSHING	2					
05	4126209	・ピン	・PIN	2					
06	4153731	・シール;グループ	・SEAL;GROUP	2					
07	94-2011	・プラグ	・PLUG	2					
101	1014036	ヨーク	YOKE	2					
102	J901635	ボルト	BOLT	8					

# アジャスタ Adjuster

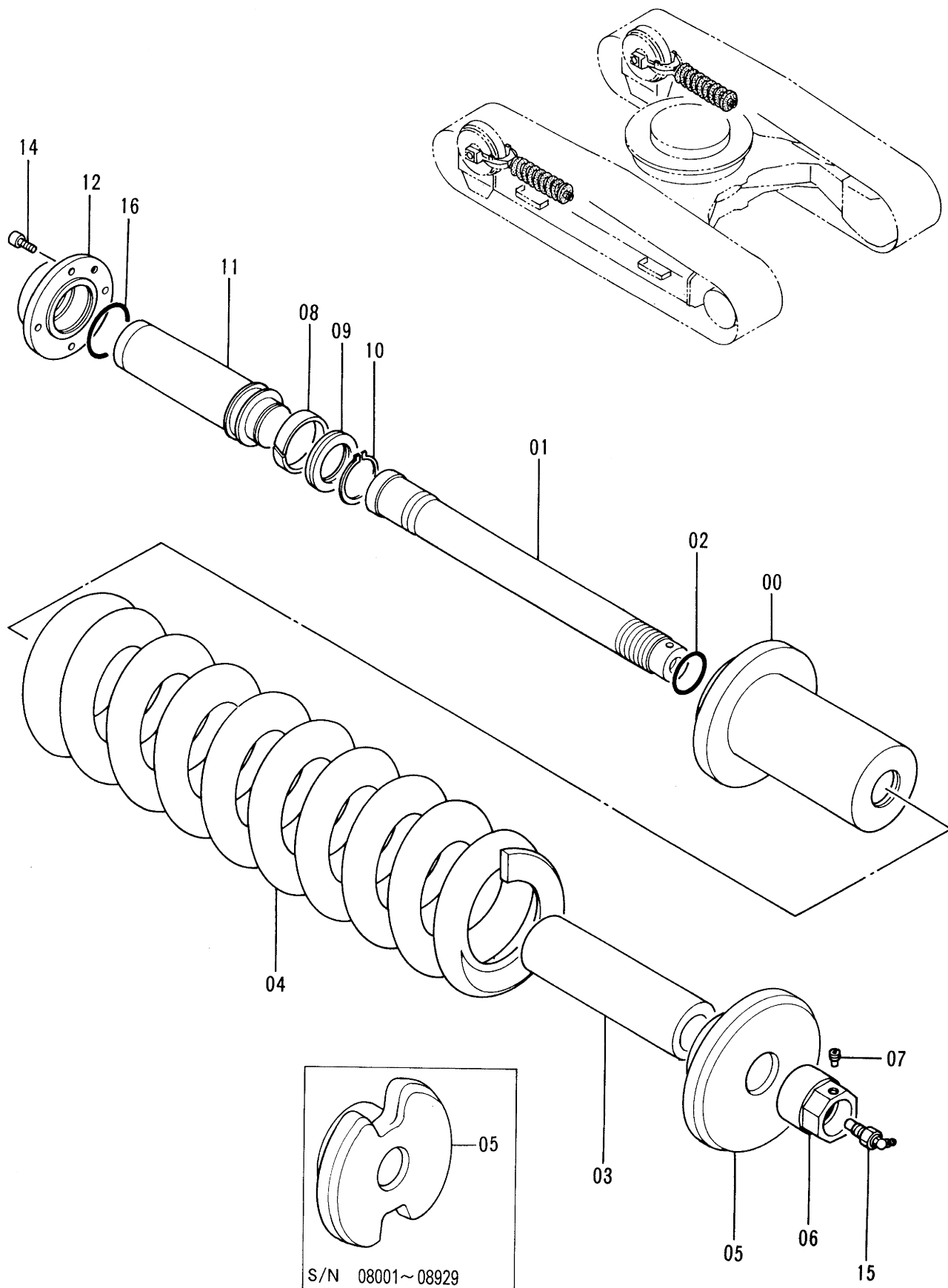

アジヤスタ  
ADJUSTER

08001-

符号 ITEM	部品番号 PART NO.	部品名 PART NAME	or PART NAME CODE	数量 Q'TY	サービス コード S. C	適用号機 SERIAL NO.	互換性 ICA	代替部品 REPLACEABLE PART	
								部品番号 PART NO.	数量 Q'TY
	9092565	アジヤスタ アツセン	ADJUSTER ASS'Y	2					
00	3033361	・シリンダ	・CYL.	1					
01	3050433	・ロッド	・ROD	1					
02	4069900	・O-リング	・O-RING	1					
03	4255054	・スペーサ	・SPACER	1					
04	3050438	・スプリング	・SPRING	1					
05	3033433	・ワッシャ	・WASHER	1		-08929	Y	3066327	1
05	3066327	・ワッシャ	・WASHER	1	#	08930-			
06	4248105	・ナット	・NUT	1					
07	4248106	・プラグ	・PLUG	1					
08	4177838	・リング ;ウエア	・RING ;WEAR	1					
09	4177837	・パッキン ;U-リング	・PACKING ;U-RING	1					
10	960323	・リング ;リテイニング	・RING ;RETAINING	1					
11	3033431	・ロッド ;ピストン	・ROD ;PISTON	1					
12	3051014	・フランジ	・FLANGE	1					
14	M341022	・ボルト ;ソケット	・BOLT ;SOCKET	4					
15	4255055	・バルブ	・VALVE	1					
16	A811065	・O-リング	・O-RING	1					

# 上ローラ Upper Roller

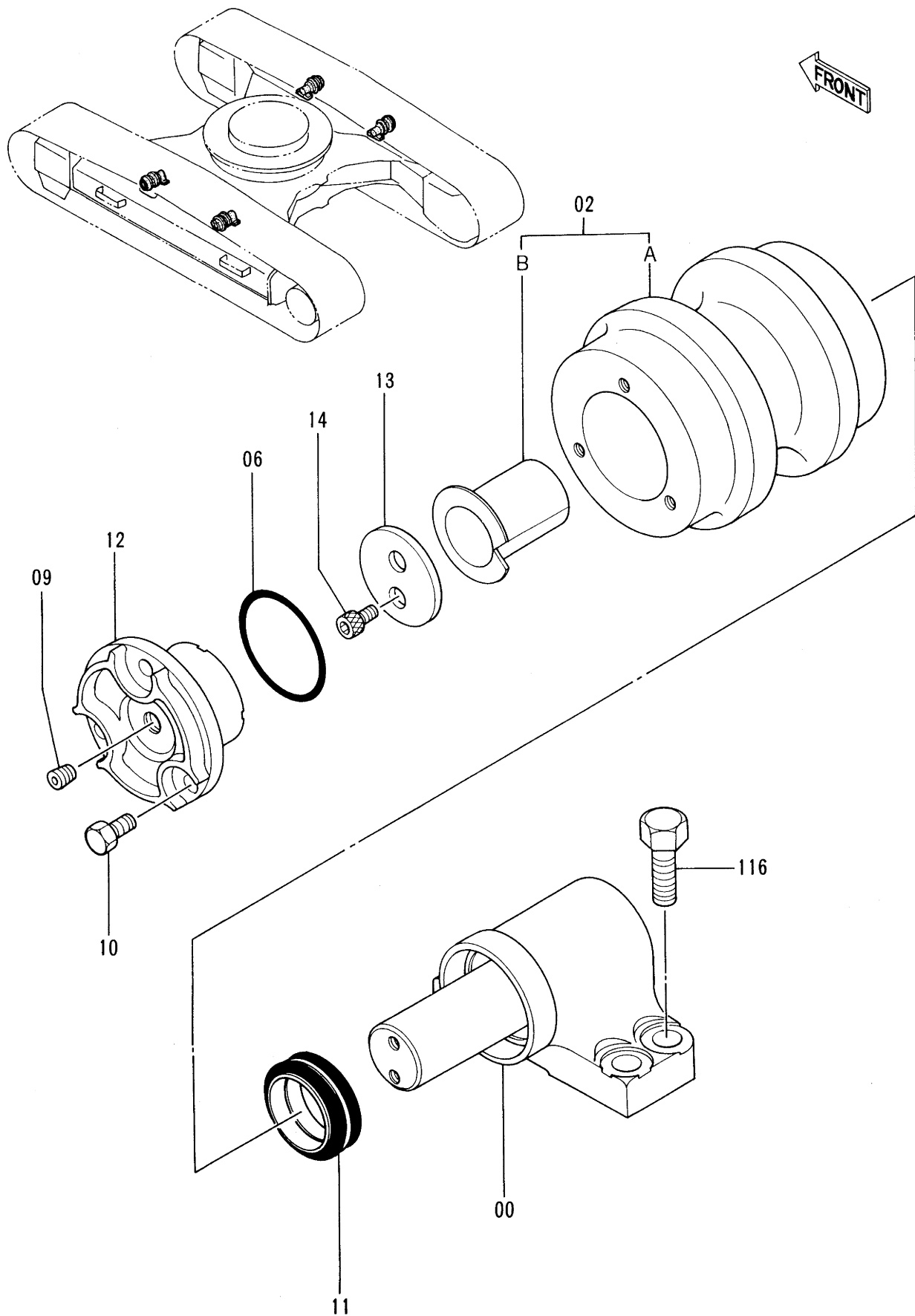





# 下ローラ (スタンダードトラック) Lower Roller (STD. Track)

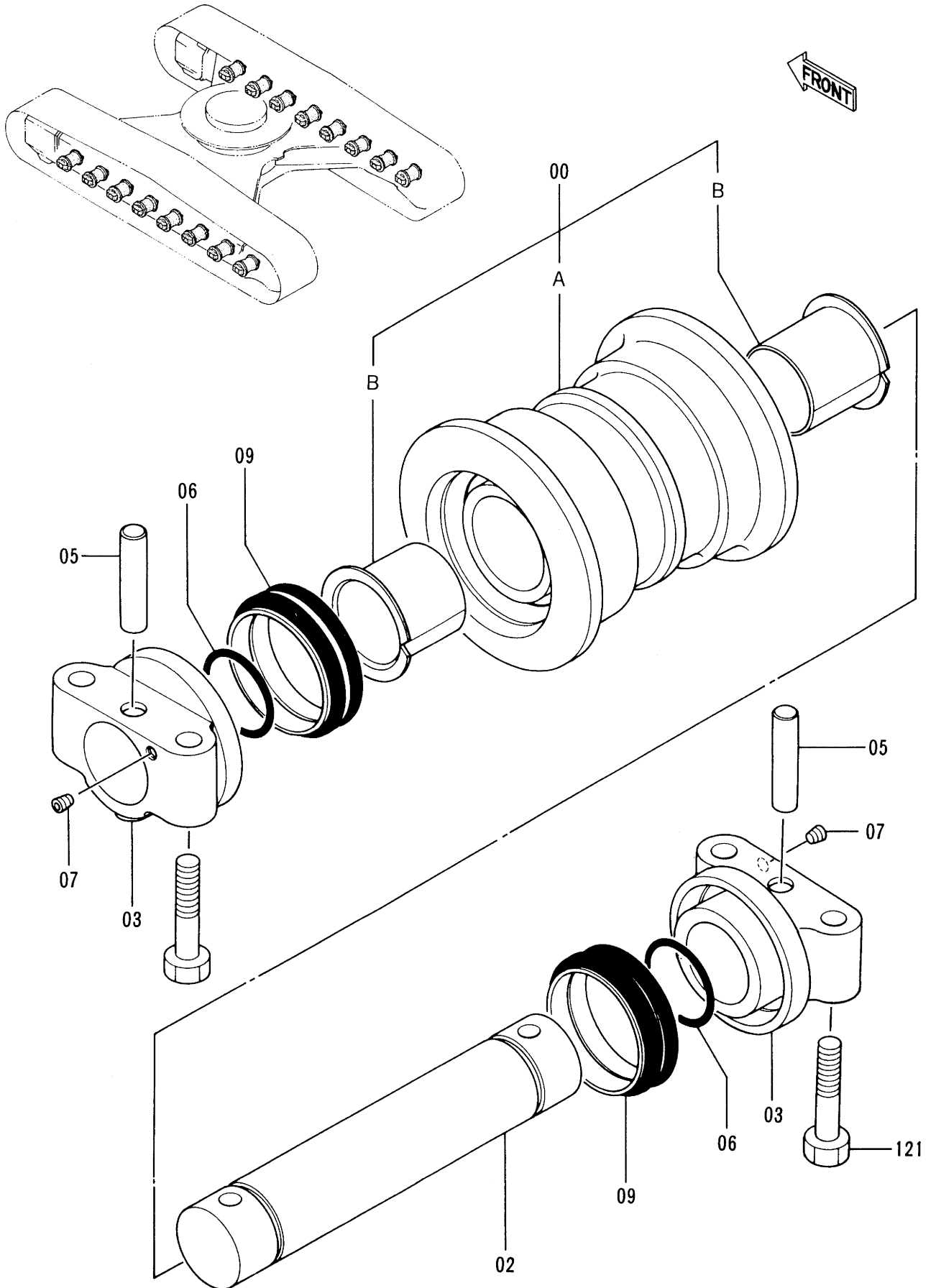

シタ ローラ (スタンダードトラック)  
LOWER ROLLER (STD. TRACK)

08001-

符号 ITEM	部品番号 PART NO.	部品名 PART NAME	or PART NAME CODE	数量 Q'TY	サービス コード S.C	適用号機 SERIAL NO.	互換性 ICA	代替部品 REPLACEABLE PART	
								部品番号 PART NO.	数量 Q'TY
00-09	9114681	ローラ;ロア アツセン	ROLLER;LOWER ASS'Y	16		-08945	Y	9132602	16
00-09	9132602	ローラ;ロア アツセン	ROLLER;LOWER ASS'Y	16	#	08946-			
00	9114666	•ローラ (ブ ツシング ツキ)	•ROLLER (WITH BUSHING)	1					
00A	8044988	••ローラ	••ROLLER	1					
00B	3047030	••ブ ツシング	••BUSHING	2					
02	3046945	•アクスル	•AXLE	1					
03	2028046	•カラー	•COLLAR	2					
05	4123162	•ピン	•PIN	2					
06	A810060	•O-リング	•O-RING	2					
07	94-2011	•プラグ	•PLUG	2		-08807	Y	4315607	2
07	4315607	•プラグ	•PLUG	2		08808-			
09	4153468	•シール;グループ	•SEAL;GROUP	2					
121	4248682	ボルト	BOLT	64					

下ローラ (LCトラック)  
Lower Roller (LC Track)

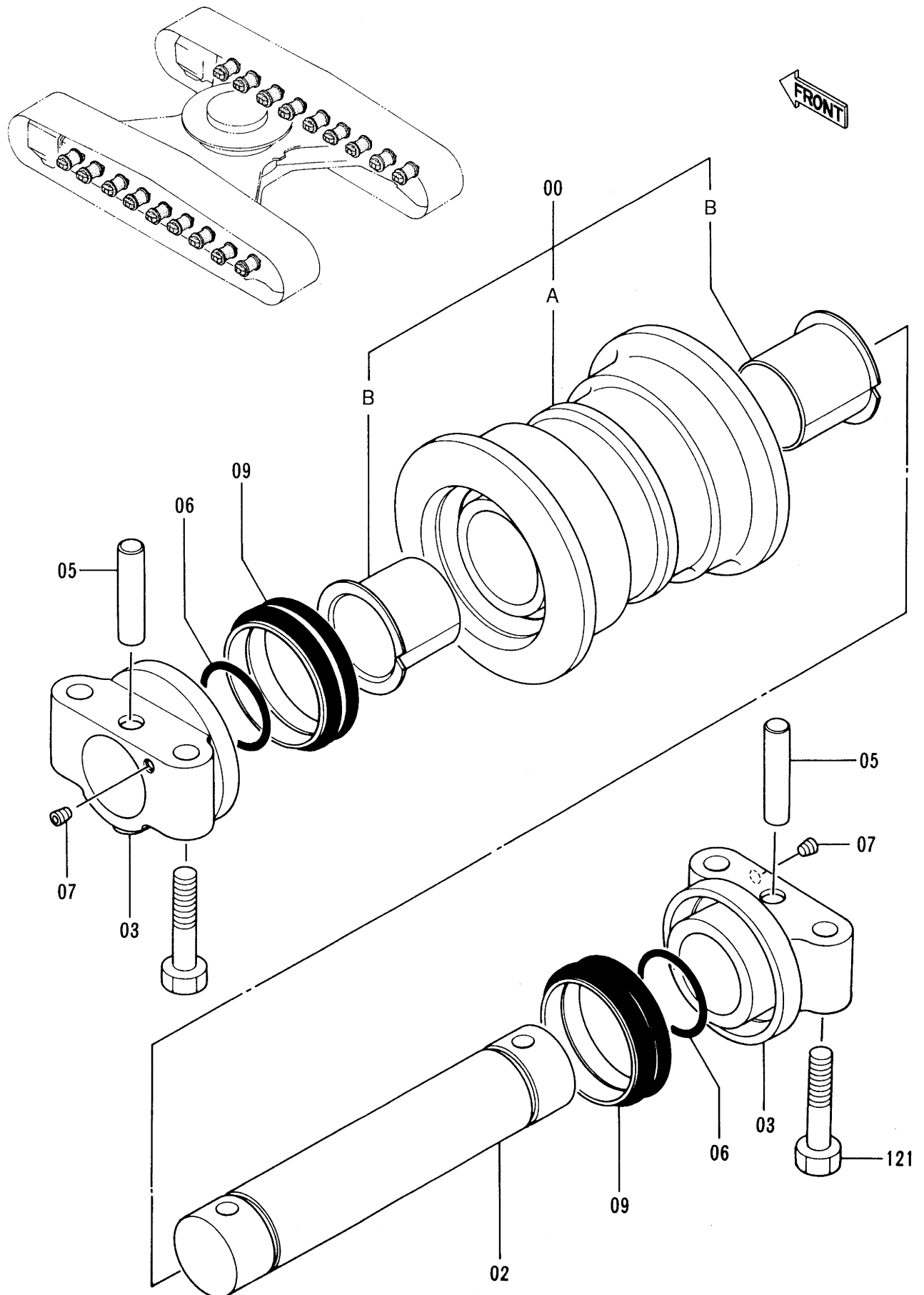

シタ ローラ (LCトラック)  
LOWER ROLLER (LC TRACK)

08001-

符号 ITEM	部品番号 PART NO.	部品名 PART NAME	or PART NAME CODE	数量 Q'TY	サービス コード S. C	適用号機 SERIAL NO.	互換性 ICA	代替部品 REPLACEABLE PART	
								部品番号 PART NO.	数量 Q'TY
00-09	9114681	ローラ;ロア アツセン	ROLLER;LOWER ASS'Y	18		-08951	Y	9132602	18
00-09	9132602	ローラ;ロア アツセン	ROLLER;LOWER ASS'Y	18	#	08952-			
00	9114666	・ローラ (ブ ツシグ ツキ)	・ROLLER (WITH BUSHING)	1					
00A	8044988	・・ローラ	・・ROLLER	1					
00B	3047030	・・ブ ツシグ	・・BUSHING	2					
02	3046945	・アクスル	・AXLE	1					
03	2028046	・カラー	・COLLAR	2					
05	4123162	・ピン	・PIN	2					
06	A810060	・O-リング	・O-RING	2					
07	94-2011	・プラグ	・PLUG	2		-08807	Y	4315607	2
07	4315607	・プラグ	・PLUG	2		08808-			
09	4153468	・シール;グループ	・SEAL;GROUP	2					
121	4248682	ボルト	BOLT	72					

トラックリンク 600G(スタンダードトラック)  
Track-Link 600G(STD. Track)

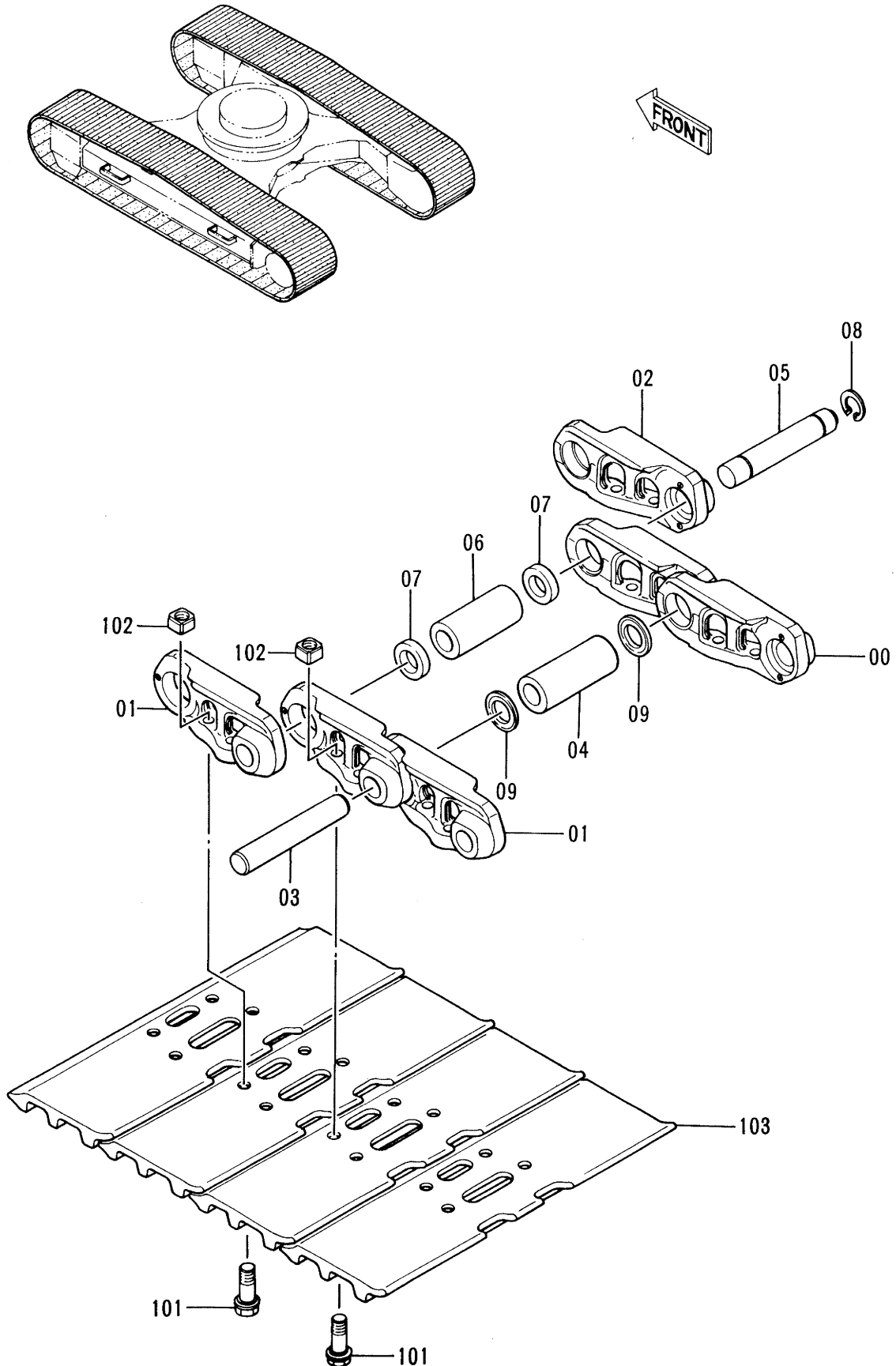

トラツクリンク 600G (スタンダートトラツク)  
TRACK-LINK 600G (STD. TRACK)

08001-

符号 ITEM	部品番号 PART NO.	部品名 PART NAME	or PART NAME CODE	数量 Q'TY	サービス コード S. C	適用号機 SERIAL NO.	互 換 性 I C A	代替部品 REPLACEABLE PART	
								部品番号 PART NO.	数量 Q'TY
	9093028	トラツクリンク アツセン	TRACK-LINK ASS'Y	2					
00-09	9093029	・トラツクリンク アツセン	・TRACK-LINK ASS'Y	1			Y	9145322	1
00-09	9145322	・トラツクリンク アツセン	・TRACK-LINK ASS'Y	1	#S				
00	1014767	・・トラツクリンク;B	・・TRACK-LINK;B	46			Y	1022092	46
00	1022092	・・トラツクリンク;B	・・TRACK-LINK;B	46	#S				
01	1014768	・・トラツクリンク;B	・・TRACK-LINK;B	47			Y	1022093	47
01	1022093	・・トラツクリンク;B	・・TRACK-LINK;B	47	#S				
02	4256283	・・トラツクリンク;マスタ	・・TRACK-LINK;M	1			Y	4358596	1
02	4358596	・・トラツクリンク;マスタ	・・TRACK-LINK;M	1	#S				
03	4257102	・・ピ ン	・・PIN	46		-08781	Y	4314671	46
03	4314671	・・ピ ン	・・PIN	46		08782-	Y	4358587	46
03	4358587	・・ピ ン	・・PIN	46	#S	08782-			
04	4247130	・・ブ ツシ ン グ	・・BUSHING	46			I	4349669	46
04	4349669	・・ブ ツシ ン グ	・・BUSHING	46	#S		Y	4358588	46
04	4358588	・・ブ ツシ ン グ	・・BUSHING	46	#S				
05	4257103	・・ピ ン ;マスタ	・・PIN;MASTER	1		-08781	Y	4267743	1
05	4267743	・・ピ ン ;マスタ	・・PIN;MASTER	1		08782-	Y	4358591	1
05	4358591	・・ピ ン ;マスタ	・・PIN;MASTER	1	#S	08782-			
06	4247131	・・ブ ツシ ン グ ;マスタ	・・BUSHING;MASTER	1			I	4349671	1
06	4349671	・・ブ ツシ ン グ ;マスタ	・・BUSHING;MASTER	1	#S		Y	4358590	1
06	4358590	・・ブ ツシ ン グ ;マスタ	・・BUSHING;MASTER	1	#S				
07	4145373	・・カ ラ	・・COLLAR	2			Y	4358592	2
07	4358592	・・カ ラ	・・COLLAR	2	#S				
08	4192666	・・リ ン グ	・・RING	1			Y	4358593	1
08	4358593	・・リ ン グ	・・RING	1	#S				
09	4201804	・・シ ール	・・SEAL	92			I	4312391	92
09	4312391	・・シ ール	・・SEAL	92	S		Y	4358589	92
09	4358589	・・シ ール	・・SEAL	92	#S				
101	4255637	・ボ ル ト ;シ ュ	・BOLT;SHOE	188					
102	4255638	・ナ ッ ト	・NUT	188					
103	2030005	・シ ュ ;グ ロー サ	・SHOE;GROUSER	47					

トラックリンク 600G (LCトラック)  
Track-Link 600G (LC Track)

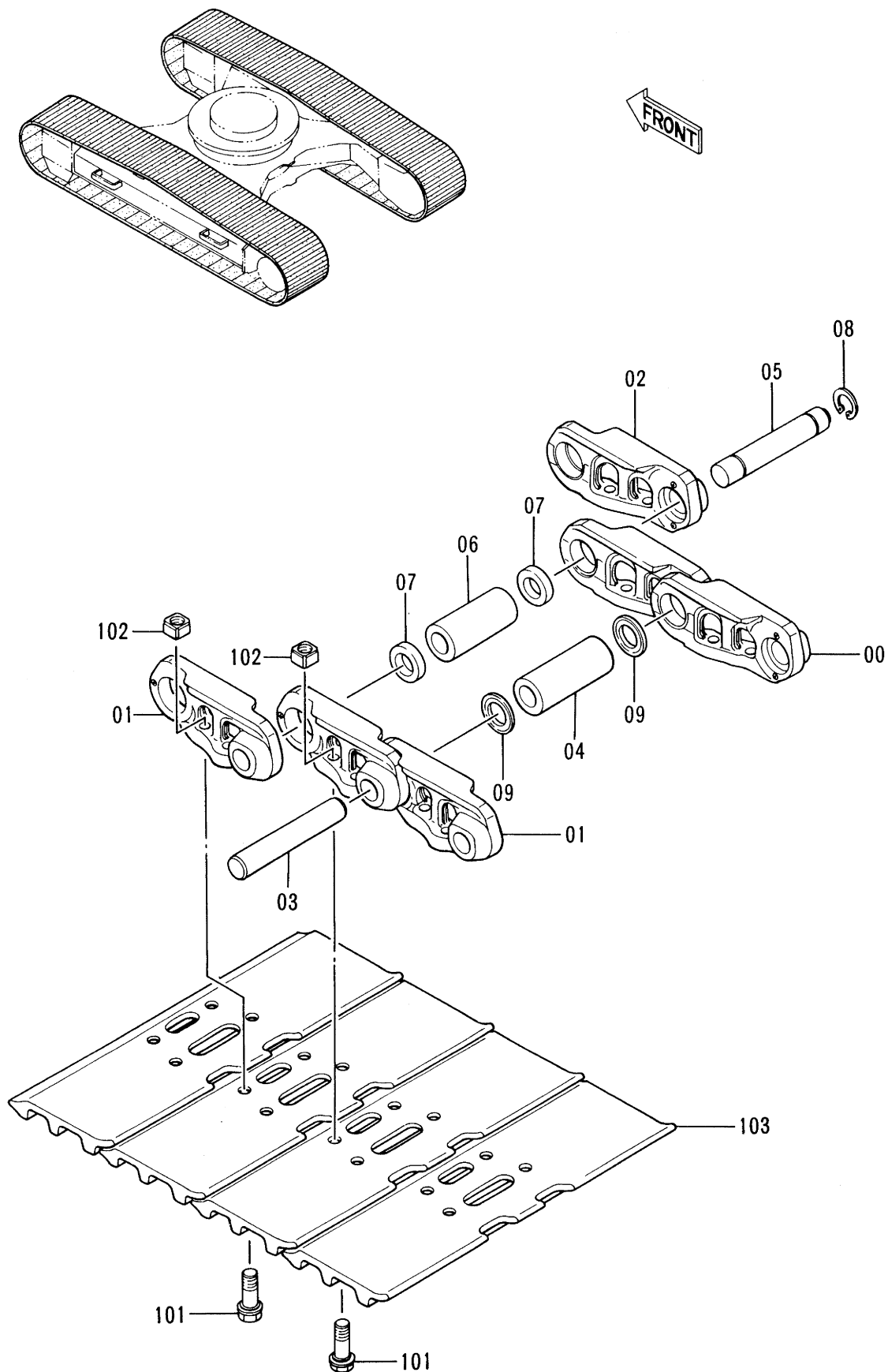

トラツクリンク 600G (LCトラツク)  
TRACK-LINK 600G (LC TRACK)

08001-

符号 ITEM	部品番号 PART NO.	部品名 PART NAME	or PART NAME CODE	数量 Q'TY	サービス コード S. C	適用号機 SERIAL NO.	互換性 ICA	代替部品 REPLACEABLE PART	
								部品番号 PART NO.	数量 Q'TY
	9098528	トラツクリンク アツセン	TRACK-LINK ASS'Y	2					
00-09	9098529	・トラツクリンク アツセン	・TRACK-LINK ASS'Y	1			Y	9145324	1
00-09	9145324	・トラツクリンク アツセン	・TRACK-LINK ASS'Y	1	#S				
00	1014767	・・トラツクリンク;B	・・TRACK-LINK;B	50			Y	1022092	50
00	1022092	・・トラツクリンク;B	・・TRACK-LINK;B	50	#S				
01	1014768	・・トラツクリンク;B	・・TRACK-LINK;B	51			Y	1022093	51
01	1022093	・・トラツクリンク;B	・・TRACK-LINK;B	51	#S				
02	4256283	・・トラツクリンク;マスタ	・・TRACK-LINK;M	1			Y	4358596	1
02	4358596	・・トラツクリンク;マスタ	・・TRACK-LINK;M	1	#S				
03	4257102	・・ピ ン	・・PIN	50		-08781	Y	4314671	50
03	4314671	・・ピ ン	・・PIN	50		08782-	Y	4358587	50
03	4358587	・・ピ ン	・・PIN	50	#S	08782-			
04	4247130	・・ブ ッシング	・・BUSHING	50			I	4349669	50
04	4349669	・・ブ ッシング	・・BUSHING	50	#S		Y	4358588	50
04	4358588	・・ブ ッシング	・・BUSHING	50	#S				
05	4257103	・・ピ ン;マスタ	・・PIN;MASTER	1		-08781	Y	4267743	1
05	4267743	・・ピ ン;マスタ	・・PIN;MASTER	1		08782-	Y	4358591	1
05	4358591	・・ピ ン;マスタ	・・PIN;MASTER	1	#S	08782-			
06	4247131	・・ブ ッシング ;マスタ	・・BUSHING;MASTER	1			I	4349671	1
06	4349671	・・ブ ッシング ;マスタ	・・BUSHING;MASTER	1	#S		Y	4358590	1
06	4358590	・・ブ ッシング ;マスタ	・・BUSHING;MASTER	1	#S				
07	4145373	・・カラー	・・COLLAR	2			Y	4358592	2
07	4358592	・・カラー	・・COLLAR	2	#S				
08	4192666	・・リング	・・RING	1			Y	4358593	1
08	4358593	・・リング	・・RING	1	#S				
09	4201804	・・シール	・・SEAL	100			I	4312391	100
09	4312391	・・シール	・・SEAL	100	S		Y	4358589	100
09	4358589	・・シール	・・SEAL	100	#S				
101	4255637	・ボ ルト;シュー	・BOLT;SHOE	204					
102	4255638	・ナツト	・NUT	204					
103	2030005	・シュー;グ ローサ	・SHOE;GROUSER	51					



# センタージョイント Center Joint

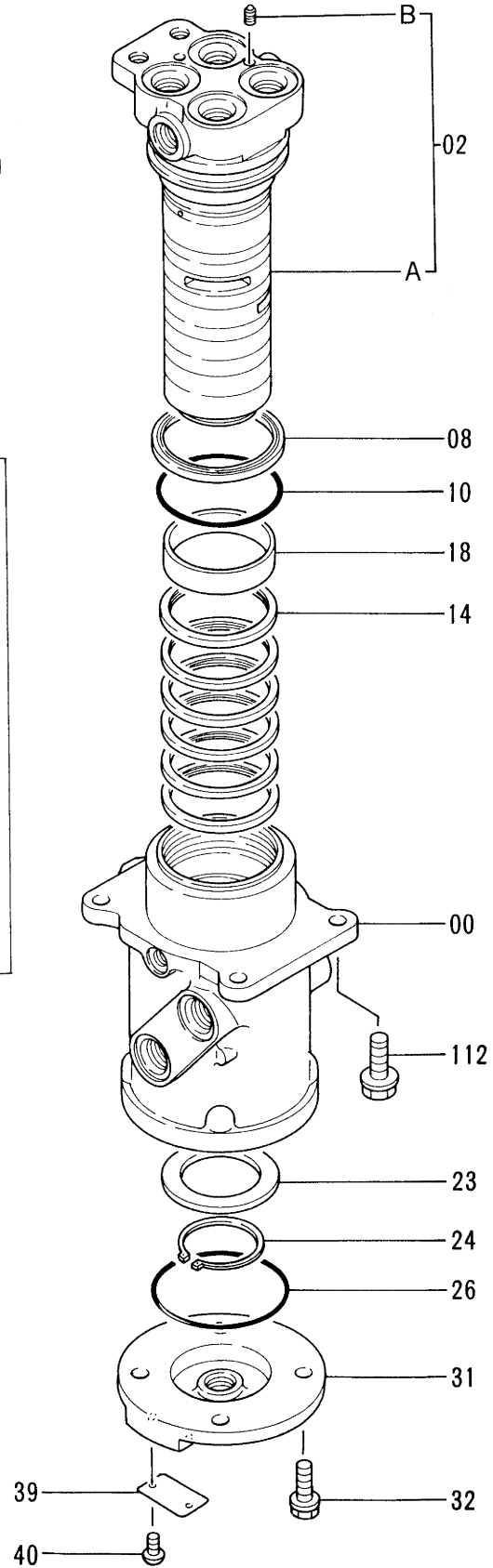
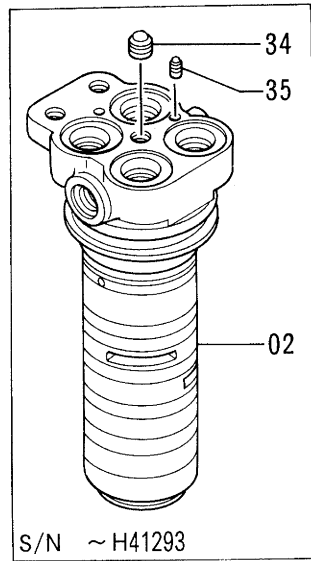
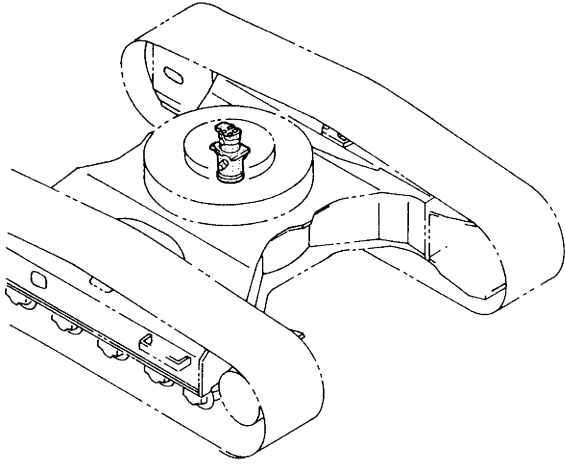

センター ジョイント  
CENTER JOINT

08001-

符号 ITEM	部品番号 PART NO.	部品名 PART NAME	or PART NAME CODE	数量 QTY	サービス コード S. C	適用号機 SERIAL NO.	互換性 ICA	代替部品 REPLACEABLE PART	
								部品番号 PART NO.	数量 QTY
00-40	9101521	ジョイント; センタ アッセン	JOINT; CENTER ASS'Y	1					
00	0001190	・ボディ	・BODY	1					
02	0001193	・スピンドル	・SPINDLE	1		-H41293	I	9145787	1
02	9145787	・スピンドル	・SPINDLE	1	#	H41294-			
02A	++++++	・スピンドル	・SPINDLE	1	#D	H41294-			
02B	++++++	・プラグ	・PLUG	1	#D	H41294-			
08	4272803	・シール; ダスト	・SEAL; DUST	1					
10	4118147	・O-リング	・O-RING	1					
14	4231543	・シール; オイル	・SEAL; OIL	6					
18	4241780	・ブッシング	・BUSHING	1					
23	4193262	・リング	・RING	1		-D93/09	Y	3070250	1
23	3070250	・リング	・RING	1	#	D93/10-			
24	991347	・リング; リテイニング	・RING; RETAINING	1					
26	A810100	・O-リング	・O-RING	1					
31	2031329	・カバー	・COVER	1		-H24495	Y	2034607	1
31	2034607	・カバー	・COVER	1	#	H24496-			
32	J011030	・ボルト; セムス	・BOLT; SEMS	4					
34	4239610	・プラグ	・PLUG	1		-H41293			
35	4239611	・プラグ	・PLUG	1		-H41293			
39	3059221	・ネームプレート	・NAME-PLATE	1					
40	M492564	・スクリュー; ドライブ	・SCREW; DRIVE	2					
112	J011235	・ボルト; セムス	BOLT; SEMS	4					

# 走行配管 (スタンダードトラック) Travel Pipings (STD. Track)

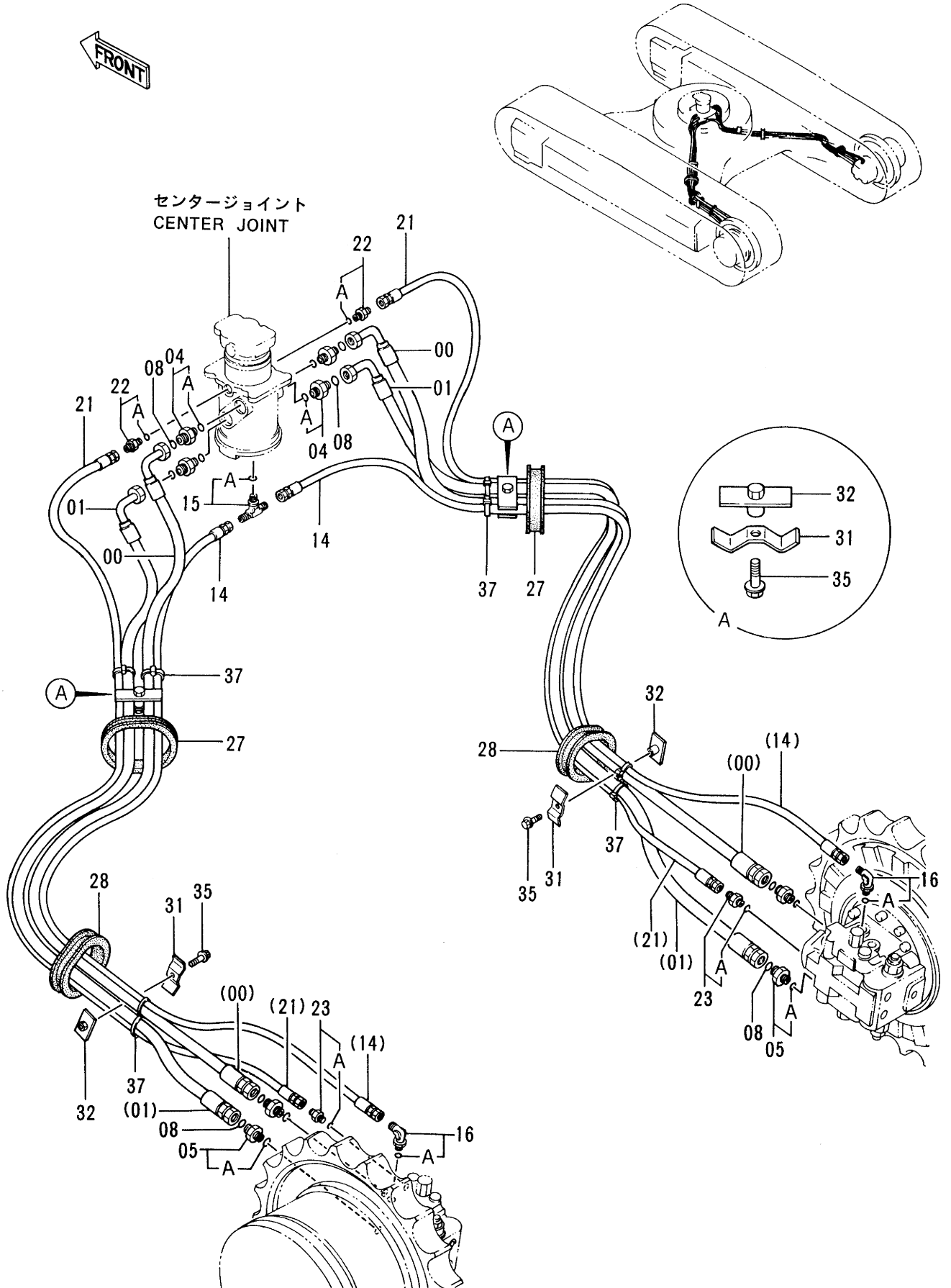

ソーコー ハイカン (スタンダードトラック)  
TRAVEL PIPINGS (STD. TRACK)

08001-

符号 ITEM	部品番号 PART NO.	部品名 PART NAME	or PART NAME CODE	数量 Q'TY	サービス コード S. C	適用号機 SERIAL NO.	互換性 ICA	代替部品 REPLACEABLE PART	
								部品番号 PART NO.	数量 Q'TY
00	4254418	ホース	HOSE	2					
01	4254419	ホース	HOSE	2					
04	4189619	アダプタ;S	ADAPTER;S	4					
04A	4506424	・O-リング	・O-RING	1					
05	4189537	アダプタ;S	ADAPTER;S	4					
05A	4506429	・O-リング	・O-RING	1					
08	4187308	O-リング	O-RING	8					
14	4262932	ホース	HOSE	2					
15	4221224	チー;S	TEE;S	1					
15A	4506418	・O-リング	・O-RING	1					
16	4154672	エルボ ;S	ELBOW;S	2					
16A	4506418	・O-リング	・O-RING	1					
21	4257238	ホース	HOSE	2					
22	4200465	アダプタ;S	ADAPTER;S	2					
22A	957366	・O-リング	・O-RING	1					
23	4200465	アダプタ;S	ADAPTER;S	2					
23A	957366	・O-リング	・O-RING	1					
27	4191978	ブッシュング ;ラバー	BUSHING;RUBBER	2					
28	4272435	ブッシュング ;ラバー	BUSHING;RUBBER	2					
31	4202103	クランプ	CLAMP	4					
32	9727822	クランプ	CLAMP	4					
35	J011250	ボルト;セムス	BOLT;SEMS	4					
37	4121859	クリップ ;バンド	CLIP;BAND	8					

# 走行配管 (LCトラック) Travel Pipings (LC Track)

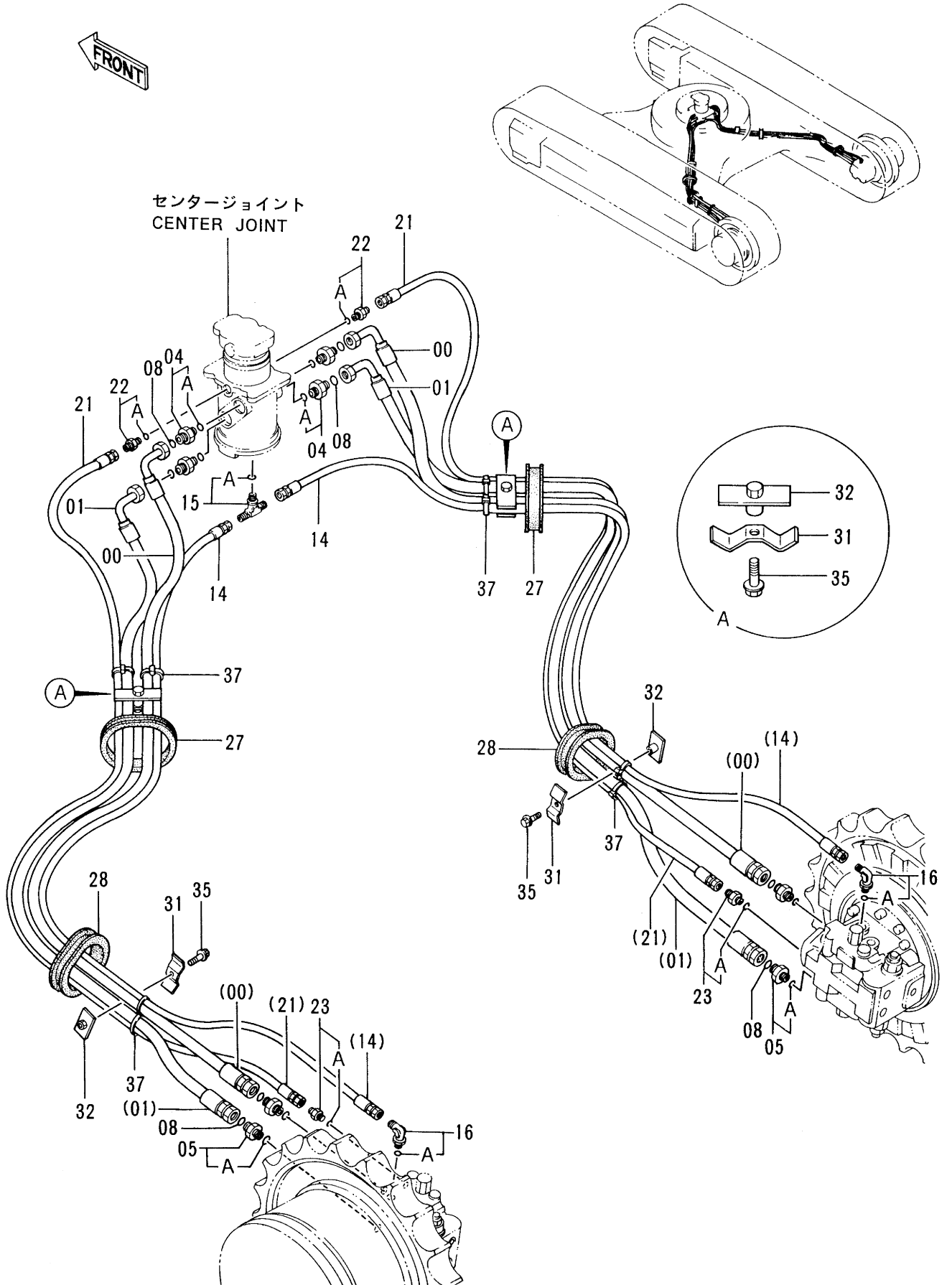

ソーコー ハイカン (LCトラック)  
TRAVEL PIPINGS (LC TRACK)

08001-

符号 ITEM	部品番号 PART NO.	部 品 名 PART NAME	or PART NAME CODE	数量 QTY	サービス コード S. C	適用号機 SERIAL NO.	互 換 性 ICA	代 替 部 品 REPLACEABLE PART	
								部品番号 PART NO.	数量 QTY
00	4258300	ホース	HOSE	2					
01	4258301	ホース	HOSE	2					
04	4189619	アダプタ;S	ADAPTER;S	4					
04A	4506424	・O-リング	・O-RING	1					
05	4189537	アダプタ;S	ADAPTER;S	4					
05A	4506429	・O-リング	・O-RING	1					
08	4187308	O-リング	O-RING	8					
14	4266183	ホース	HOSE	2					
15	4221224	チー;S	TEE;S	1					
15A	4506418	・O-リング	・O-RING	1					
16	4154672	エルボ;S	ELBOW;S	2					
16A	4506418	・O-リング	・O-RING	1					
21	4269812	ホース	HOSE	2					
22	4200465	アダプタ;S	ADAPTER;S	2					
22A	957366	・O-リング	・O-RING	1					
23	4200465	アダプタ;S	ADAPTER;S	2					
23A	957366	・O-リング	・O-RING	1					
27	4191978	ブッシング;ラバ-	BUSHING;RUBBER	2					
28	4272435	ブッシング;ラバ-	BUSHING;RUBBER	2					
31	4202103	クランプ	CLAMP	4					
32	9727822	クランプ	CLAMP	4					
35	J011250	ボルト;セムス	BOLT;SEMS	4					
37	4121859	クリップ;バンド	CLIP;BAND	8					

# 走行配管カバー Travel Pipings Cover

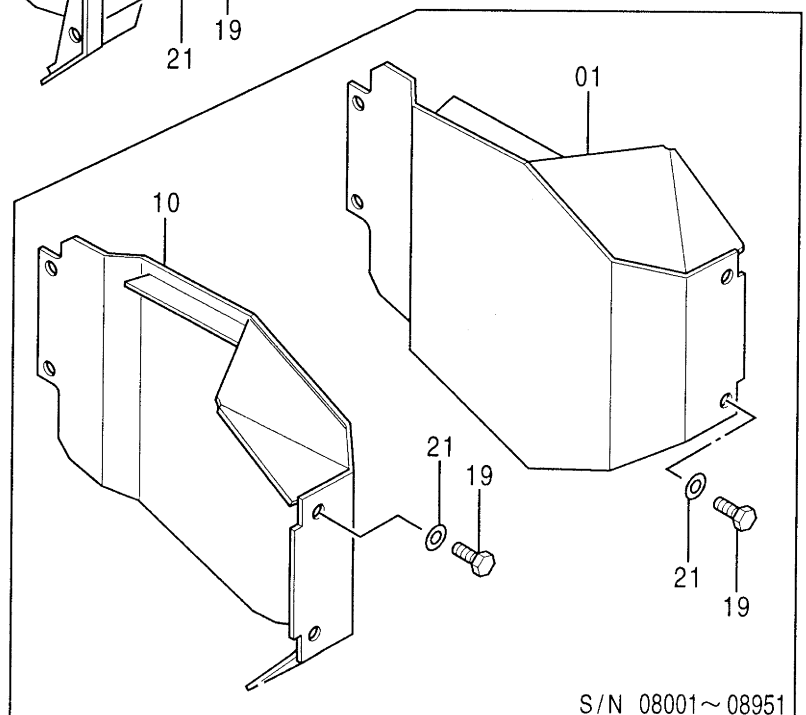
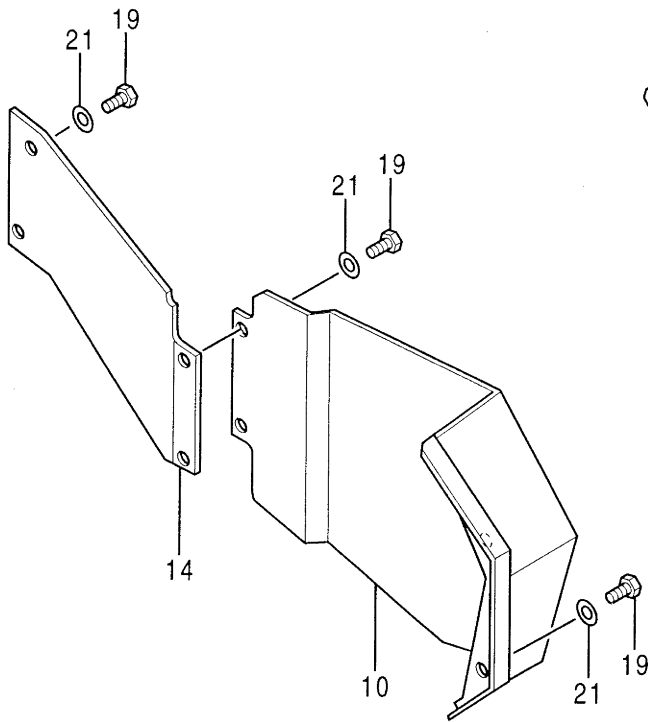
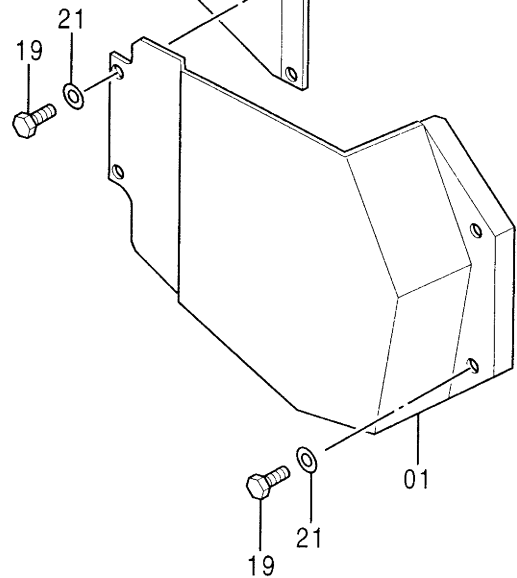
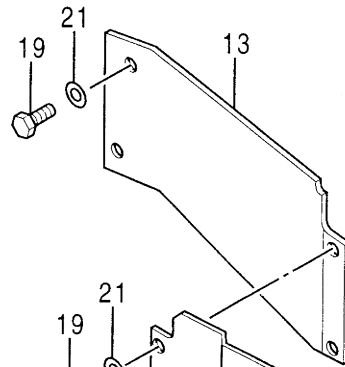
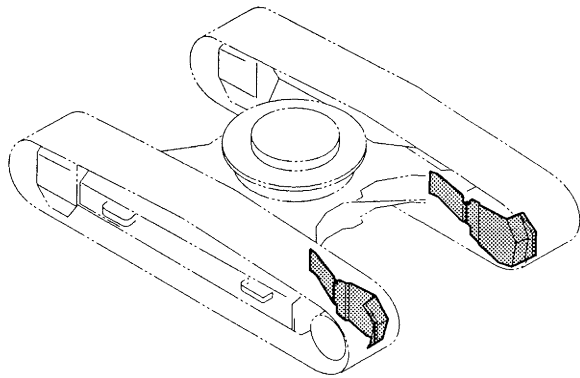

ソーコー ハイカン カバー  
TRAVEL PIPINGS COVER

08001-

符号 ITEM	部品番号 PART NO.	部品名 PART NAME	or PART NAME CODE	数量 Q'TY	サービス コード S. C	適用号機 SERIAL NO.	互換性 ICA	代替部品 REPLACEABLE PART	
								部品番号 PART NO.	数量 Q'TY
01	8051401	カバー	COVER	1		-08951			
01	7028105	カバー	COVER	1	#	08952-			
10	8051400	カバー	COVER	1		-08951			
10	7028104	カバー	COVER	1	#	08952-			
13	3052237	カバー	COVER	1					
14	3052236	カバー	COVER	1					
19	J901225	ボルト	BOLT	12					
21	J222012	ワッシャ	WASHER	12					







フロントアタッチメント  
FRONT-END ATTACHMENTS

# ブーム Boom

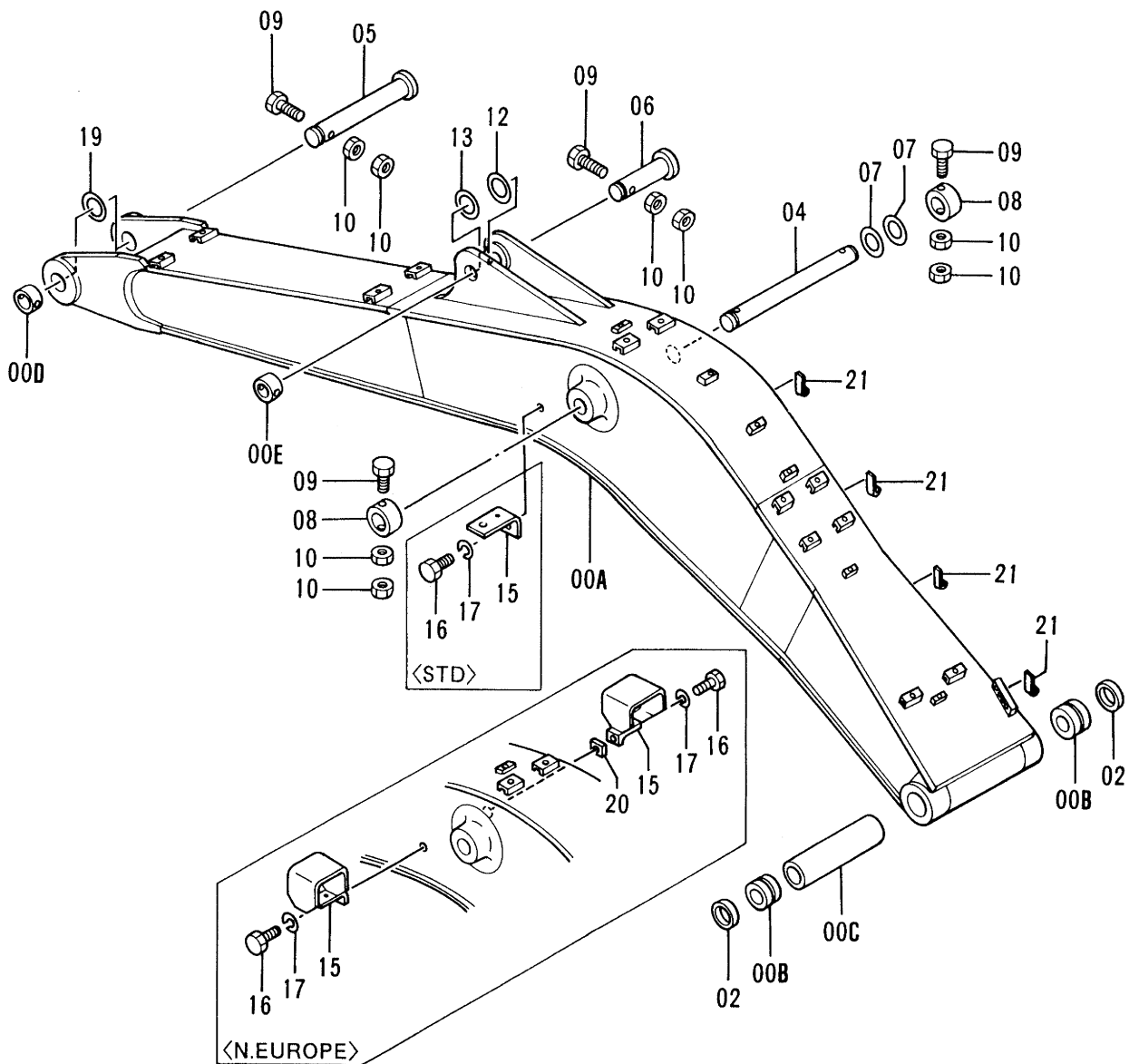
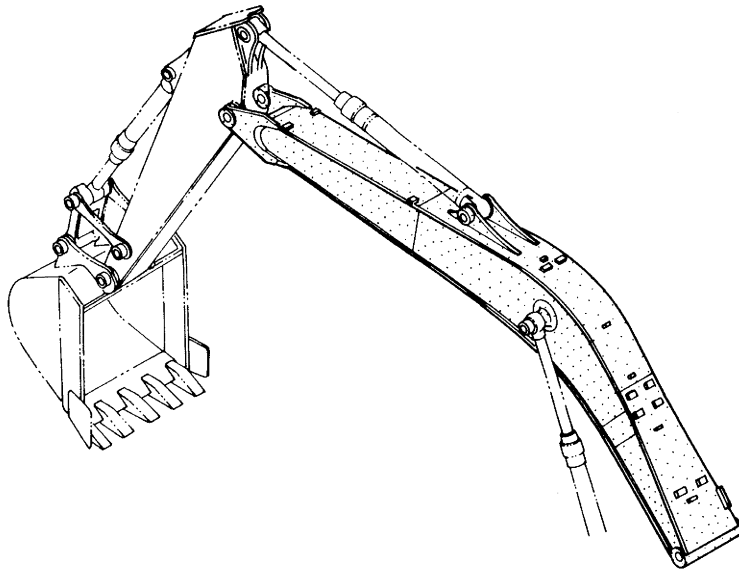

ブーム  
BOOM

08001-

符号 ITEM	部品番号 PART NO.	部品名 PART NAME	or PART NAME CODE	数量 QTY	サービス コード S.C	適用号機 SERIAL NO.	互換性 ICA	代替部品 REPLACEABLE PART	
								部品番号 PART NO.	数量 QTY
00A-E	7021914	ブーム アツセン	BOOM ASS'Y	1					
00A	5002617	・ブーム	・BOOM	1					
00B	3051159	・ブッシュ	・BUSHING	2					
00C	4253959	・スペーサ	・SPACER	1					
00D	4067720	・ストッパ	・STOPPER	1	W				
00E	4067719	・ストッパ	・STOPPER	1	W				
02	4074008	シール;ダスト	SEAL;DUST	2					
04	3038444	ピン	PIN	1					
05	3038446	ピン	PIN	1					
06	3038443	ピン	PIN	1					
07	4284060	シム 1.0	SHIM 1.0	2	R				
08	4067720	ストッパ	STOPPER	2					
09	M222004	ボルト	BOLT	4					
10	J951020	ナット	NUT	8					
12	4114816	シム 2.3	SHIM 2.3	1	R				
13	4114817	シム 1.0	SHIM 1.0	1	R				
15	4224631	ブラケット <STD>	BRACKET <STD>	1					
15	8043838	ブラケット <N. EUROPE>	BRACKET <N. EUROPE>	2					
16	J901425	ボルト <STD>	BOLT <STD>	1					
16	J901425	ボルト <N. EUROPE>	BOLT <N. EUROPE>	2					
17	A590914	ワッシャ;スプリング <STD>	WASHER;SPRING <STD>	1					
17	A590914	ワッシャ;スプリング <N. EUROPE>	WASHER;SPRING <N. EUROPE>	2					
19	4124478	シム 1.2	SHIM 1.2	1	R				
20	4224632	シート;スクリュー <N. EUROPE>	SEAT;SCREW <N. EUROPE>	1	W				
21	4272256	クリップ;ウエルディング	CLIP;WD.	4	W				
		<N. EUROPE>	<N. EUROPE>						

# スタンダードアーム 2.96M

## STD. Arm 2.96M

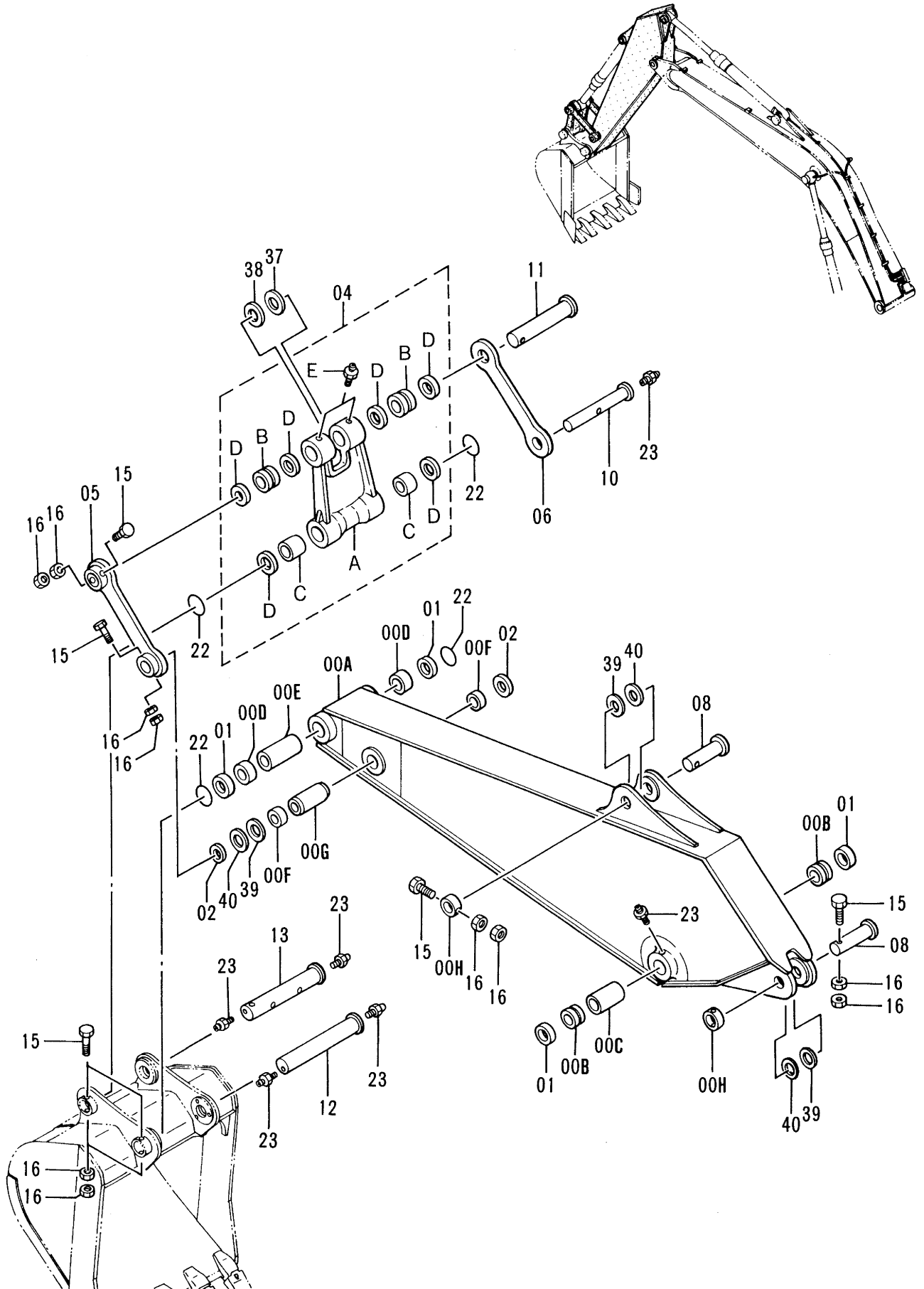

スタンダート アーム 2.96M  
STD. ARM 2.96M

08001-

符号 ITEM	部品番号 PART NO.	部品名 PART NAME	or PART NAME CODE	数量 Q'TY	サービス コード S. C	適用号機 SERIAL NO.	互換性 ICA	代替部品 REPLACEABLE PART	
								部品番号 PART NO.	数量 Q'TY
00A-H	7021915	アーム アツセン	ARM ASS'Y	1					
00A	6010643	・アーム	・ARM	1					
00B	3038451	・ブツシング	・BUSHING	2					
00C	4144320	・スペーサ	・SPACER	1					
00D	4203425	・ブツシング	・BUSHING	2					
00E	4144379	・スペーサ	・SPACER	1					
00F	4203424	・ブツシング	・BUSHING	2					
00G	4144380	・スペーサ	・SPACER	1					
00H	4067719	・ストツパ	・STOPPER	2	W				
01	4067901	シール;ダスト	SEAL;DUST	4					
02	4067902	シール;ダスト	SEAL;DUST	2					
04	8050168	リンク アツセン	LINK ASS'Y	1					
04A	1016241	・リンク	・LINK	1					
04B	3038450	・ブツシング	・BUSHING	2					
04C	4203426	・ブツシング	・BUSHING	2					
04D	4067901	・シール;ダスト	・SEAL;DUST	6					
04E	J75481	・フィットテング ;グリース	・FITTING;GREASE	2					
05	8050930	リンク	LINK	1					
06	3056355	リンク	LINK	1					
08	3038443	ピン	PIN	2					
10	3038445	ピン	PIN	1					
11	3038448	ピン	PIN	1					
12	3041202	ピン	PIN	1					
13	3041203	ピン	PIN	1					
15	M222004	ボルト	BOLT	6					
16	J951020	ナット	NUT	12					
22	4089028	O-リング	O-RING	4					
23	J75481	フィットテング ;グリース	FITTING;GREASE	7					
37	4124478	シム 1.2	SHIM 1.2	2	R				
38	4189837	シム 2.3	SHIM 2.3	2	R				
39	4114817	シム 1.0	SHIM 1.0	2	R				
40	4114816	シム 2.3	SHIM 2.3	2	R				

バケット 0.9  
Bucket 0.9

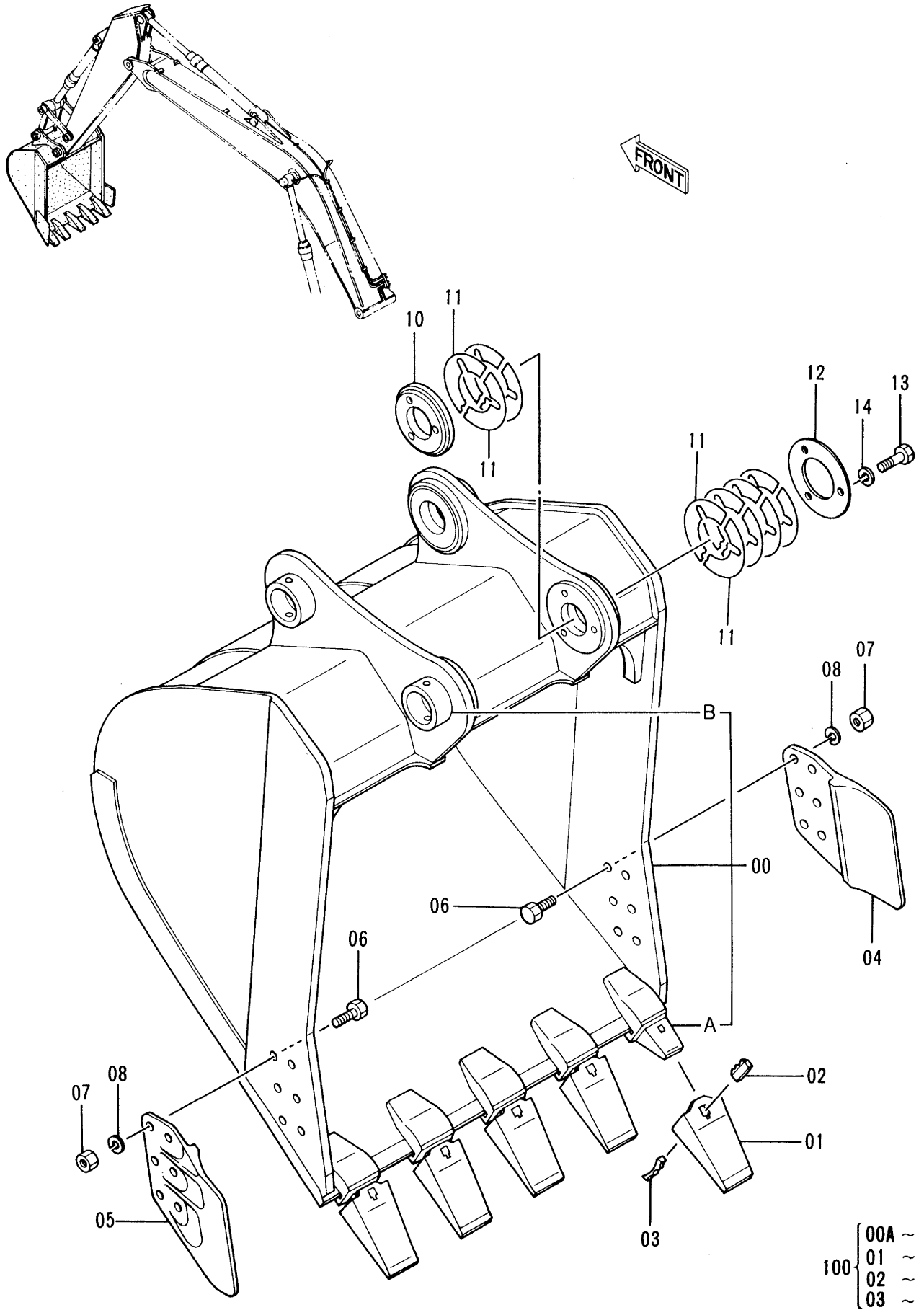

100	00A	~ 1
	01	~ 1
	02	~ 1
	03	~ 1

バケツト 0.9

BUCKET 0.9

08001-

符号 ITEM	部品番号 PART NO.	部 品 名 PART NAME	or PART NAME CODE	数量 Q'TY	サービス コード S.C	適用号機 SERIAL NO.	互 換 性 ICA	代 替 部 品 REPLACEABLE PART	
								部品番号 PART NO.	数量 Q'TY
	9103325	バケツト アツセン	BUCKET ASS'Y	1					
00	8050874	・バケツト	・BUCKET	1					
00A	4187941	・アダプタ;ツース	・ADAPTER;TOOTH	5	WK				
00B	4067720	・ストツパ	・STOPPER	2	W				
01	4512365	・ポイント;ツース	・POINT;TOOTH	5	K	-D94/12	Y	4326644	5
01	4326644	・ポイント;ツース	・POINT;TOOTH	5	#K	D95/01-			
02	4501625	・ラバー;ロツク	・RUBBER;LOCK	5	K		Y	4319920	5
02	4319920	・ラバー;ロツク	・RUBBER;LOCK	5	S				
03	4512366	・ピン;ロツク	・PIN;LOCK	5	K	-D94/12	Y	4326646	5
03	4326646	・ピン;ロツク	・PIN;LOCK	5	#K	D95/01-			
04	2021232	・カッタ;サイド	・CUTTER;SIDE	1					
05	2021233	・カッタ;サイド	・CUTTER;SIDE	1					
06	J932275	・ボルト	・BOLT	12					
07	J951022	・ナツト	・NUT	12					
08	A590922	・ワツシヤ;スプリング	・WASHER;SPRING	12					
10	4273780	・ボス	・BOSS	1					
11	4275784	・シム 1.0	・SHIM 1.0	14	R				
12	4275783	・プレート	・PLATE	1					
13	J901485	・ボルト	・BOLT	3					
14	A590914	・ワツシヤ;スプリング	・WASHER;SPRING	3					
100	9075611	キット;ポイント	KIT;POINT	5					



フロント配管 (1)  
Front Pipings (1)

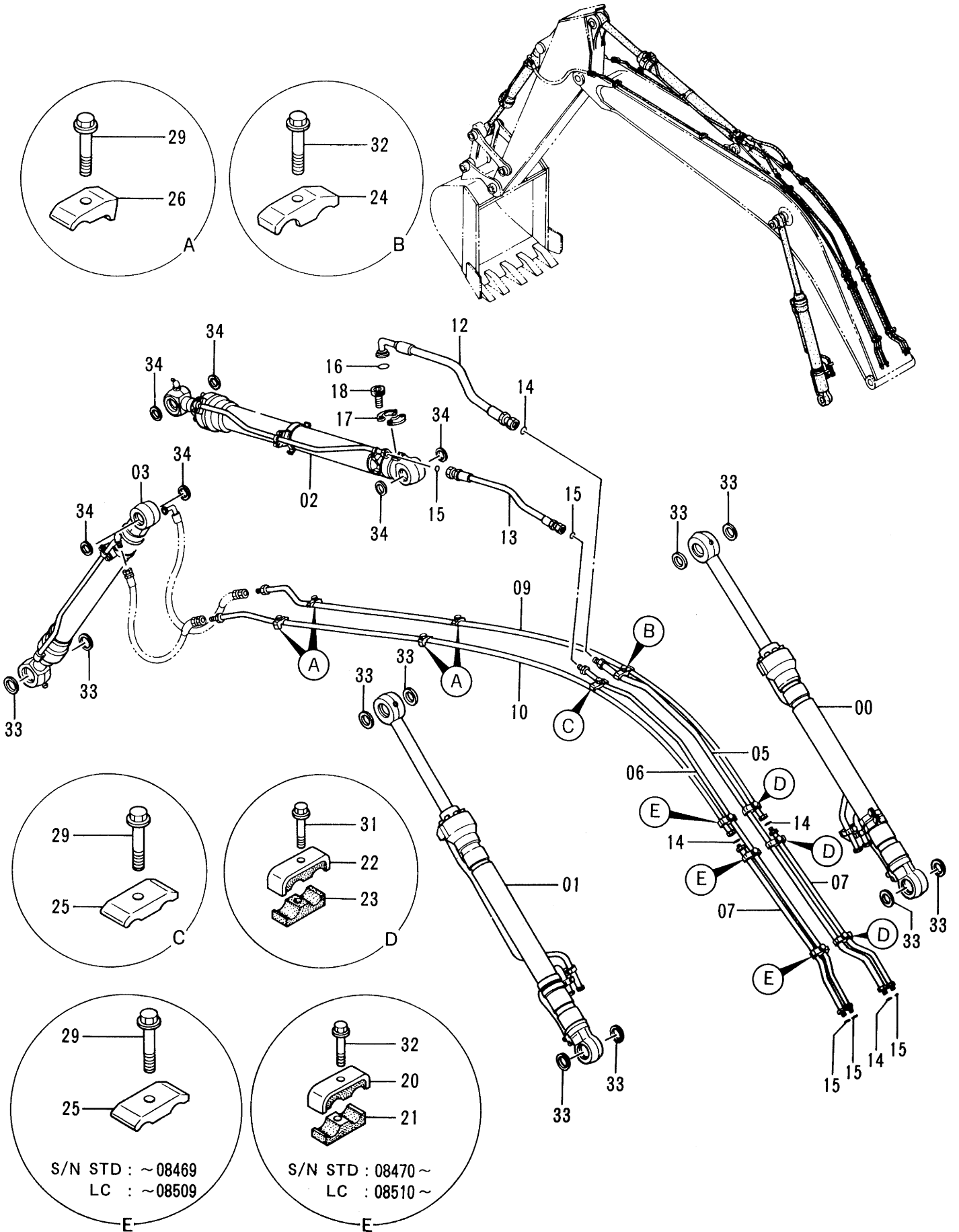

フロントパイプ (1)  
FRONT PIPINGS (1)

08001-

符号 ITEM	部品番号 PART NO.	部品名 PART NAME	or PART NAME CODE	数量 Q'TY	サービス コード S. C	適用号機 SERIAL NO.	互換性 ICA	代替部品 REPLACEABLE PART	
								部品番号 PART NO.	数量 Q'TY
00	9101315	シリンダ ; ブーム (ミキ)	CYL. ; BOOM (R)	1	H				
01	9101316	シリンダ ; ブーム (ヒダリ)	CYL. ; BOOM (L)	1	H				
02	9101317	シリンダ ; アーム	CYL. ; ARM	1	H				
03	9101318	シリンダ ; バケツ	CYL. ; BUCKET	1	H				
05	8048307	パイプ	PIPE	1					
06	8048306	パイプ	PIPE	1					
07	9735233	パイプ	PIPE	2					
09	8048305	パイプ	PIPE	1					
10	8048304	パイプ	PIPE	1					
12	4252855	ホース	HOSE	1					
13	4252854	ホース	HOSE	1					
14	4187328	O-リング	O-RING	4					
15	4187308	O-リング	O-RING	5					
16	966993	O-リング	O-RING	1					
17	4085560	フランジ ; スプリット	FLANGE ; SPLIT	2					
18	M341240	ボルト ; ソケット	BOLT ; SOCKET	4					
20	4285723	クランプ ; パイプ	CLAMP ; PIPE	3		STD:08470- LC :08510-			
21	4285722	ラバー	RUBBER	3		STD:08470- LC :08510-			
22	4285725	クランプ ; パイプ	CLAMP ; PIPE	3					
23	4285724	ラバー	RUBBER	3					
24	4153488	クランプ ; パイプ	CLAMP ; PIPE	1					
25	4189859	クランプ ; パイプ	CLAMP ; PIPE	4		STD: -08469 LC : -08509			
25	4189859	クランプ ; パイプ	CLAMP ; PIPE	1		STD:08470- LC :08510-			
26	4190126	クランプ ; パイプ	CLAMP ; PIPE	4					
29	J011260	ボルト ; セムス	BOLT ; SEMS	8		STD: -08469 LC : -08509			
29	J011260	ボルト ; セムス	BOLT ; SEMS	5		STD:08470- LC :08510-			
31	J011275	ボルト ; セムス	BOLT ; SEMS	3					
32	J011270	ボルト ; セムス	BOLT ; SEMS	1		STD: -08469 LC : -08509			
32	J011270	ボルト ; セムス	BOLT ; SEMS	4		STD:08470- LC :08510-			
33	4067901	シール ; ダスト	SEAL ; DUST	10					
34	4067902	シール ; ダスト	SEAL ; DUST	6					

フロント配管 (2)  
Front Pipings (2)

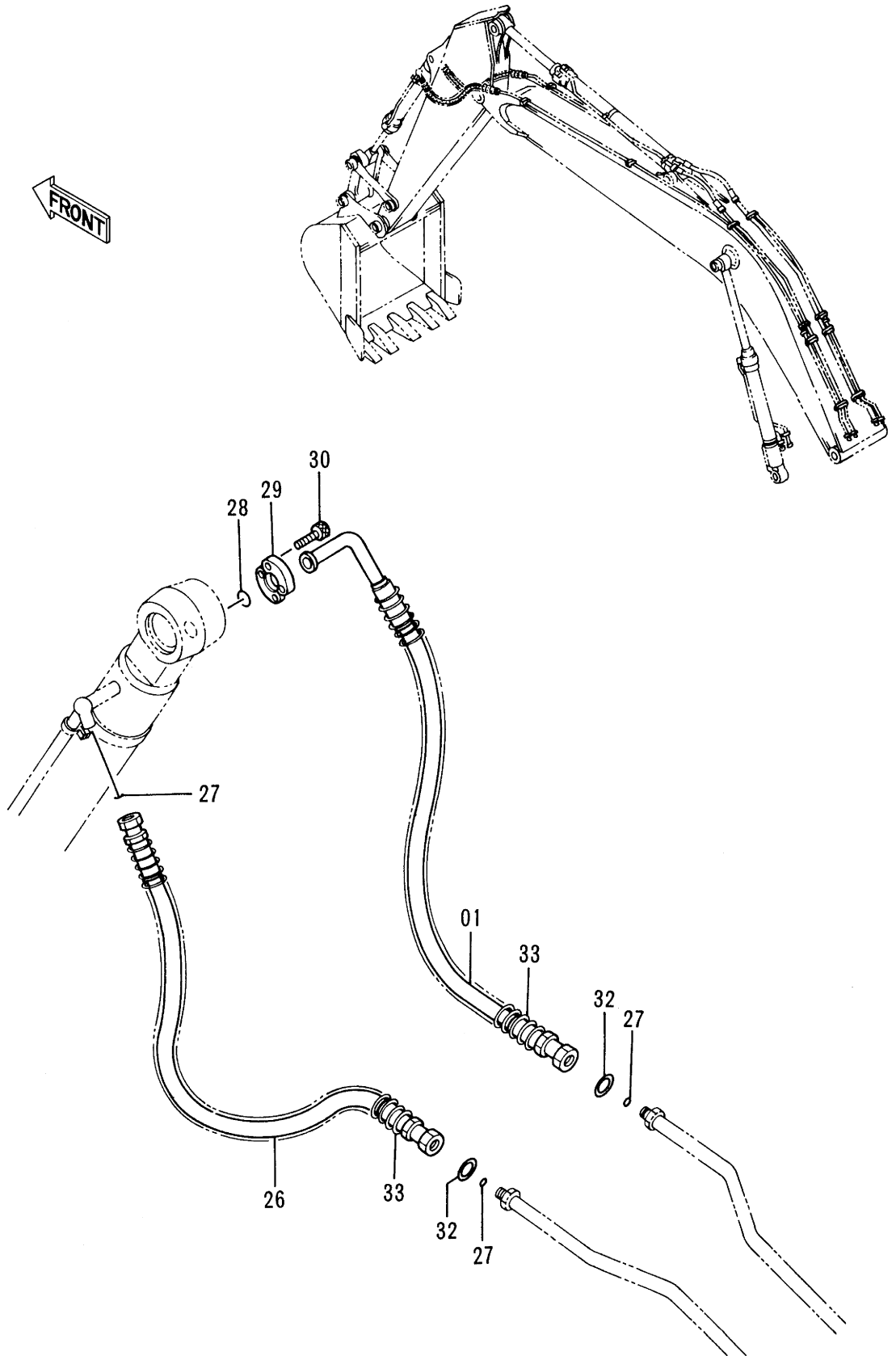



# 給脂配管 Lubricate Pipings

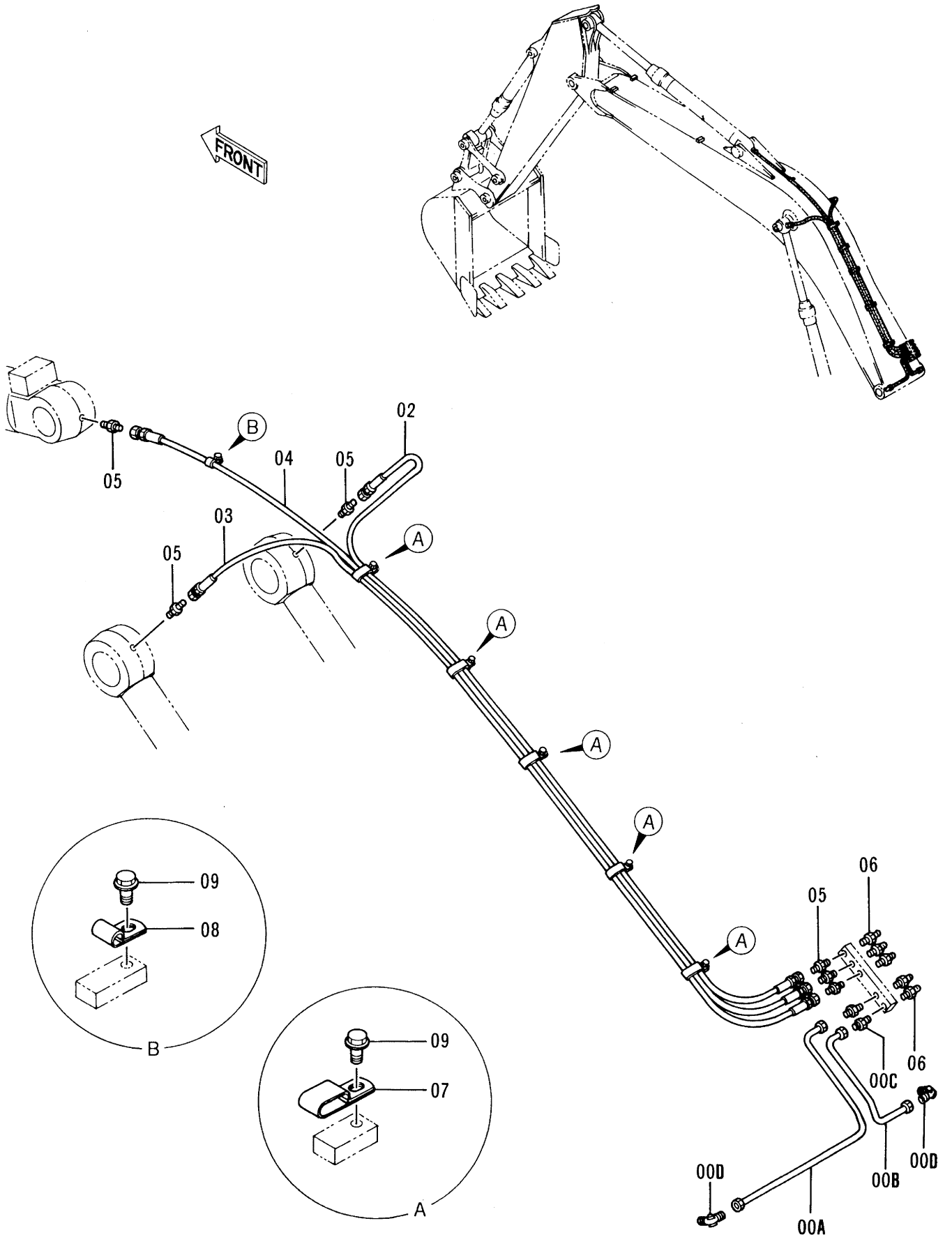

キューシ ハイカン  
LUBRICATE PIPINGS

08001-

符号 ITEM	部品番号 PART NO.	部 品 名 PART NAME	or PART NAME CODE	数量 Q'TY	サービス コード S. C	適用号機 SERIAL NO.	互 換 性 ICA	代 替 部 品 REPLACEABLE PART	
								部品番号 PART NO.	数量 Q'TY
00A	4253960	パイプ	PIPE	1					
00B	4253961	パイプ	PIPE	1					
00C	4130169	フィッティング ;パイプ	FITTING;PIPE	2					
00D	4130174	フィッティング ;パイプ	FITTING;PIPE	2					
02	4260316	ホース;ナイロン	HOSE;NYLON	1					
03	4252853	ホース;ナイロン	HOSE;NYLON	1					
04	4289772	ホース;ナイロン	HOSE;NYLON	1					
05	4154651	アダプタ;S	ADAPTER;S	6					
06	J75482	フィッティング ;グリース	FITTING;GREASE	5					
07	4252877	クリップ	CLIP	5					
08	4190261	クリップ	CLIP	1					
09	J011016	ボルト;セムス	BOLT;SEMS	6					



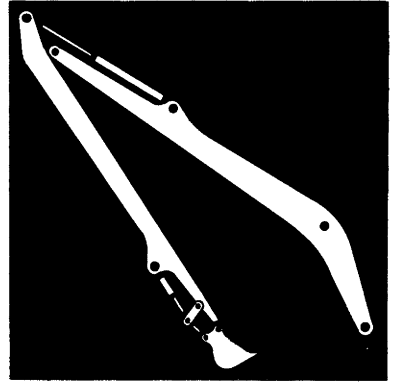

スーパーロングフロント  
RIVER MAINTENANCE FRONT



# パイロット配管 <18型> Pilot Pipings <Type 18>

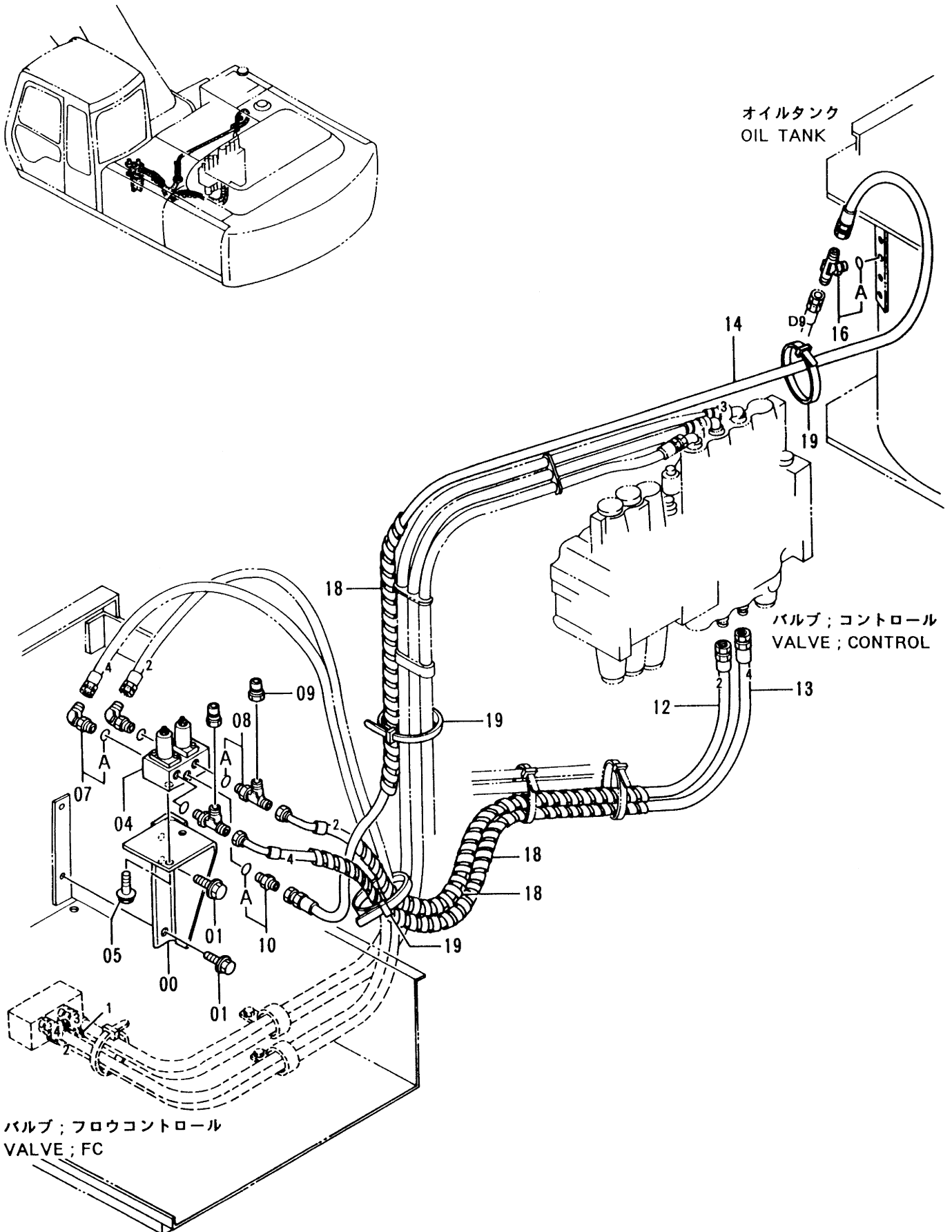

パイロットパイプ <18 ガタ>  
PILOT PIPINGS <TYPE 18>

08001-

符号 ITEM	部品番号 PART NO.	部品名 PART NAME	or PART NAME CODE	数量 Q'TY	サービス コード S.C	適用号機 SERIAL NO.	互換性 ICA	代替部品 REPLACEABLE PART	
								部品番号 PART NO.	数量 Q'TY
00	9739155	ブラケット	BRACKET	1					
01	J031030	ボルト;セムス	BOLT;SEMS	2					
04	4294176	バルブ;レジュサ	VALVE;REDUCER	1					
05	J010816	ボルト;セムス	BOLT;SEMS	2					
07	4154671	エルボ;S	ELBOW;S	2					
07A	4509180	・O-リング	・O-RING	1					
08	4225403	チー;S	TEE;S	2					
08A	4509180	・O-リング	・O-RING	1					
09	4223518	ユニオン	UNION	2					
10	4200466	アダプタ	ADAPTER	1					
10A	4509180	・O-リング	・O-RING	1					
12	4297986	ホース;ナイロン (2)	HOSE;NYLON (2)	1					
13	4297987	ホース;ナイロン (4)	HOSE;NYLON (4)	1					
14	4262282	ホース;ナイロン	HOSE;NYLON	1					
16	4224382	チー;S	TEE;S	1					
16A	4509180	・O-リング	・O-RING	1					
18	4133527	プロテクタ	PROTECTOR	3					
19	4055312	クリップ;バンド	CLIP;BAND	3					

# ブーム 〈18型〉 Boom 〈Type 18〉

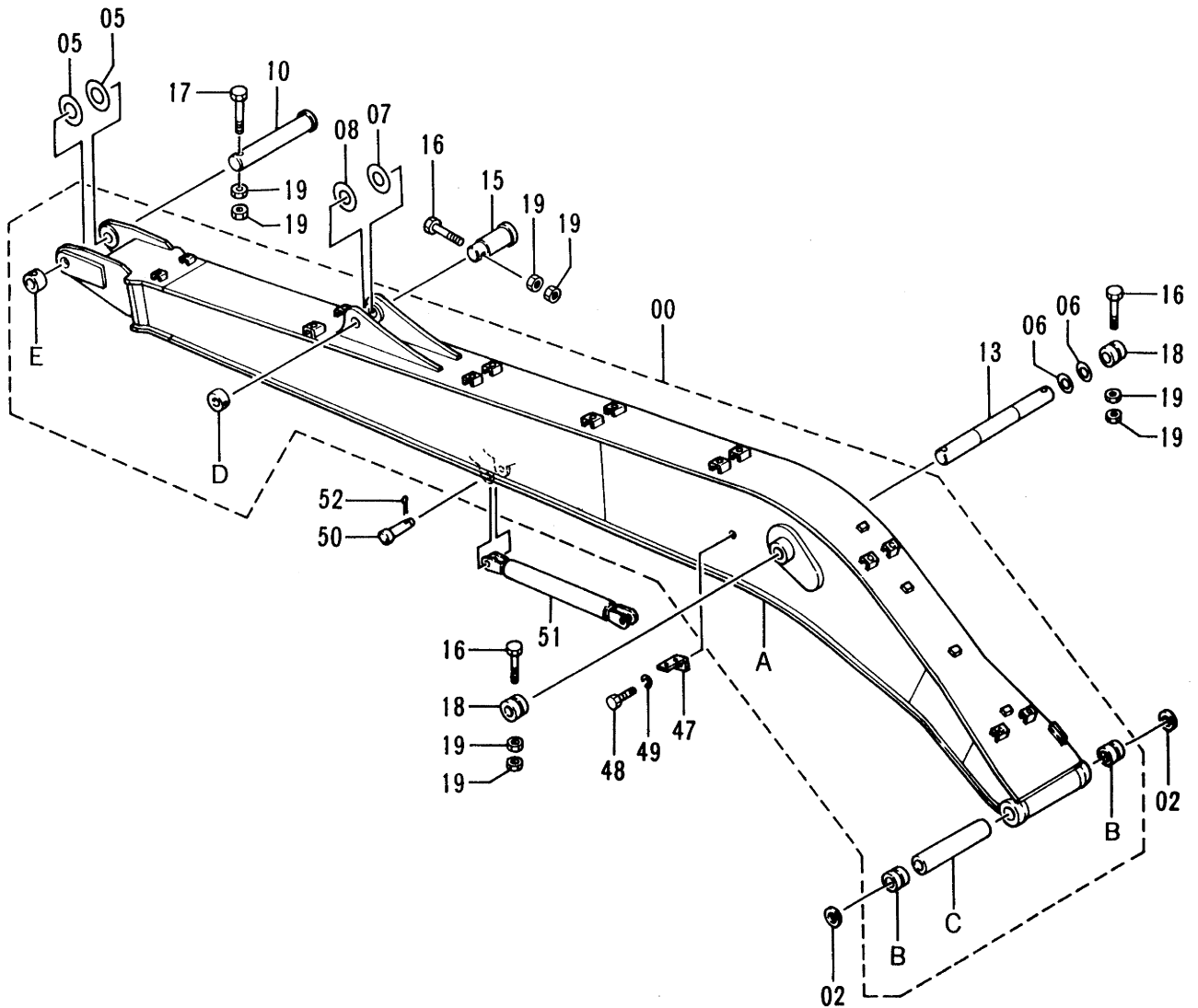
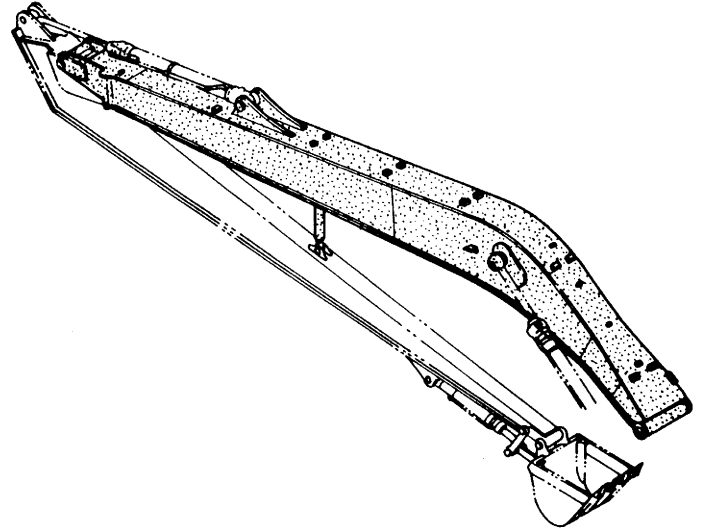

ブーム <18 ガタ>  
BOOM <TYPE 18>

08001-

符号 ITEM	部品番号 PART NO.	部品名 PART NAME	or PART NAME CODE	数量 Q'TY	サービス コード S. C	適用号機 SERIAL NO.	互換性 ICA	代替部品 REPLACEABLE PART	
								部品番号 PART NO.	数量 Q'TY
00	7025574	ブーム アッセン	BOOM ASS'Y	1					
00A	5003536	・ブーム	・BOOM	1					
00B	3051159	・ブッシュ	・BUSHING	2					
00C	4253959	・スペーサ	・SPACER	1					
00D	4067720	・ストッパ	・STOPPER	1	W				
00E	4143531	・ストッパ	・STOPPER	1	W				
02	4074008	シール;ダスト	SEAL;DUST	2					
05	4144513	シム 1.2	SHIM 1.2	2	R				
06	4284060	シム 1.0	SHIM 1.0	2	R				
07	4101281	シム 1.2	SHIM 1.2	1	R				
08	4142950	シム 2.3	SHIM 2.3	1	R				
10	3060072	ピン	PIN	1					
13	3038444	ピン	PIN	1					
15	3026126	ピン	PIN	1					
16	M222004	ボルト	BOLT	3					
17	M222005	ボルト	BOLT	1					
18	4067720	ストッパ	STOPPER	2					
19	J951020	ナット	NUT	8					
47	4224631	ブラケット	BRACKET	1					
48	J901425	ボルト	BOLT	1					
49	A590914	ワッシャ;スプリング	WASHER;SPRING	1					
50	4287251	ピン	PIN	2					
51	9738224	ステー	STAY	1					
52	A766063	ピン;スプリット	PIN;SPLIT	2					

アーム 〈18型〉  
 Arm 〈Type 18〉

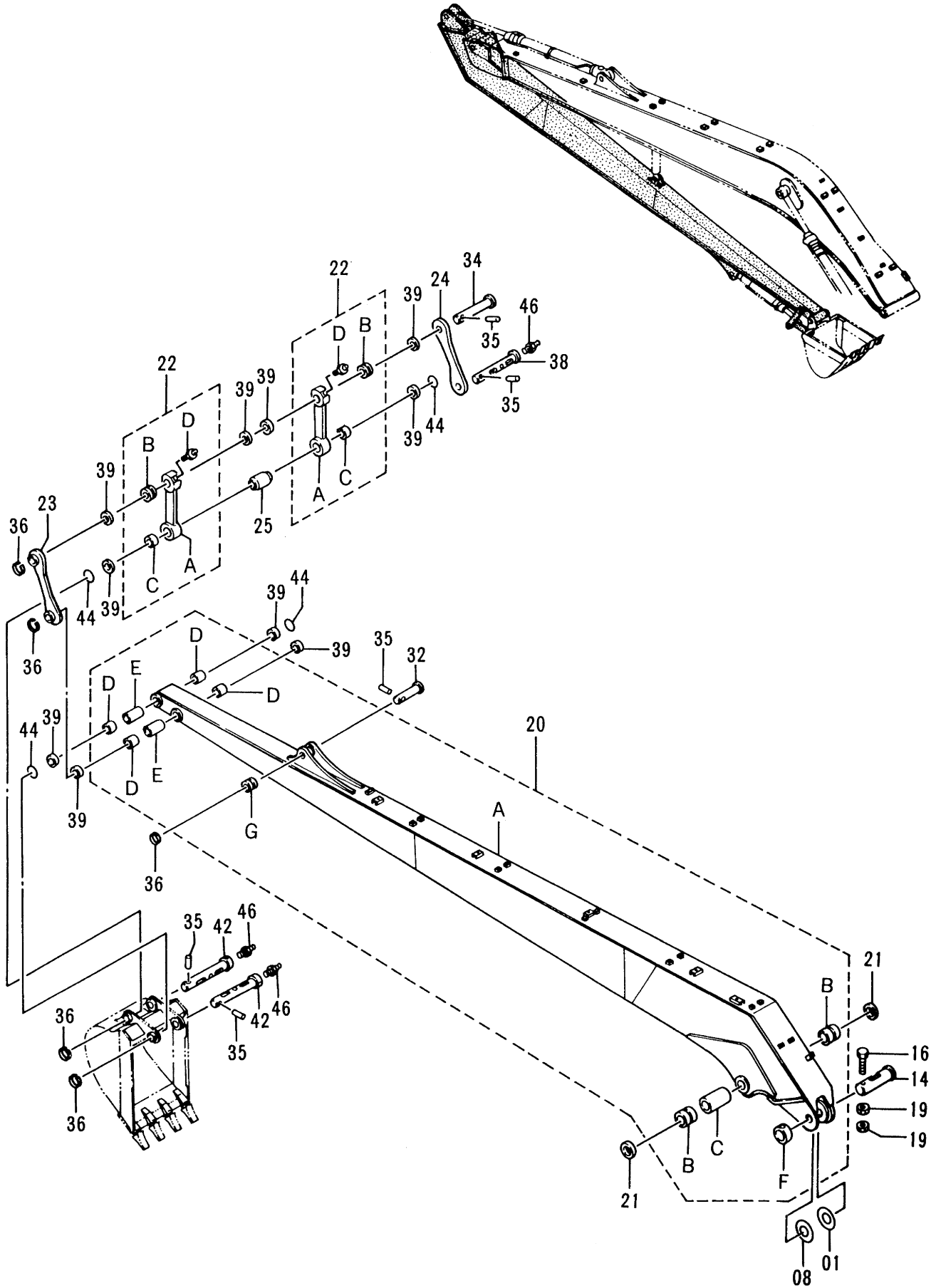

アーム <18 号>  
ARM <TYPE 18>

08001-

符号 ITEM	部品番号 PART NO.	部品名 PART NAME	or PART NAME CODE	数量 Q'TY	サービス コード S. C	適用号機 SERIAL NO.	互換性 ICA	代替部品 REPLACEABLE PART	
								部品番号 PART NO.	数量 Q'TY
01	4101281	シム 1.2	SHIM 1.2	1	R				
08	4142950	シム 2.3	SHIM 2.3	1	R				
14	3060340	ピン	PIN	1					
16	M222004	ボルト	BOLT	1					
19	J951020	ナット	NUT	2					
20	7025575	アーム アッセン	ARM ASS'Y	1					
20A	5003537	・アーム	・ARM	1					
20B	3061371	・ブッシュ	・BUSHING	2					
20C	4293418	・スペーサ	・SPACER	1					
20D	4196558	・ブッシュ	・BUSHING	4					
20E	4287248	・パイプ	・PIPE	2					
20F	4067720	・ストッパ	・STOPPER	1	W				
20G	4197033	・ストッパ	・STOPPER	1	W				
21	4074008	シール;ダスト	SEAL;DUST	2					
22	8052470	リンク アッセン	LINK ASS'Y	2					
22A	8052469	・リンク	・LINK	1					
22B	4196557	・ブッシュ	・BUSHING	1					
22C	4196558	・ブッシュ	・BUSHING	1					
22D	J75481	・フィッティング;グリース	・FITTING;GREASE	1					
23	9738223	リンク	LINK	1					
24	4287250	リンク	LINK	1					
25	4287249	スペーサ	SPACER	1					
32	3037078	ピン	PIN	1					
34	3058762	ピン	PIN	1					
35	4065689	ピン	PIN	5					
36	4065688	リング	RING	5					
38	3058763	ピン	PIN	1					
39	4065687	シール;ダスト	SEAL;DUST	10					
42	3058761	ピン	PIN	2					
44	4066923	O-リング	O-RING	4					
46	J75481	フィッティング;グリース	FITTING;GREASE	3					

バケット 0.3  
Bucket 0.3

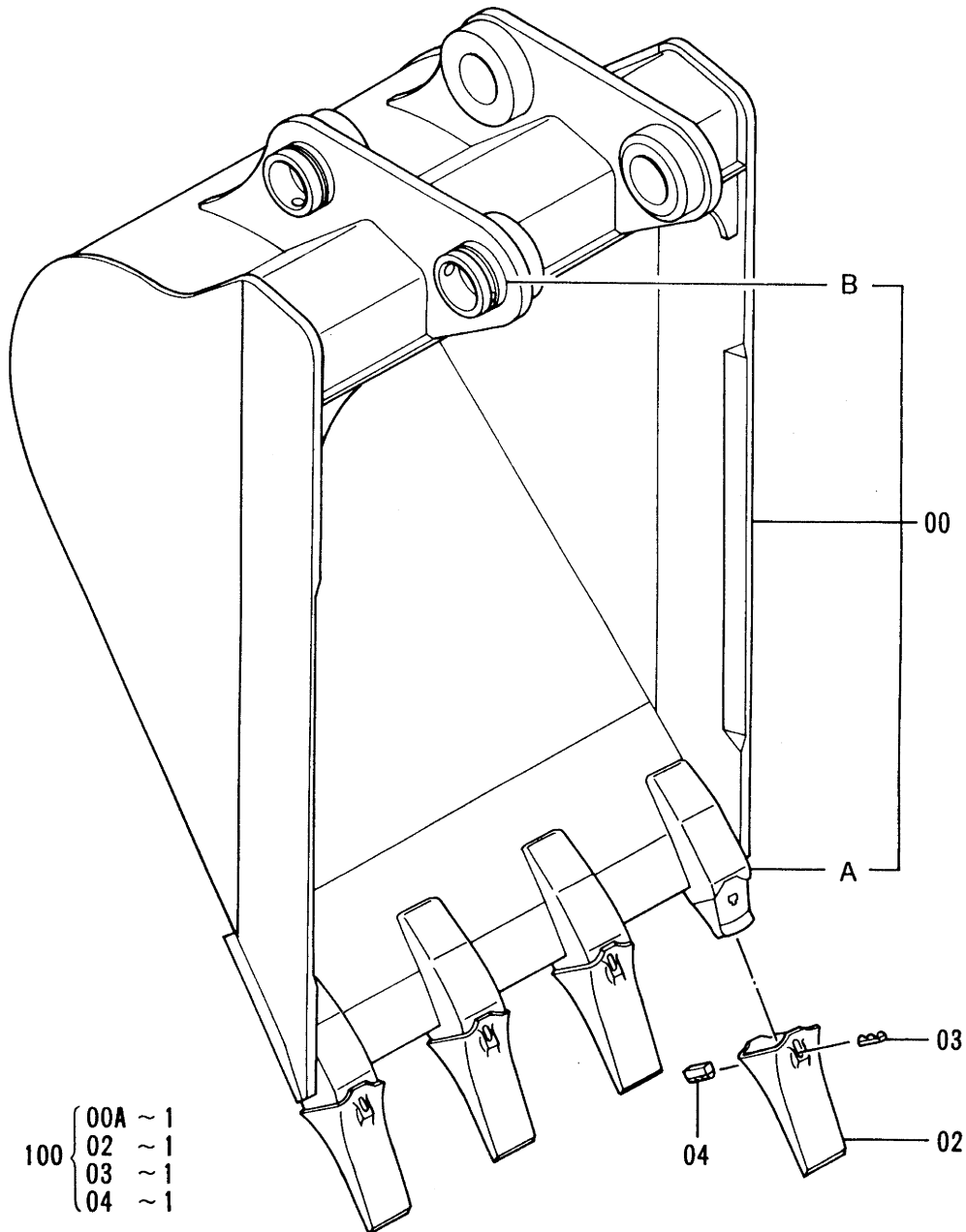
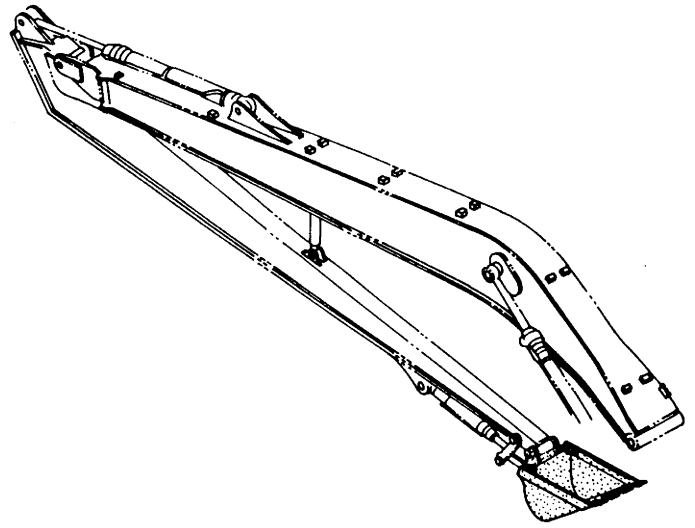





バケット 0.35  
 Bucket 0.35

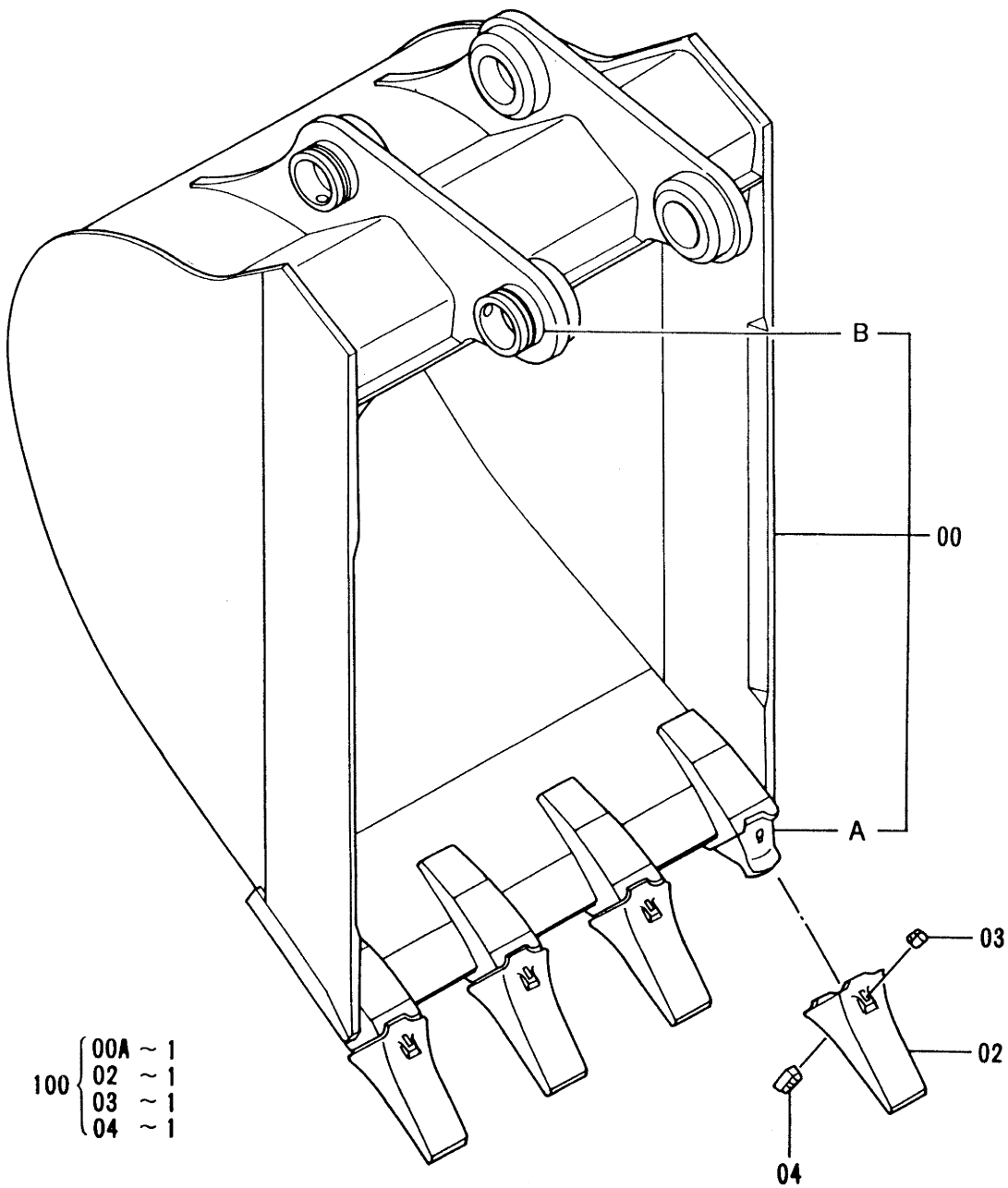
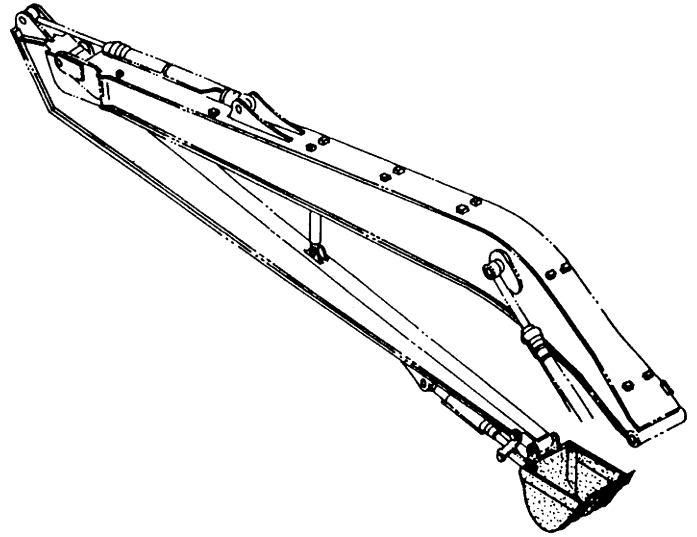

- 100 {
- 00A ~ 1
  - 02 ~ 1
  - 03 ~ 1
  - 04 ~ 1



バケツ 0.4  
Bucket 0.4

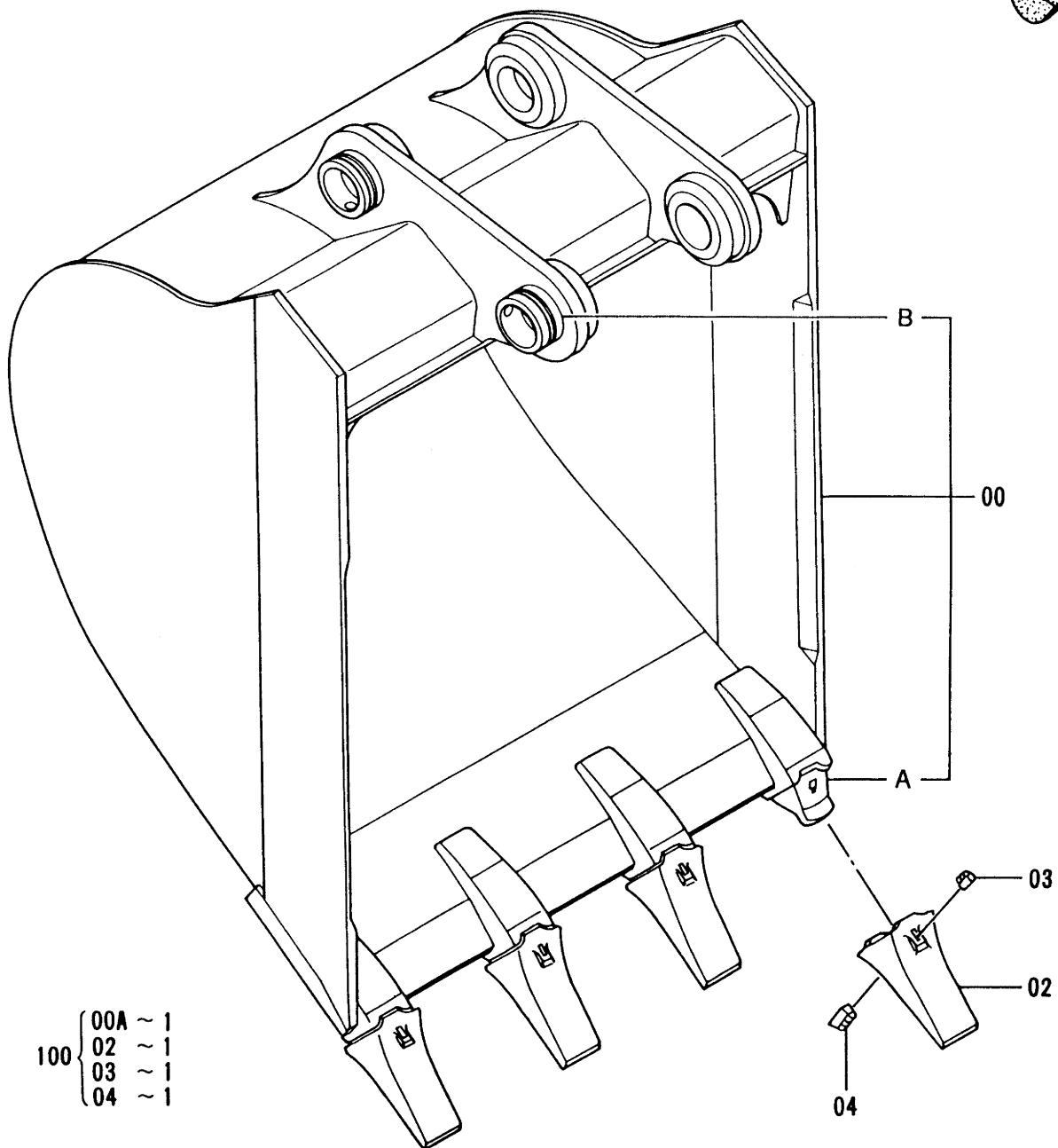
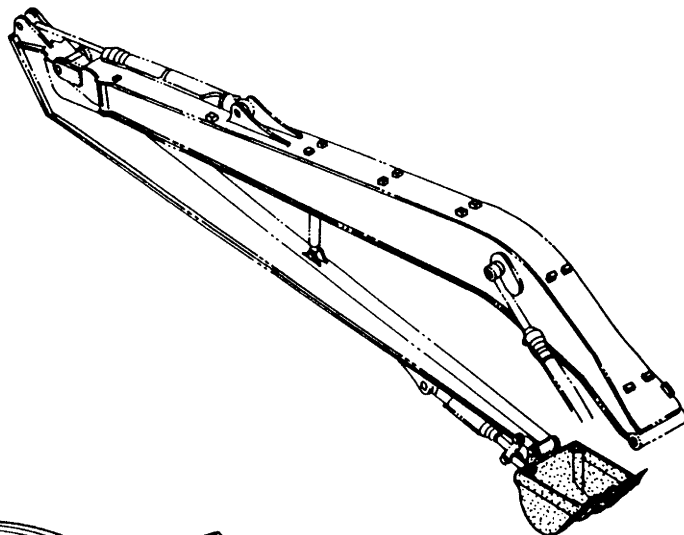

- 100 { 00A ~ 1
- 02 ~ 1
- 03 ~ 1
- 04 ~ 1

バケツ 0.4  
BUCKET 0.4

08001-

符号 ITEM	部品番号 PART NO.	部 品 名 PART NAME	or PART NAME CODE	数量 QTY	サービス コード S. C	適用号機 SERIAL NO.	互 換 性 ICA	代 替 部 品 REPLACEABLE PART	
								部品番号 PART NO.	数量 QTY
	9111041	バケツ アツセン	BUCKET ASS'Y	1					
00	8053488	・バケツ	・BUCKET	1					
00A	973346	・アダプタ	・ADAPTER	4	WK				
00B	4197033	・ストツパ	・STOPPER	2	W				
02	973347	・ポイント;ツース	・POINT;TOOTH	4	K				
03	963227	・ラバー;ピンロック	・RUBBER;PINLOCK	4	K				
04	963229	・ピン;ロック	・PIN;LOCK	4	K				
100	9042618	キット;ポイント	KIT;POINT	4					

ディッチクリーニングバケット 0.4 (爪無)  
Ditch Cleaning Bucket 0.4 (Without Point)

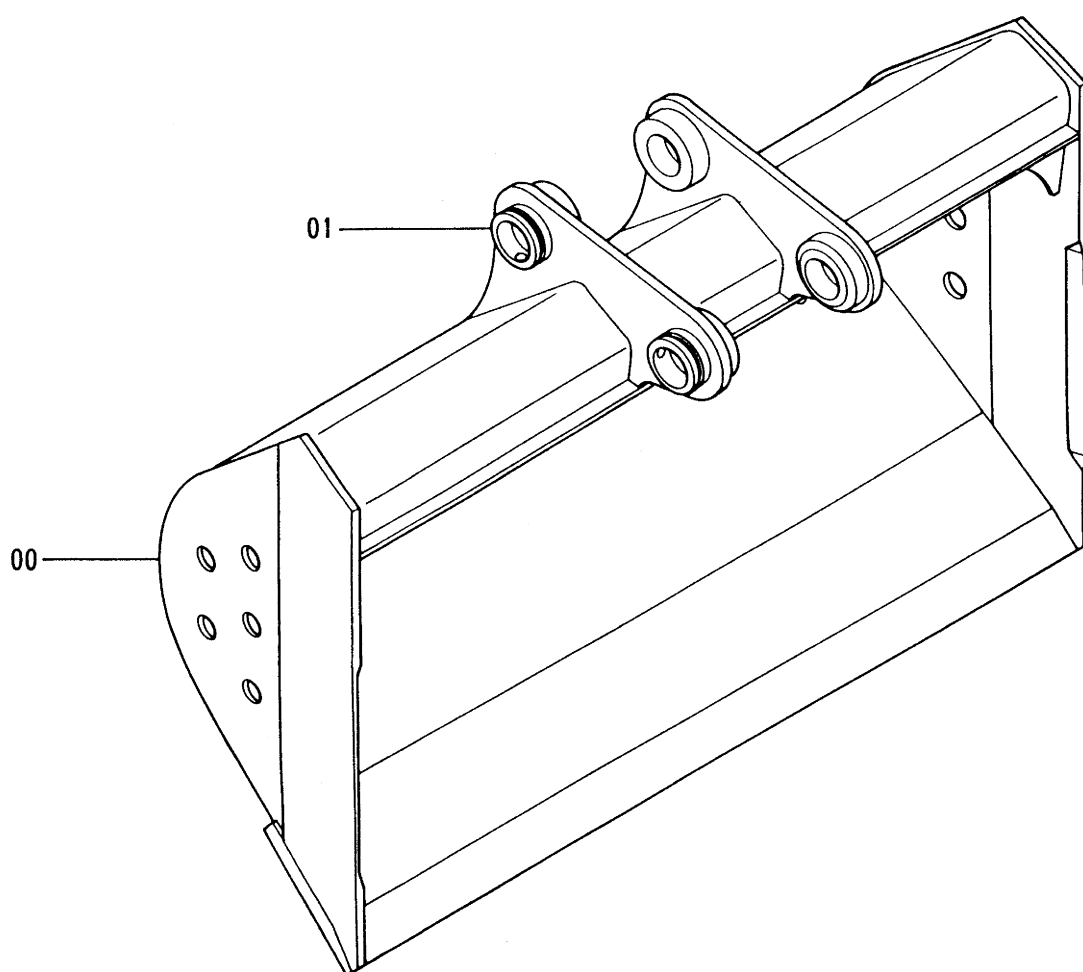
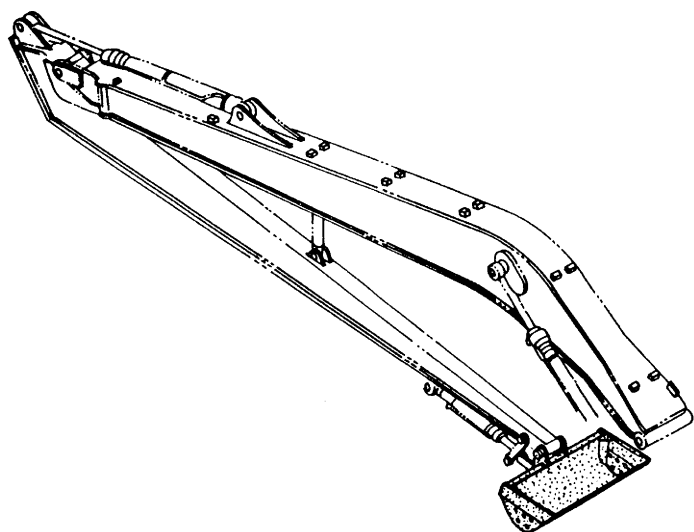



ディッチクリーニングバケット 0.4 (爪付)  
Ditch Cleaning Bucket 0.4 (With Point)

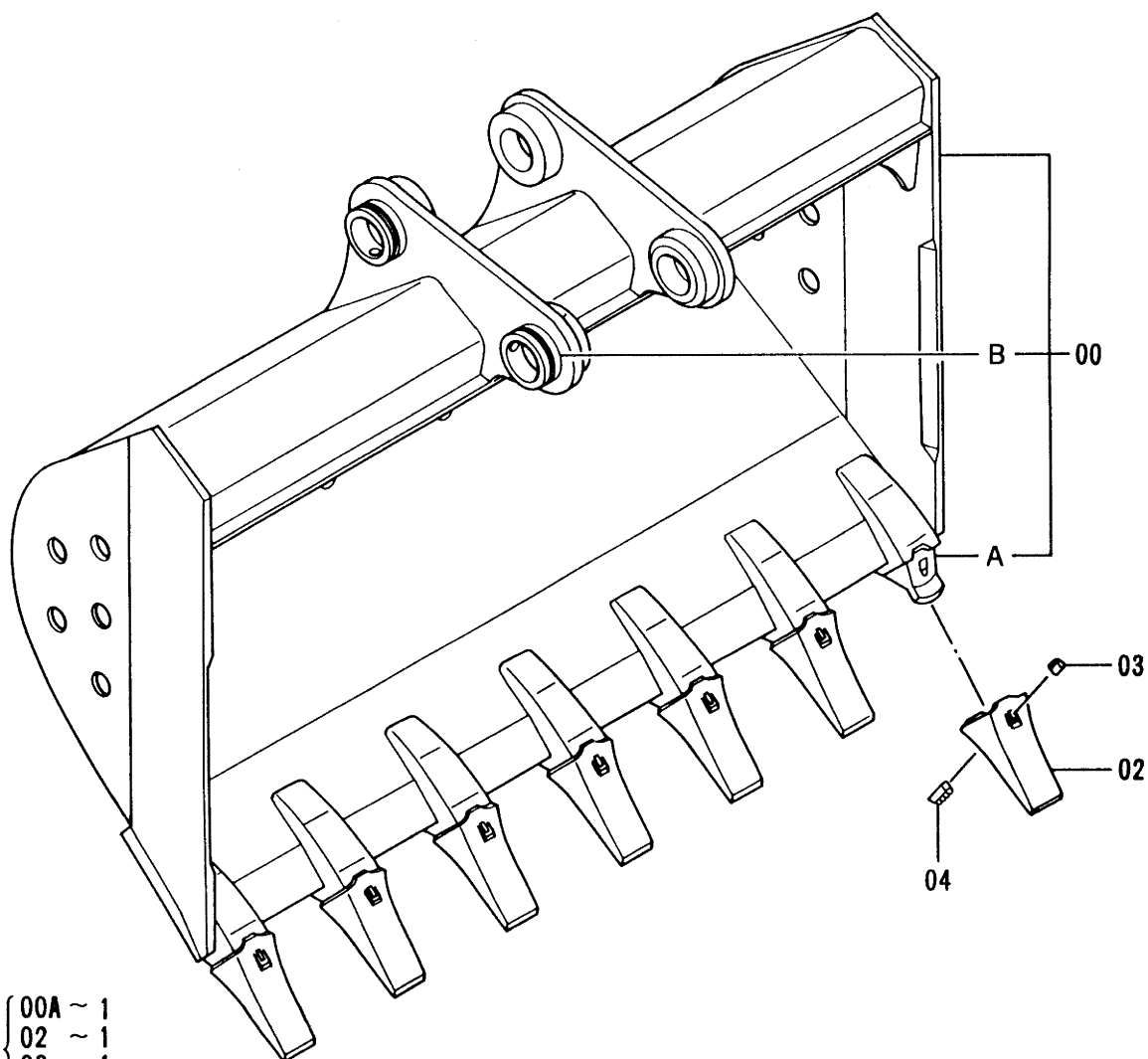
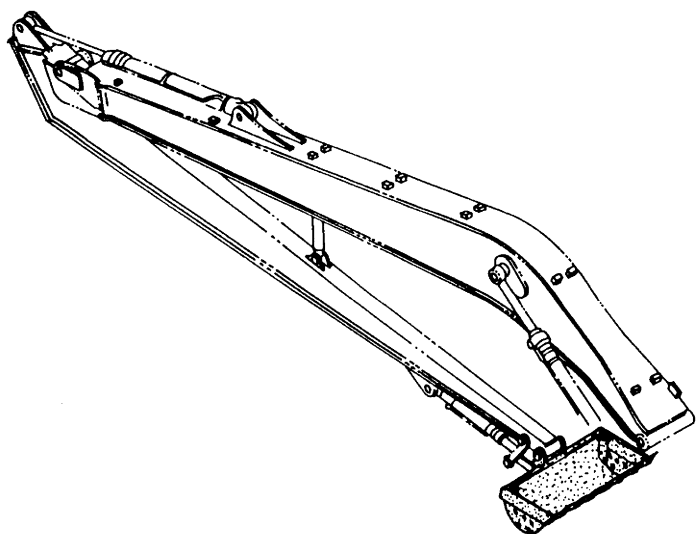

- 100 {  
00A ~ 1  
02 ~ 1  
03 ~ 1  
04 ~ 1

ドイツ クリーニング バケツ 0.4 (ツメ ツキ)  
DITCH CLEANING BUCKET 0.4 (WITH POINTS)

08001-

符号 ITEM	部品番号 PART NO.	部 品 名 PART NAME	or PART NAME CODE	数量 Q'TY	サービス コード S. C	適用号機 SERIAL NO.	互 換 性 ICA	代 替 部 品 REPLACEABLE PART	
								部品番号 PART NO.	数量 Q'TY
	9110449	バケツ アツセン	BUCKET ASS'Y	1					
00	8053368	・バケツ	・BUCKET	1					
00A	973346	・アダプタ	・ADAPTER	7	WK				
00B	4197033	・ストッパ	・STOPPER	2	W				
02	973347	・ポイント; ツース	・POINT; TOOTH	7	K				
03	963227	・ラバー; ピンロック	・RUBBER; PINLOCK	7	K				
04	963229	・ピン; ロック	・PIN; LOCK	7	K				
100	9042618	キット; ポイント	KIT; POINT	7					



# フロント配管 (1) <18型> Front Pipings (1) <Type 18>

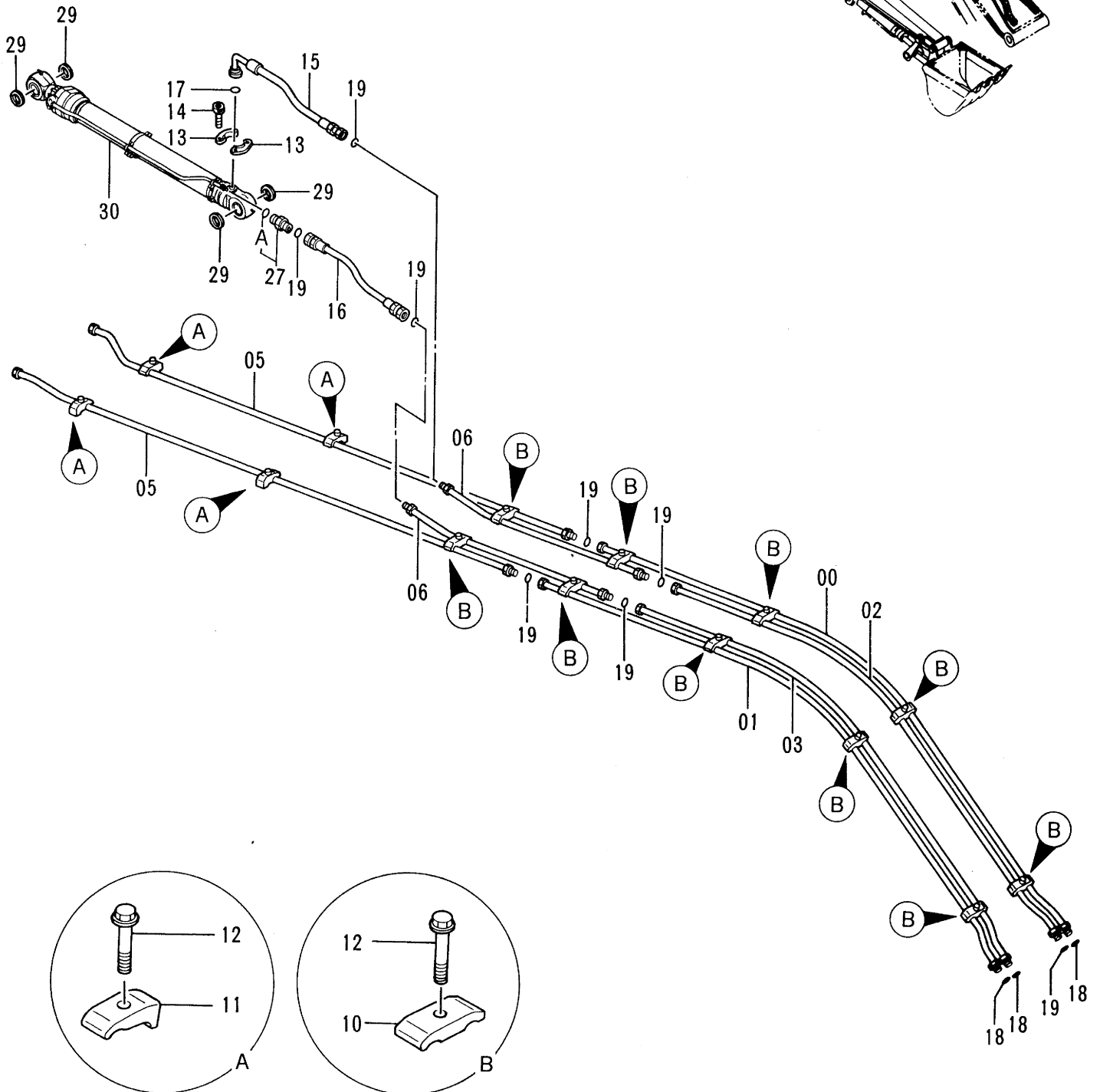
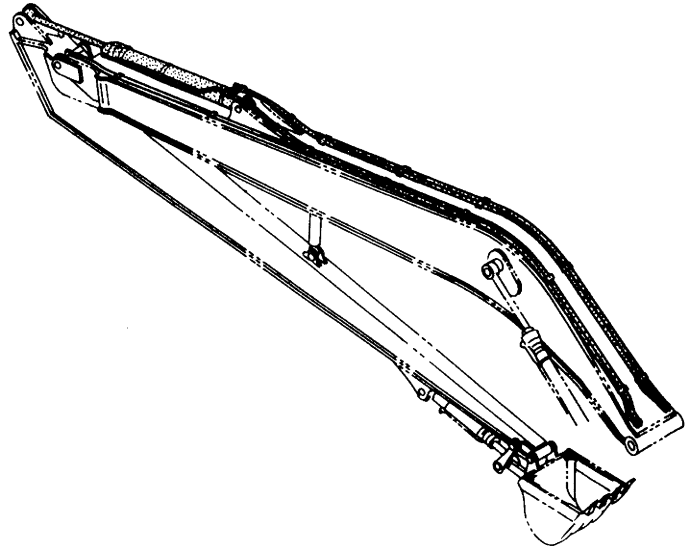

フロントパイプ (1) &lt;18 ガタ&gt;

FRONT PIPINGS (1) &lt;TYPE 18&gt;

08001-

符号 ITEM	部品番号 PART NO.	部品名 PART NAME	or PART NAME CODE	数量 QTY	サービス コード S. C	適用号機 SERIAL NO.	互換性 ICA	代替部品 REPLACEABLE PART	
								部品番号 PART NO.	数量 QTY
00	8053313	パイプ	PIPE	1					
01	8053314	パイプ	PIPE	1					
02	8053315	パイプ	PIPE	1					
03	8053316	パイプ	PIPE	1					
05	8053317	パイプ	PIPE	2					
06	8053318	パイプ	PIPE	2					
10	4189859	クランプ ;パイプ	CLAMP;PIPE	10					
11	4190126	クランプ ;パイプ	CLAMP;PIPE	4					
12	J011260	ボルト ;セムス	BOLT;SEMS	14					
13	4085560	フランジ ;スプリット	FLANGE;SPLIT	2					
14	M341240	ボルト ;ソケット	BOLT;SOCKET	4					
15	4252855	ホース	HOSE	1					
16	4272697	ホース	HOSE	1					
17	966993	O-リング	O-RING	1					
18	4187308	O-リング	O-RING	3					
19	4187328	O-リング	O-RING	8					
27	4189535	アダプタ ;S	ADAPTER;S	1		D92/06-			
27A	4506429	O-リング	O-RING	1		D92/06-			
29	4067901	シール ;ダスト	SEAL;DUST	4		-D92/05			
30	9110436	シリンダ ;アーム	CYL. ;ARM	1	H	-D92/05	T	4308225	1
30	4308225	シリンダ ;アーム	CYL. ;ARM	1	H	D92/06-		4189535	1

フロント配管 (2) 〈18型〉  
Front Pipings (2) 〈Type 18〉

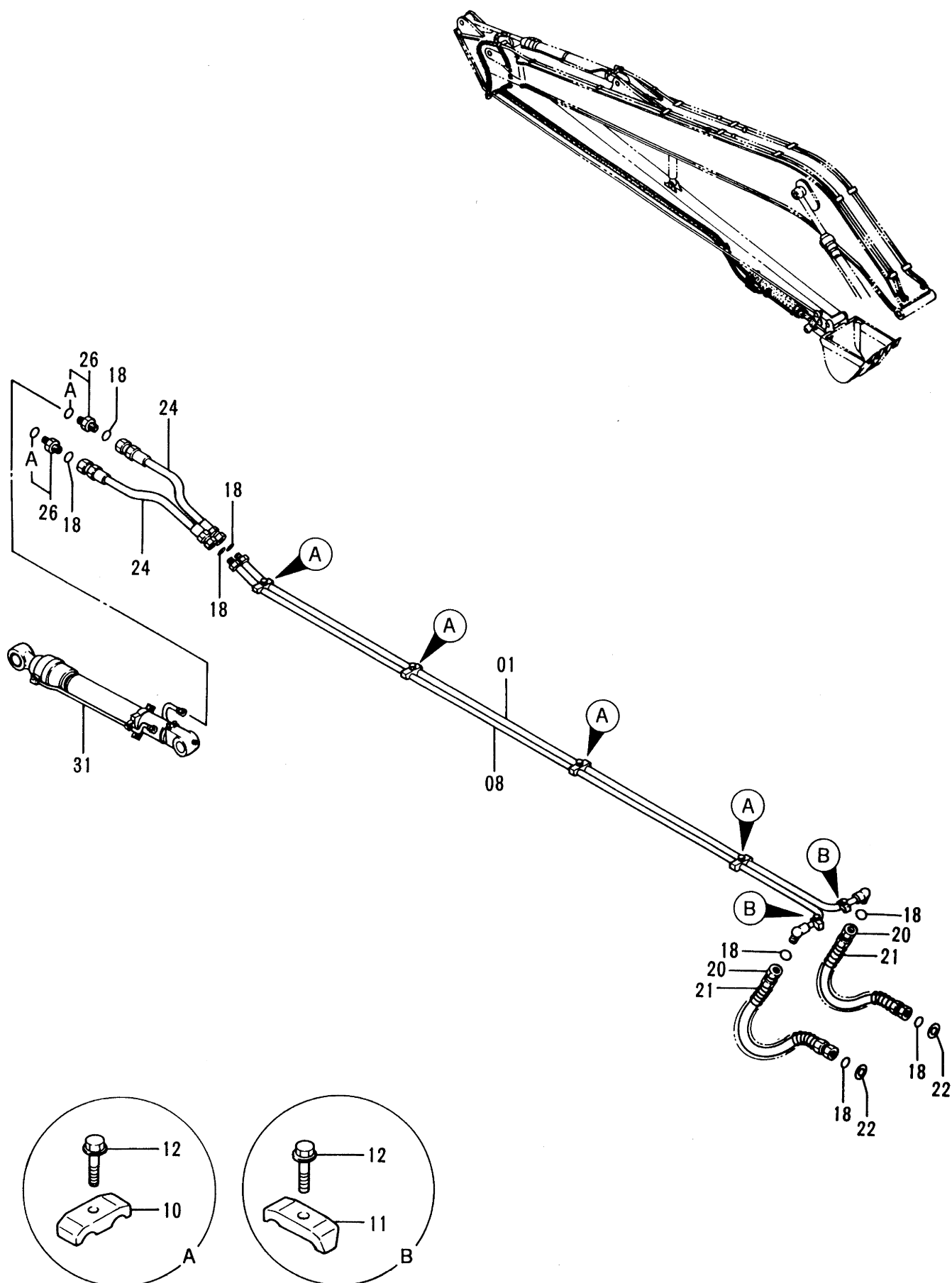

フロント ハイカン (2) <18 ガタ>  
FRONT PIPINGS (2) <TYPE 18>

08001-

符号 ITEM	部品番号 PART NO.	部品名 PART NAME	or PART NAME CODE	数量 Q'TY	サービス コード S. C	適用号機 SERIAL NO.	互換性 ICA	代替部品 REPLACEABLE PART	
								部品番号 PART NO.	数量 Q'TY
01	8053319	パイプ	PIPE	1					
08	8053320	パイプ	PIPE	1					
10	4189859	クランプ ;パイプ	CLAMP;PIPE	4					
11	4190126	クランプ ;パイプ	CLAMP;PIPE	2					
12	J011260	ボルト ;セムス	BOLT;SEMS	6					
18	4187308	O-リング	O-RING	8					
20	4265833	ホース	HOSE	2					
21	4053610	プロテクタ ;ホース	PROTECTOR;HOSE	2					
22	4203220	ワッシャ	WASHER	2					
24	4229840	ホース	HOSE	2					
26	4197530	アダプタ ;S	ADAPTER;S	2					
26A	4506418	O-リング	O-RING	1					
31	4287889	シリンダ ;バケツ	CYL.;BUCKET	1	H				

# 給脂配管 (1) <18型> Lubricate Pipings (1) <Type 18>

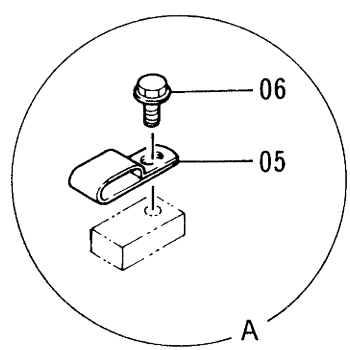
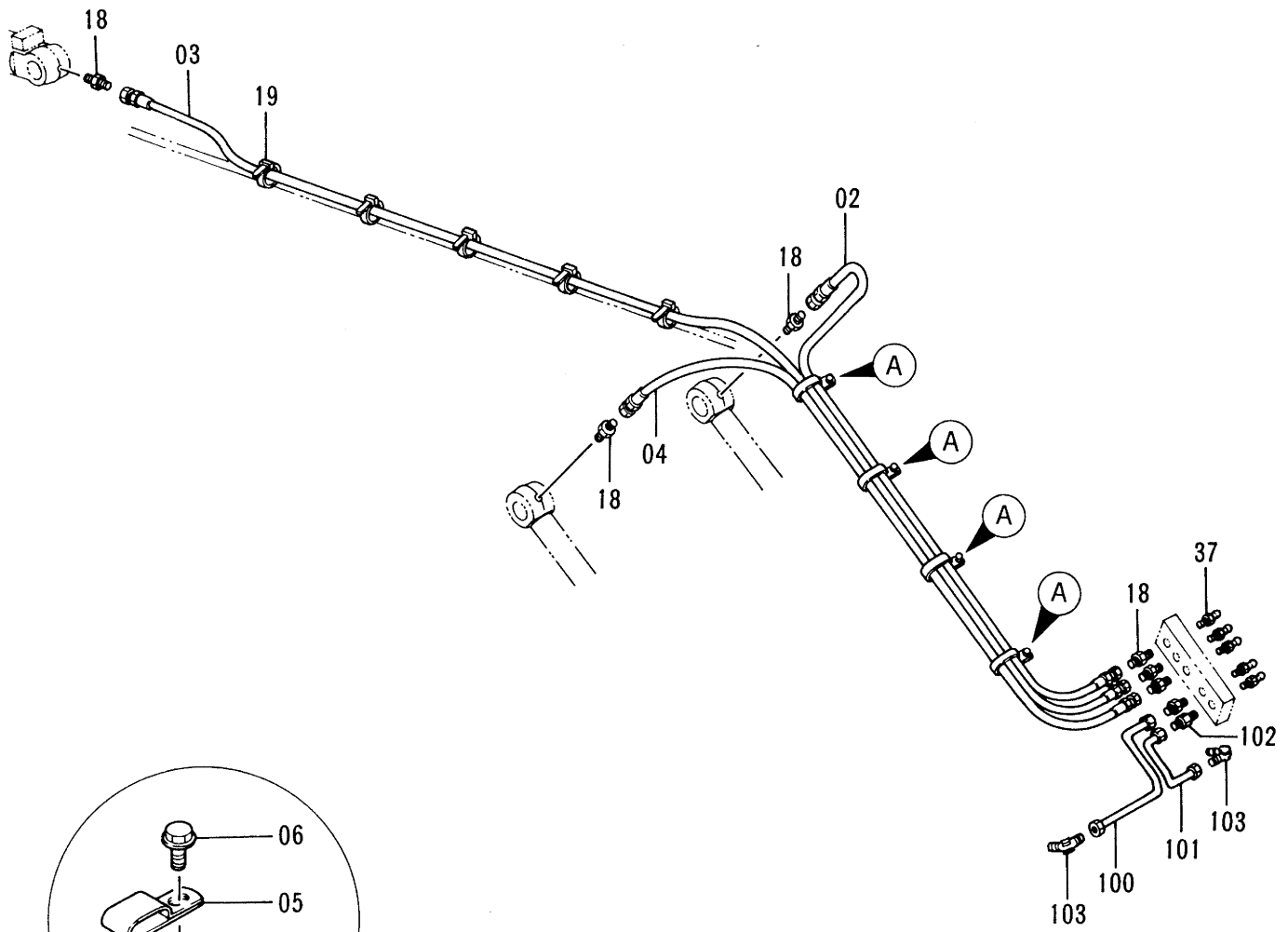
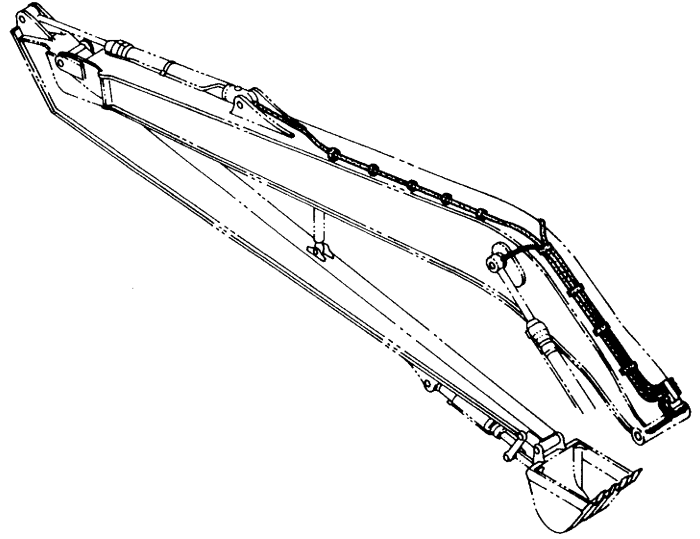



# 給脂配管 (2) <18型> Lubricate Pipings (2) <Type 18>

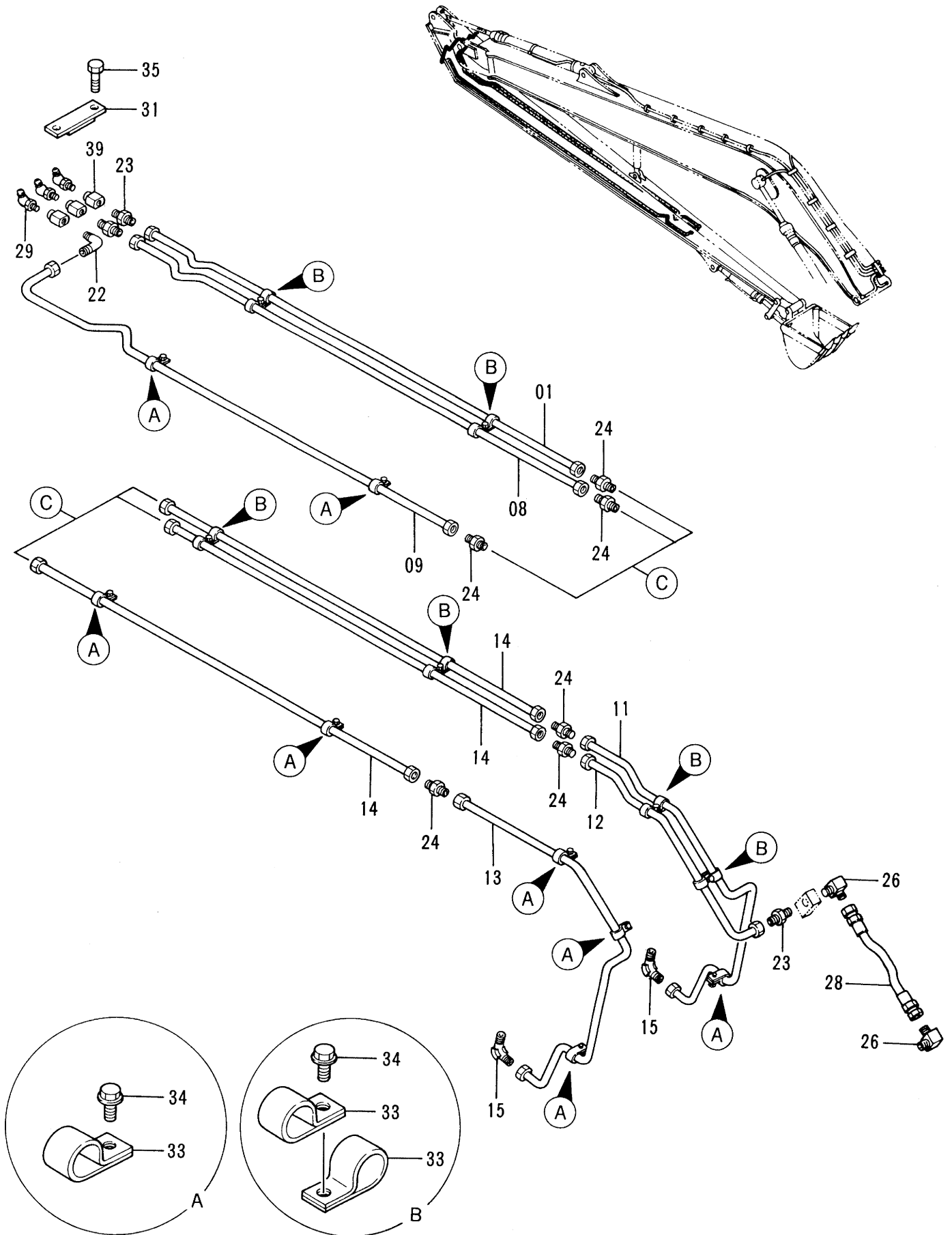







OP

オプションパーツ  
OPTIONAL PARTS

# マルチレバー配管 (1) Multi Lever Pipings (1)

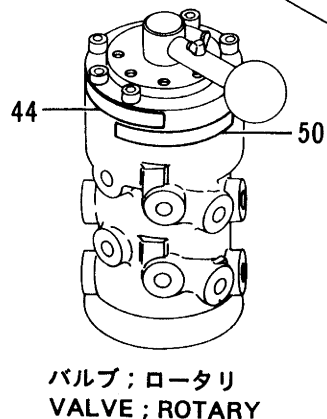
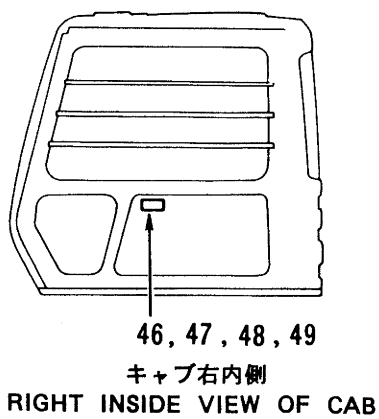
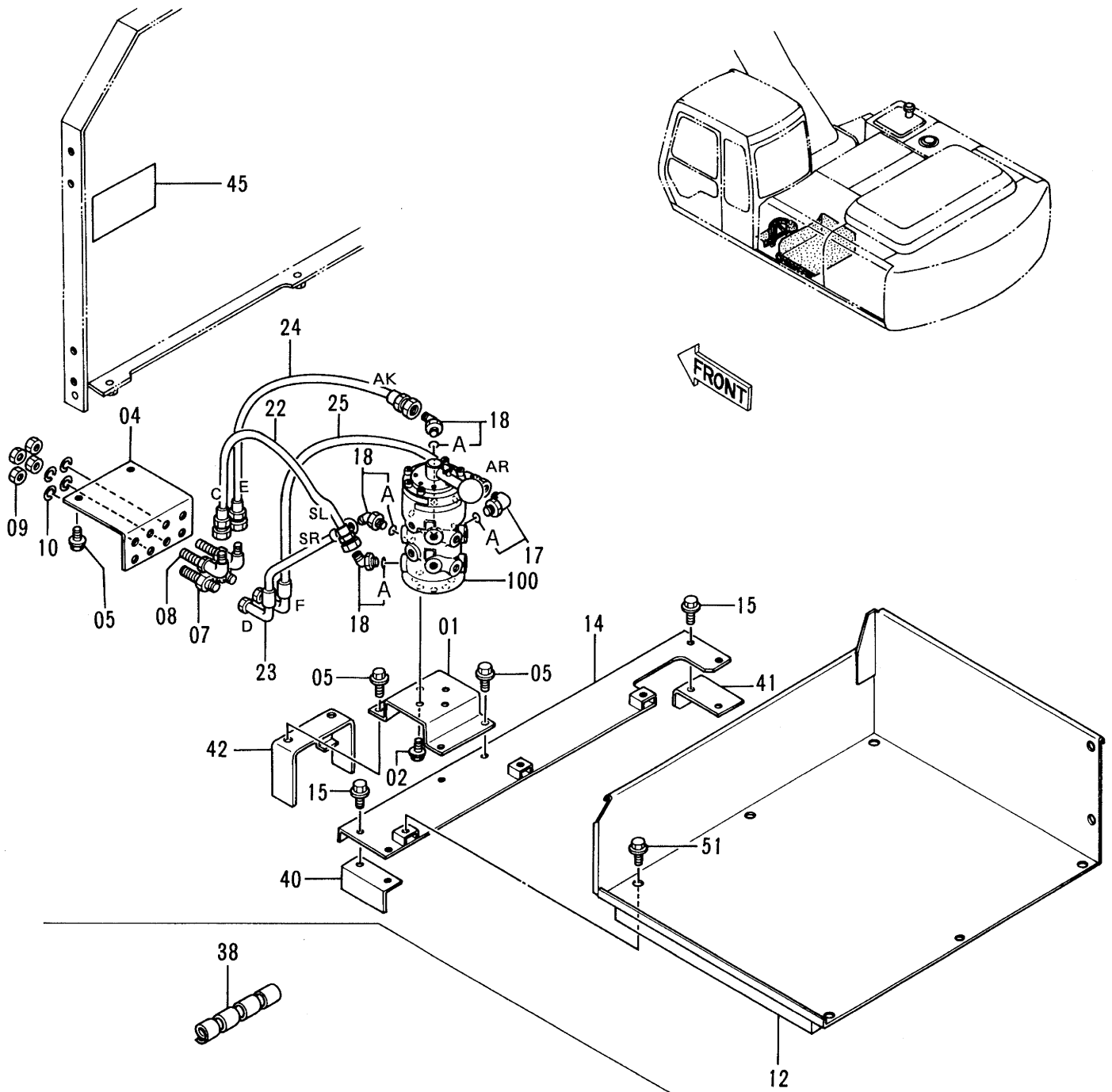

マルチレバ - ハイカン (1)  
MULTI LEVER PIPINGS (1)

08001-

符号 ITEM	部品番号 PART NO.	部品名 PART NAME	or PART NAME CODE	数量 Q'TY	サービス コード S.C	適用号機 SERIAL NO.	互換性 ICA	代替部品 REPLACEABLE PART	
								部品番号 PART NO.	数量 Q'TY
01	4284141	ブ ラケツト	BRACKET	1					
02	J010818	ボ ルト;セムス	BOLT;SEMS	4					
04	4285864	ブ ラケツト	BRACKET	1					
05	J021030	ボ ルト;セムス	BOLT;SEMS	6					
07	4202532	アダ プ タ:S	ADAPTER;S	2					
08	4285863	エルボ ;S	ELBOW;S	2					
09	4202531	ナツト	NUT	4					
10	A590916	ワッシャ;ス プ リンク	WASHER;SPRING	4					
12	7025264	カバ -	COVER	1					
14	8052292	ブ ラケツト	BRACKET	1					
15	J031030	ボ ルト;セムス	BOLT;SEMS	4					
17	4154671	エルボ ;S	ELBOW;S	1					
17A	4509180	・O-リング	・O-RING	1					
18	4190244	エルボ ;S	ELBOW;S	3					
18A	4509180	・O-リング	・O-RING	1					
22	4289233	ホース (C, SL)	HOSE (C, SL)	1					
23	4289234	ホース (D, SR)	HOSE (D, SR)	1					
24	4289235	ホース (E, AK)	HOSE (E, AK)	1					
25	4289236	ホース (F, AR)	HOSE (F, AR)	1					
38	4133527	プ ロテクタ	PROTECTOR	4					
40	9738324	ブ ラケツト	BRACKET	1					
41	9738271	ブ ラケツト	BRACKET	1					
42	8052314	ブ ラケツト	BRACKET	1					
44	4288347	ネームプ レート	NAME-PLATE	1					
45	3059267	ネームプ レート	NAME-PLATE	1					
46	4288249	プ レート	PLATE	1					
47	4288250	プ レート	PLATE	1					
48	4288251	プ レート	PLATE	1					
49	4288252	プ レート	PLATE	1					
50	4289810	ネームプ レート	NAME-PLATE	1					
51	J031025	ボ ルト;セムス	BOLT;SEMS	8					
100	4282545	バ ルブ ;ロータリ	VALVE;ROTARY	1					

# マルチレバー配管 (2) Multi Lever Pipings (2)

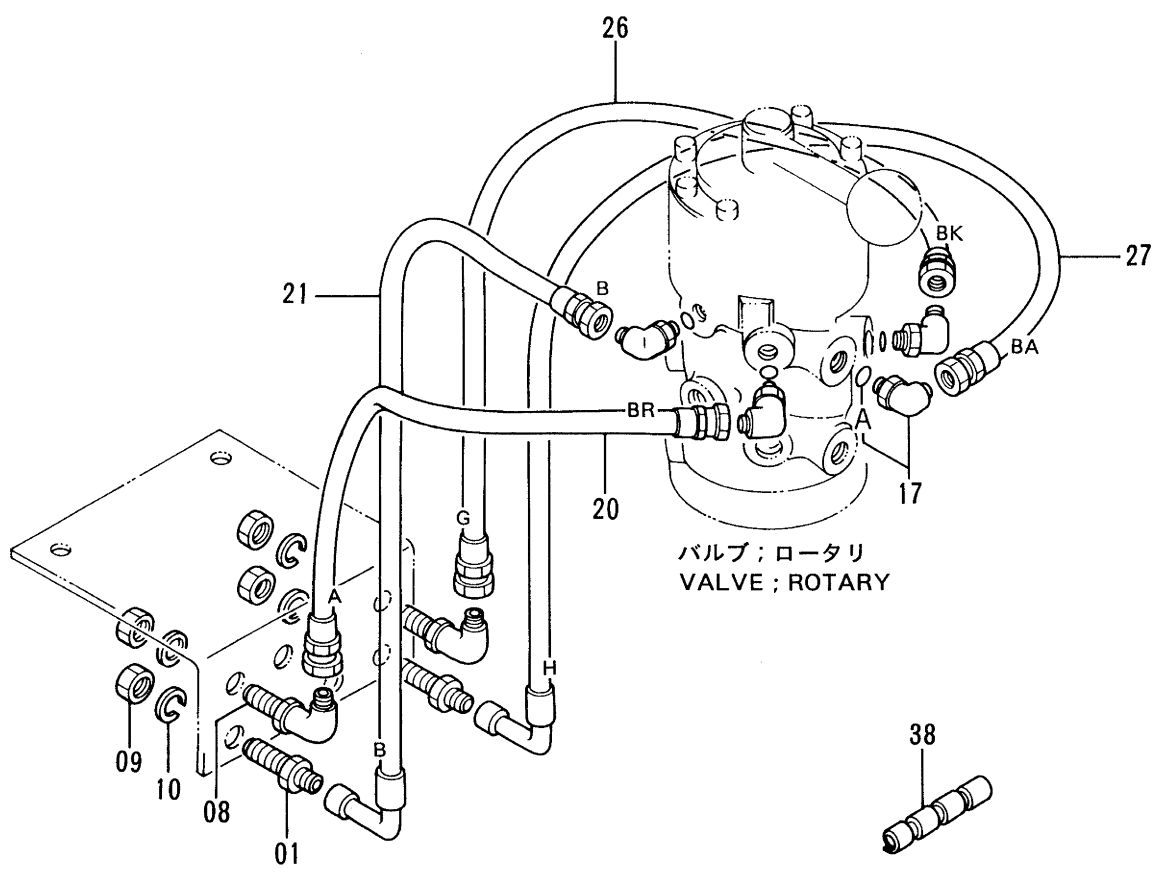
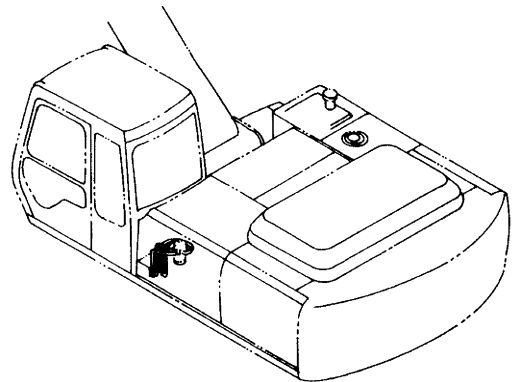

## マルチレバ - ハイカン (2)

## MULTI LEVER PIPINGS (2)

08001-

符号 ITEM	部品番号 PART NO.	部品名 PART NAME	or PART NAME CODE	数量 Q'TY	サービス コード S. C	適用号機 SERIAL NO.	互換性 ICA	代替部品 REPLACEABLE PART	
								部品番号 PART NO.	数量 Q'TY
01	4202532	アダプタ;S	ADAPTER;S	2					
08	4285863	エルボ ;S	ELBOW;S	2					
09	4202531	ナット	NUT	4					
10	A590916	ワッシャ;スプリング	WASHER;SPRING	4					
17	4154671	エルボ ;S	ELBOW;S	4					
17A	4509180	・O-リング	・O-RING	1					
20	4289231	ホース (A, BR)	HOSE (A, BR)	1					
21	4289232	ホース (B)	HOSE (B)	1					
26	4289237	ホース (G, BK)	HOSE (G, BK)	1					
27	4289238	ホース (H, BA)	HOSE (H, BA)	1					
38	4133527	プロテクタ	PROTECTOR	4					

# マルチレバー配管 (3) Multi Lever Pipings (3)

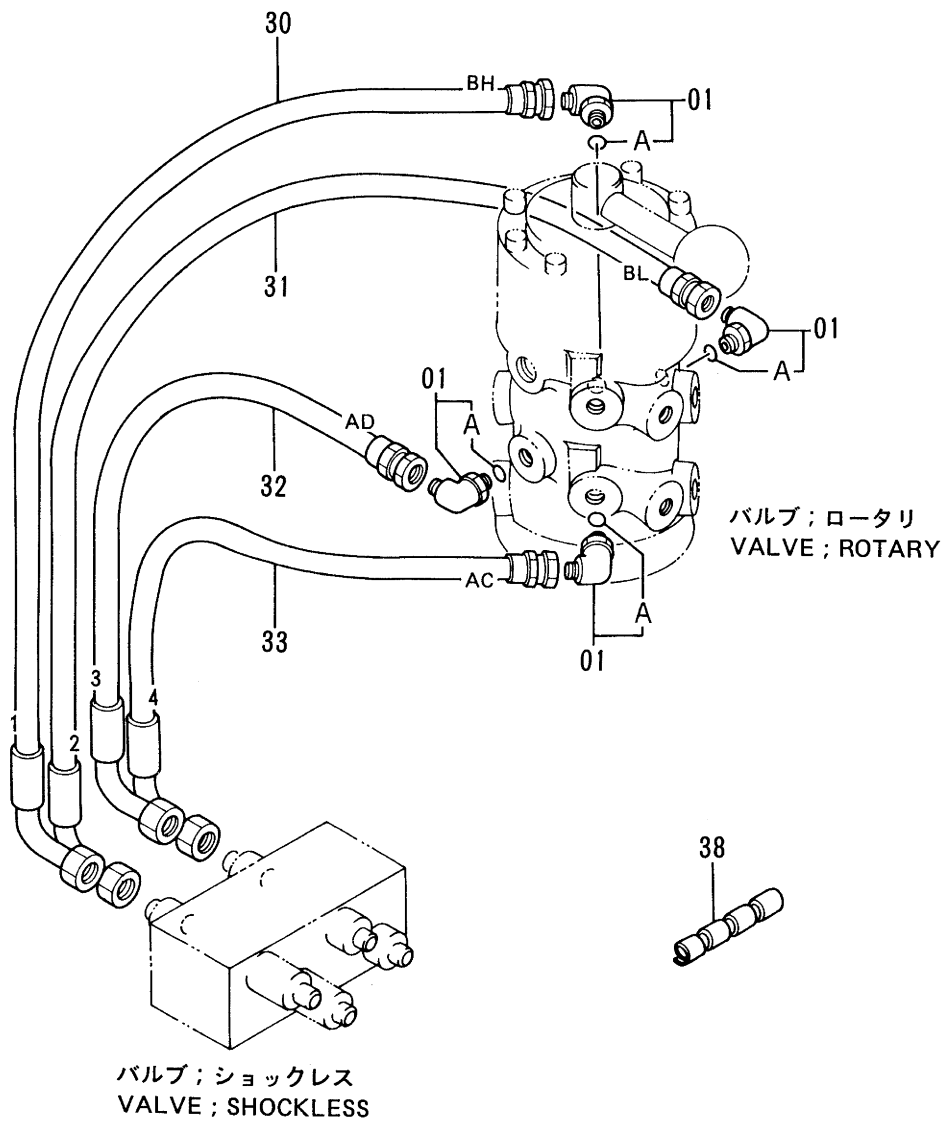
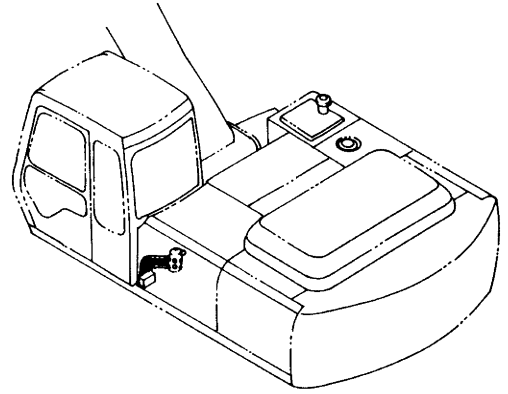

マルチレバー ハイカン (3)  
MULTI LEVER PIPINGS (3)

08001-

符号 ITEM	部品番号 PART NO.	部品名 PART NAME	or PART NAME CODE	数量 Q'TY	サービス コード S. C	適用号機 SERIAL NO.	互 換 性 I C A	代 替 部 品 REPLACEABLE PART	
								部品番号 PART NO.	数量 Q'TY
01	4154671	エルボ ;S	ELBOW;S	4					
01A	4509180	・O-リング	・O-RING	1					
30	4289239	ホース (1, BH)	HOSE (1, BH)	1					
31	4289240	ホース (2, BL)	HOSE (2, BL)	1					
32	4289241	ホース (3, AD)	HOSE (3, AD)	1					
33	4289242	ホース (4, AC)	HOSE (4, AC)	1					
38	4133527	プロテクタ	PROTECTOR	4					



# マルチレバー配管 (4) Multi Lever Pipings (4)

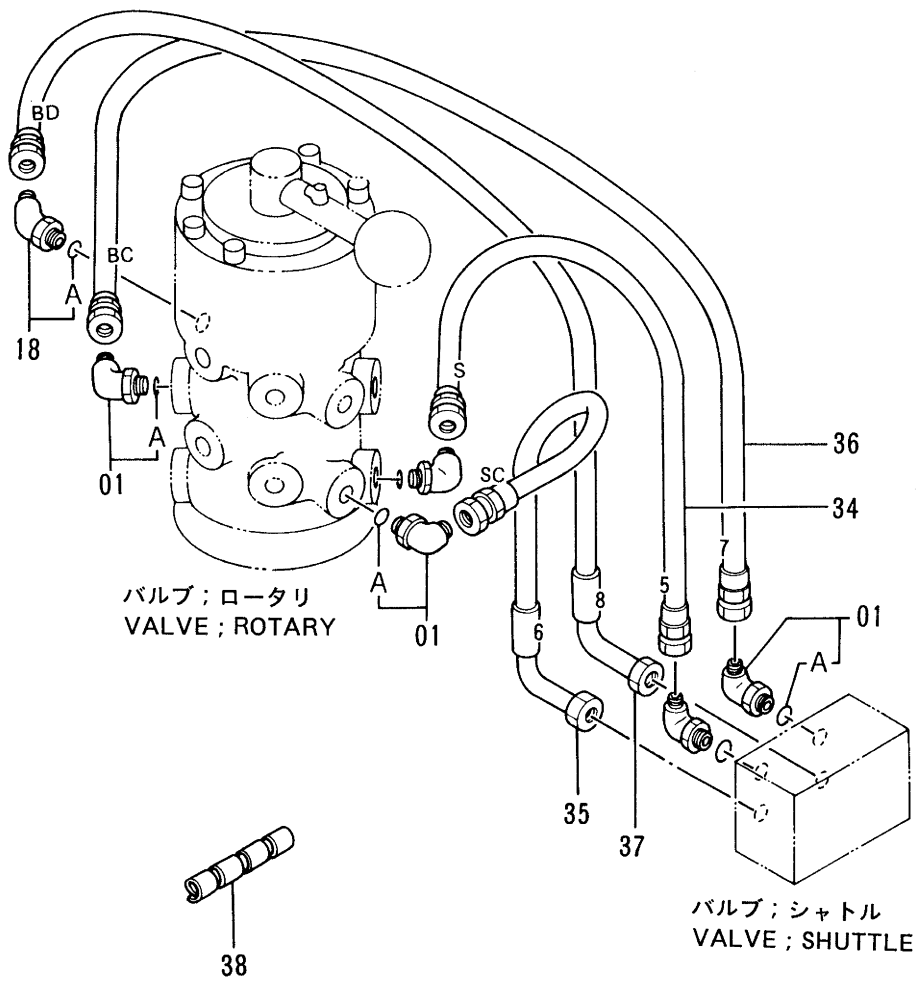
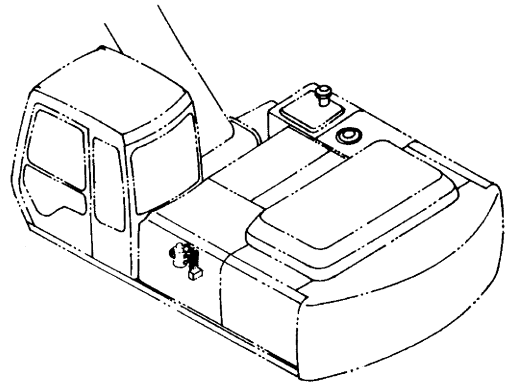



# エアコンディショナ (1) Air Conditioner (1)

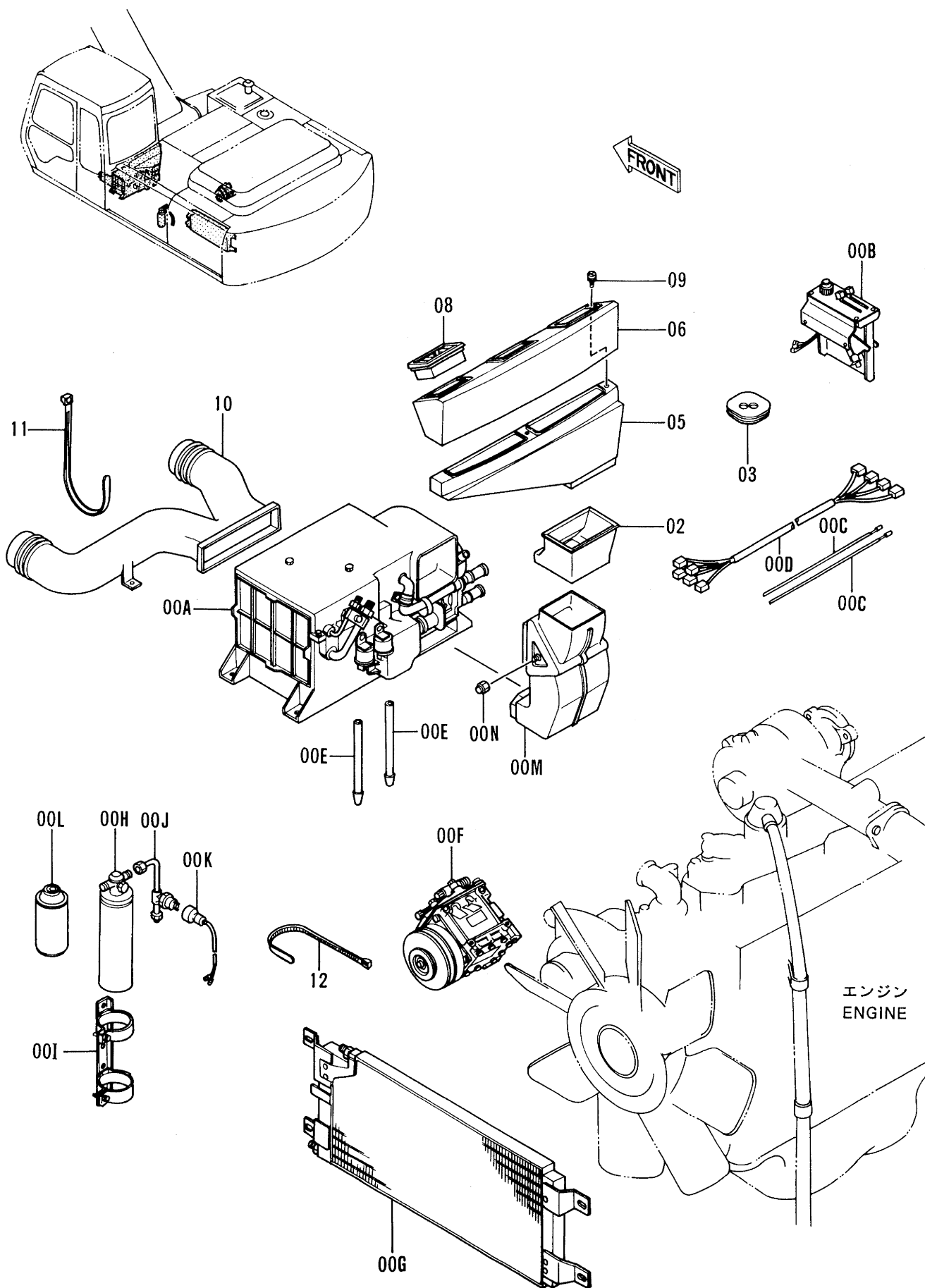

エアコンデ イシヨナ (1)  
AIR CONDITIONER (1)

08001-

符号 ITEM	部品番号 PART NO.	部 品 名 PART NAME	or PART NAME CODE	数量 Q'TY	サービス コード S.C	適用号機 SERIAL NO.	互 換 性 ICA	代 替 部 品 REPLACEABLE PART	
								部品番号 PART NO.	数量 Q'TY
00A-N	4258874	エアコンデ イシヨナ アツセン	AIR-CONDITIONER ASS'Y	1					
00A	4281178	・ユニット <詳細ハ 別ページ参照>	・UNIT <for details: see separate page>	1					
00B	4281181	・コントローラ <詳細ハ 別ページ参照>	・CONTROLLER <for details: see separate page>	1					
00C	4252000	・ケーブル;コントロール	・CABLE;CONTROL	2					
00D	4281186	・ワイヤ;エレクトリック	・WIRE;ELECTRIC	1					
00E	4251897	・ホース	・HOSE	2					
00F	4281180	・コンプレッサ	・COMPRESSOR	1					
00G	4234820	・コンデンサ	・CONDENSER	1					
00H	4234818	・タンク;レシーバ	・TANK;RECEIVER	1					
00I	4234819	・ホルダ	・HOLDER	1					
00J	4281185	・チューブ	・TUBE	1					
00K	4281184	・ワイヤ;エレクトリック	・WIRE;ELECTRIC	1					
00L	4234825	・ガス	・GAS	1					
00M	4281179	・ダクト;エア	・DUCT;AIR	1					
00N	4293151	・プラグ	・PLUG	1					
02	4264701	ダクト;クーラ	DUCT;COOLER	1					
03	4205082	ブッシング;ラバー	BUSHING;RUBBER	1					
05	4264702	ダクト;クーラ	DUCT;COOLER	1					
06	4264703	ダクト;クーラ	DUCT;COOLER	1					
08	4259639	グリル	GRILLE	3					
09	J460635	スクリュ;セムス	SCREW;SEMS	3					
10	4264644	ダクト;ヒータ	DUCT;HEATER	1					
11	4121859	クリップ;バンド	CLIP;BAND	2					
12	4055312	クリップ;バンド	CLIP;BAND	3					

# エアコンディショナ (2) Air Conditioner (2)

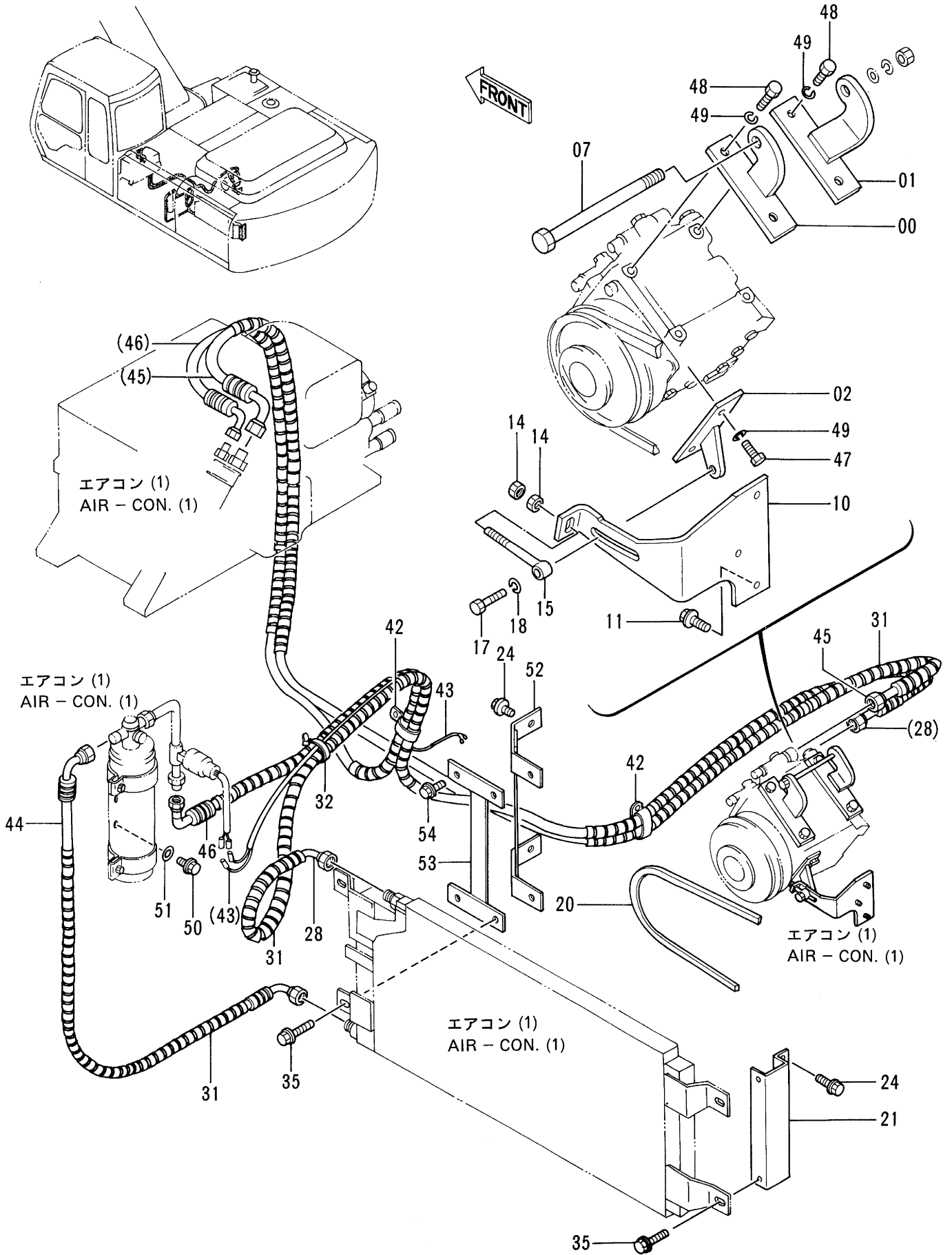

エアコンデ イショナ (2)  
AIR CONDITIONER (2)

08001-

符号 ITEM	部品番号 PART NO.	部 品 名 PART NAME	or PART NAME CODE	数量 Q'TY	サービ ス コード S. C	適用号機 SERIAL NO.	互 換 性 ICA	代 替 部 品 REPLACEABLE PART	
								部品番号 PART NO.	数量 Q'TY
00	9735831	ブ ラケツト	BRACKET	1					
01	9735832	ブ ラケツト	BRACKET	1					
02	9735833	ブ ラケツト	BRACKET	1					
07	4264209	ボ ルト	BOLT	1					
10	2030908	ブ ラケツト	BRACKET	1					
11	J011022	ボ ルト;セムス	BOLT ; SEMS	3					
14	J952010	ナツト	NUT	2					
15	9800676	ボ ルト	BOLT	1					
17	M210840	ボ ルト	BOLT	1					
18	A590908	ワツシヤ;スプ リング	WASHER; SPRING	1					
20	4198588	ベ ルト;V	BELT ; V	1					
21	9737368	ブ ラケツト	BRACKET	1					
24	J021020	ボ ルト;セムス	BOLT ; SEMS	4					
28	4264400	ホ-ス;クーラ	HOSE ; COOLER	1					
31	4044420	プ ロテクタ	PROTECTOR	14					
32	4055312	クリツプ ;バ ント	CLIP ; BAND	15					
35	J020820	ボ ルト;セムス	BOLT ; SEMS	4					
42	4192034	クリツプ	CLIP	2					
43	4291673	ハ-ネス;ワイヤ	HARNES ; WIRE	1					
44	4292029	ホ-ス;クーラ	HOSE ; COOLER	1					
45	4292028	ホ-ス;クーラ	HOSE ; COOLER	1					
46	4292030	ホ-ス;クーラ	HOSE ; COOLER	1					
47	M210830	ボ ルト	BOLT	2					
48	M210820	ボ ルト	BOLT	4					
49	A590908	ワツシヤ;スプ リング	WASHER; SPRING	6					
50	J010620	ボ ルト;セムス	BOLT ; SEMS	3					
51	A590108	ワツシヤ;プ レーン	WASHER ; PLANE	3					
52	8053424	ブ ラケツト	BRACKET	1					
53	8053425	ブ ラケツト	BRACKET	1					
54	J021025	ボ ルト;セムス	BOLT ; SEMS	2					

273A

# エアコンユニット Air-Con. Unit

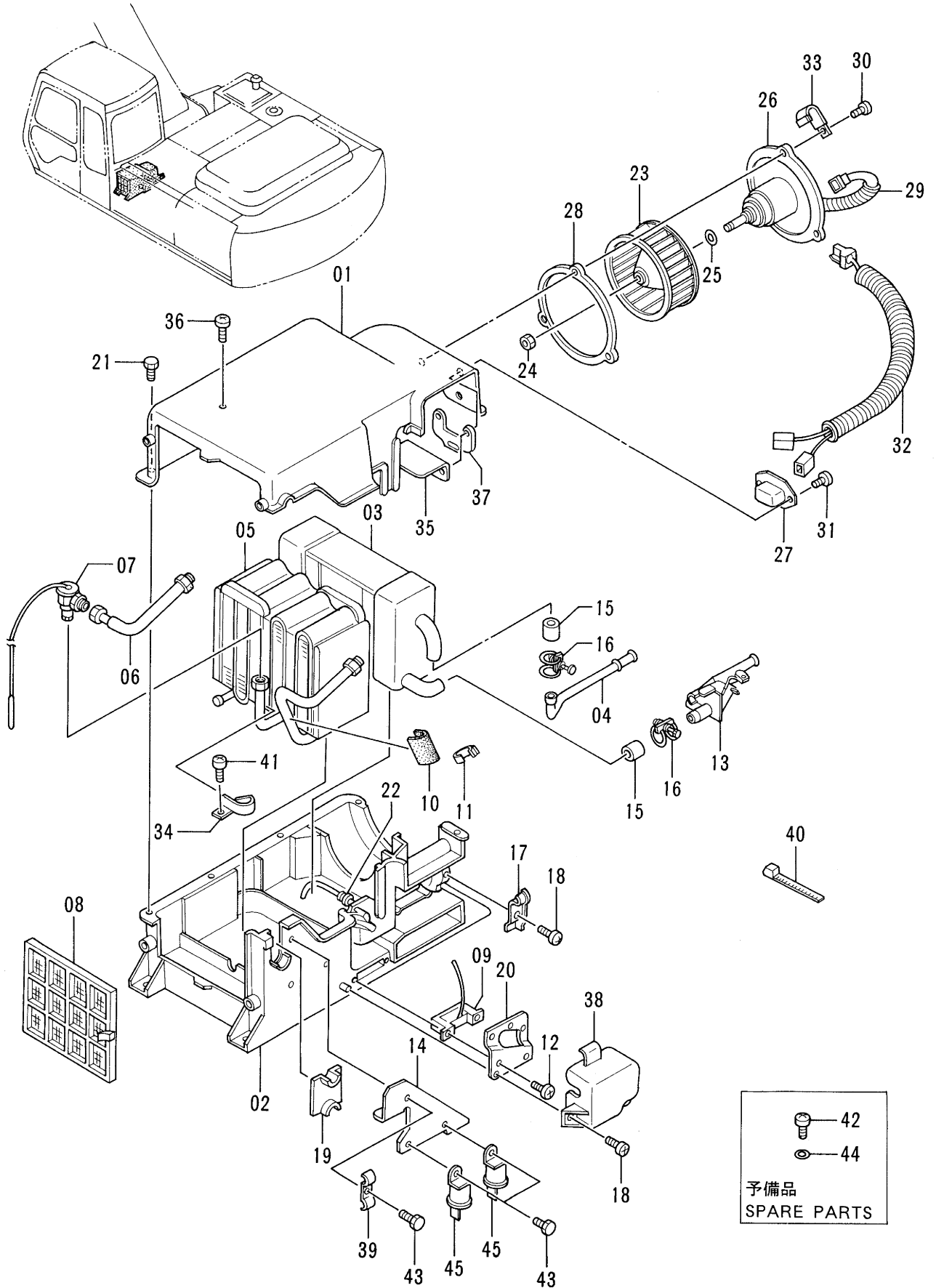

エアコン ユニット  
AIR-CON. UNIT

08001-

符号 ITEM	部品番号 PART NO.	部品名 PART NAME	or PART NAME CODE	数量 Q'TY	サービス コード S. C	適用号機 SERIAL NO.	互換性 ICA	代替部品 REPLACEABLE PART	
								部品番号 PART NO.	数量 Q'TY
01	4281178	エアコン	AIR-CON.	1					
	4235886	・ケース	・CASE	1					
02	4302707	・ケース	・CASE	1					
03	4235888	・ユニット	・UNIT	1					
04	4302706	・パイプ	・PIPE	1					
05	4302705	・エバポレータ	・EVAPORATOR	1					
06	4302704	・チューブ	・TUBE	1					
07	4235892	・バルブ	・VALVE	1					
08	4302703	・フィルタ;エア	・FILTER;AIR	1					
09	4235893	・サーモスタット	・THERMOSTAT	1					
10	4302702	・パッキン	・PACKING	1					
11	4235894	・ホルダ	・HOLDER	1					
12	4236447	・スクリュー	・SCREW	2					
13	4302701	・バルブ	・VALVE	1					
14	4302700	・ブラケット	・BRACKET	1					
15	4235896	・ホース	・HOSE	2					
16	4235897	・クランプ	・CLAMP	2					
17	4235898	・クランプ	・CLAMP	1					
18	4236448	・スクリュー	・SCREW	8					
19	4302699	・プレート	・PLATE	1					
20	4302698	・ブラケット	・BRACKET	1					
21	4302697	・ボルト	・BOLT	8					
22	4302696	・ブッシング	・BUSHING	1					
23	4235899	・ファン	・FAN	1					
24	4236450	・ナット	・NUT	1					
25	4236451	・ワッシャ	・WASHER	1					
26	4302695	・モータ	・MOTOR	1					
27	4302694	・レジスタ	・RESISTOR	1					
28	4302693	・パッキン	・PACKING	1					
29	4235902	・パイプ	・PIPE	1					
30	4236452	・スクリュー	・SCREW	3					
31	4302692	・スクリュー	・SCREW	3					
32	4302691	・ワイヤ	・WIRE	1					
33	4302690	・クランプ	・CLAMP	1					
34	4235905	・クランプ	・CLAMP	1					
35	4302689	・プレート	・PLATE	1					
36	4302688	・スクリュー	・SCREW	2					
37	4302687	・スペーサ	・SPACER	1					
38	4235907	・カバー	・COVER	1					
39	4302686	・クランプ	・CLAMP	1					



273B

# エアコンユニット Air-Con. Unit

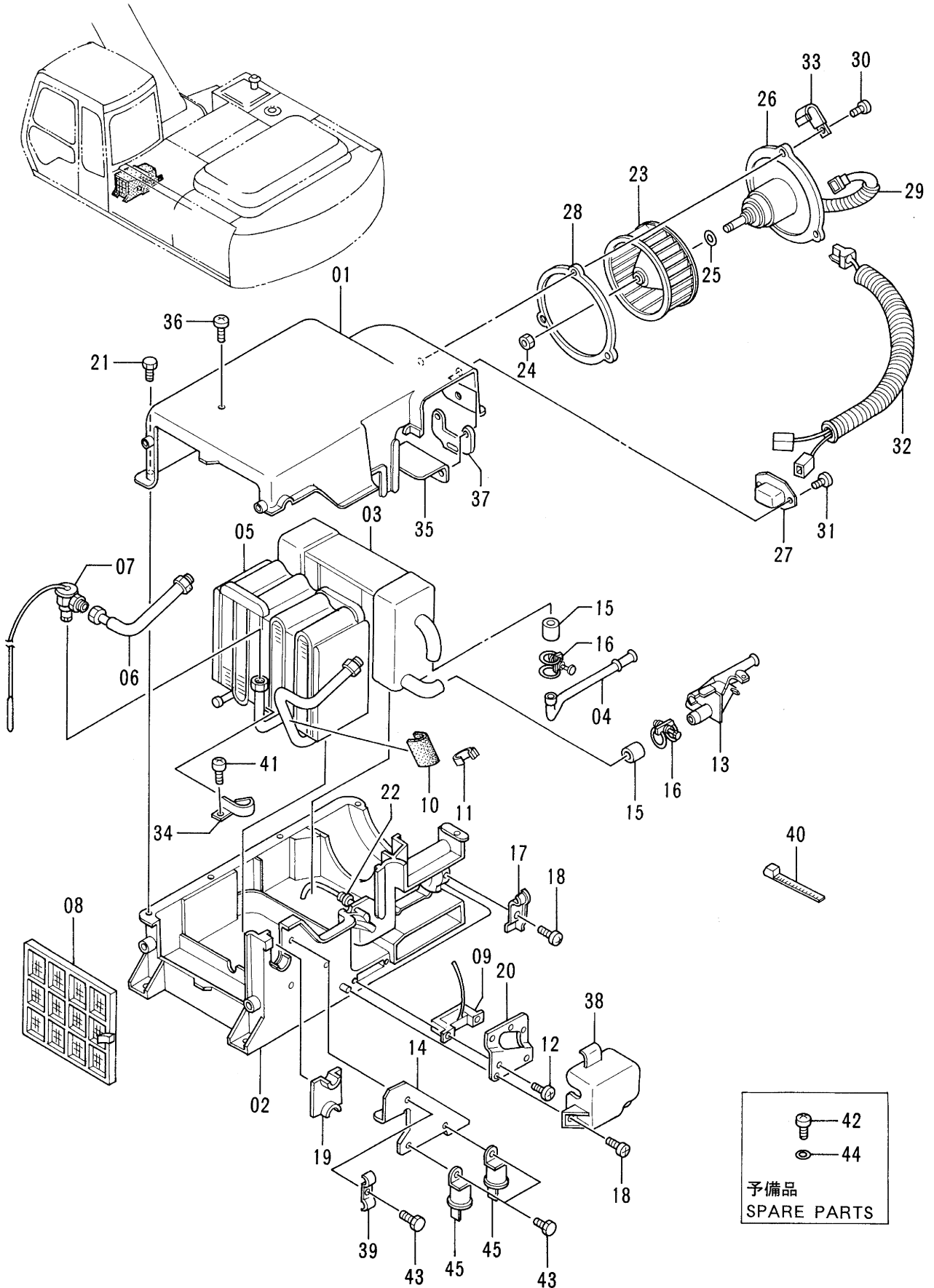



# エアコンコントローラ Air-Con. Controller

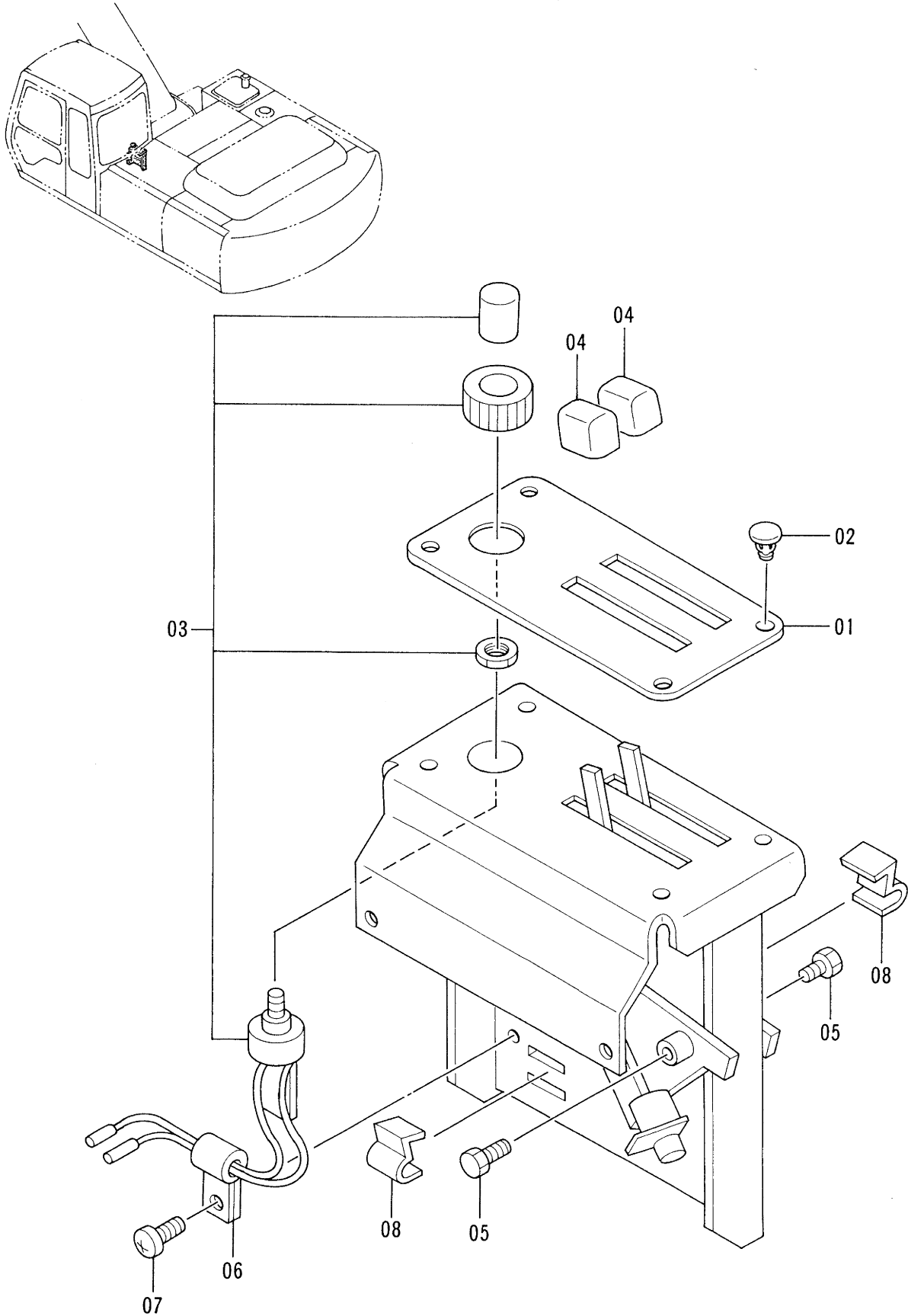



# トロピカルカバー Tropical Cover

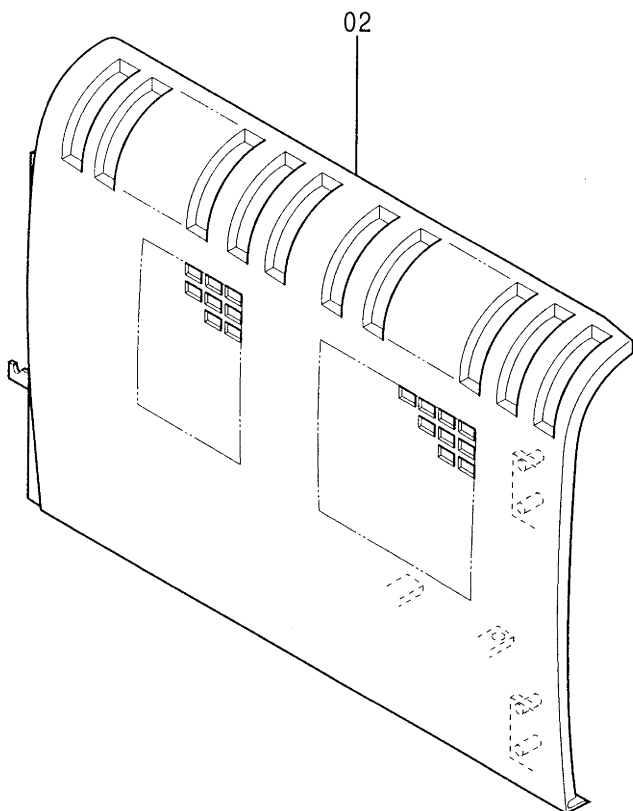
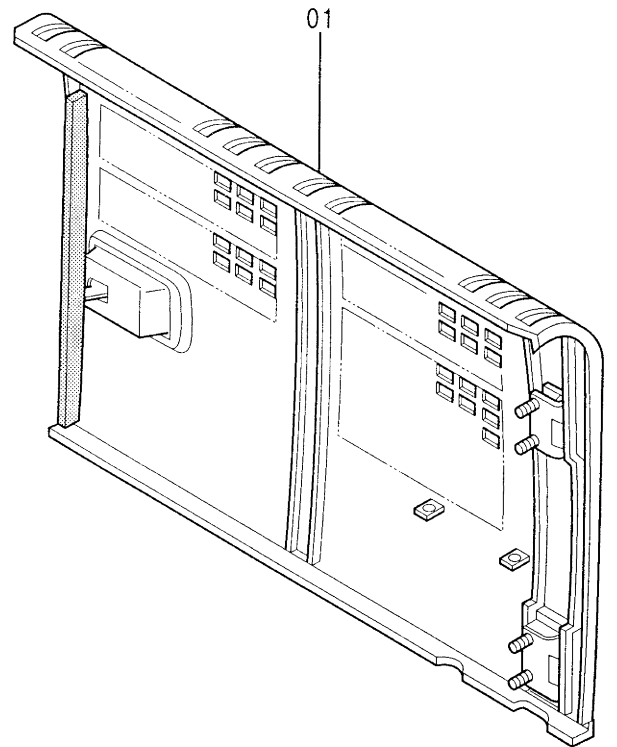
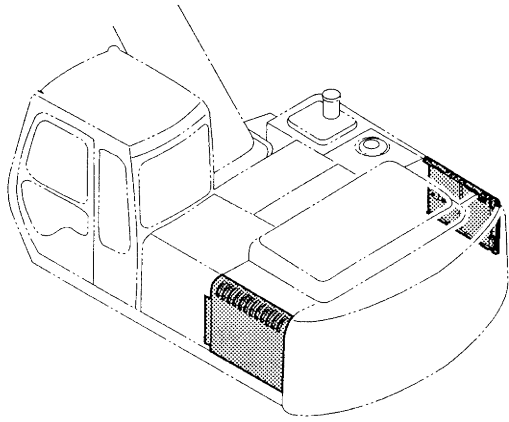



トラックリンク 800G (スタンダードトラック)  
Track-Link 800G (STD. Track)

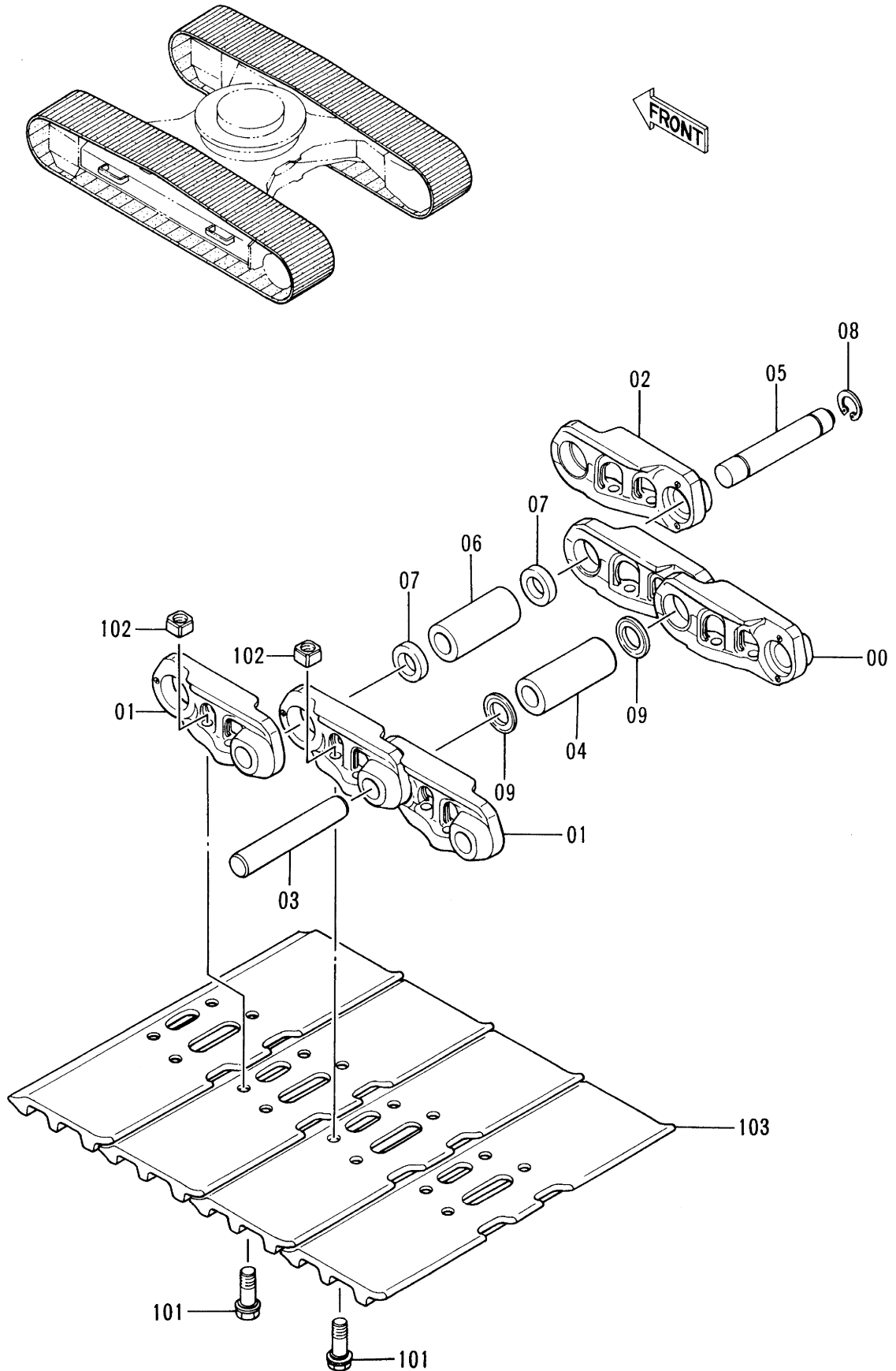

トラツクリンク 800G (スタンダートトラツク)  
TRACK-LINK 800G (STD. TRACK)

08001-

符号 ITEM	部品番号 PART NO.	部品名 PART NAME	or PART NAME CODE	数量 QTY	サービス コード S. C	適用号機 SERIAL NO.	互 換 性 ICA	代 替 部 品 REPLACEABLE PART	
								部品番号 PART NO.	数量 QTY
	9098522	トラツクリンク アツセン	TRACK-LINK ASS'Y	2					
00-09	9093029	・トラツクリンク アツセン	・TRACK-LINK ASS'Y	1			Y	9145322	1
00-09	9145322	・トラツクリンク アツセン	・TRACK-LINK ASS'Y	1	#S				
00	1014767	・・トラツクリンク;B	・・TRACK-LINK;B	46			Y	1022092	46
00	1022092	・・トラツクリンク;B	・・TRACK-LINK;B	46	#S				
01	1014768	・・トラツクリンク;B	・・TRACK-LINK;B	47			Y	1022093	47
01	1022093	・・トラツクリンク;B	・・TRACK-LINK;B	47	#S				
02	4256283	・・トラツクリンク;マスタ	・・TRACK-LINK;M	1			Y	4358596	1
02	4358596	・・トラツクリンク;マスタ	・・TRACK-LINK;M	1	#S				
03	4257102	・・ピ ン	・・PIN	46		-08781	Y	4314671	46
03	4314671	・・ピ ン	・・PIN	46		08782-	Y	4358587	46
03	4358587	・・ピ ン	・・PIN	46	#S	08782-			
04	4247130	・・ブ ツシ ン グ	・・BUSHING	46			I	4349669	46
04	4349669	・・ブ ツシ ン グ	・・BUSHING	46	#S		Y	4358588	46
04	4358588	・・ブ ツシ ン グ	・・BUSHING	46	#S				
05	4257103	・・ピ ン ;マスタ	・・PIN;MASTER	1		-08781	Y	4267743	1
05	4267743	・・ピ ン ;マスタ	・・PIN;MASTER	1		08782-	Y	4358591	1
05	4358591	・・ピ ン ;マスタ	・・PIN;MASTER	1	#S	08782-			
06	4247131	・・ブ ツシ ン グ ;マスタ	・・BUSHING;MASTER	1			I	4349671	1
06	4349671	・・ブ ツシ ン グ ;マスタ	・・BUSHING;MASTER	1	#S		Y	4358590	1
06	4358590	・・ブ ツシ ン グ ;マスタ	・・BUSHING;MASTER	1	#S				
07	4145373	・・カ ラ	・・COLLAR	2			Y	4358592	2
07	4358592	・・カ ラ	・・COLLAR	2	#S				
08	4192666	・・リ ン グ	・・RING	1			Y	4358593	1
08	4358593	・・リ ン グ	・・RING	1	#S				
09	4201804	・・シ ー ル	・・SEAL	92			I	4312391	92
09	4312391	・・シ ー ル	・・SEAL	92	S		Y	4358589	92
09	4358589	・・シ ー ル	・・SEAL	92	#S				
101	4255637	・ボ ル ト ;シ ュ	・BOLT;SHOE	188					
102	4255638	・ナ ッ ト	・NUT	188					
103	2017550	・シ ュ ;グ ロー サ	・SHOE;GROUSER	47					



トラックリンク 800G (LCトラック)  
Track-Link 800G (LC Track)

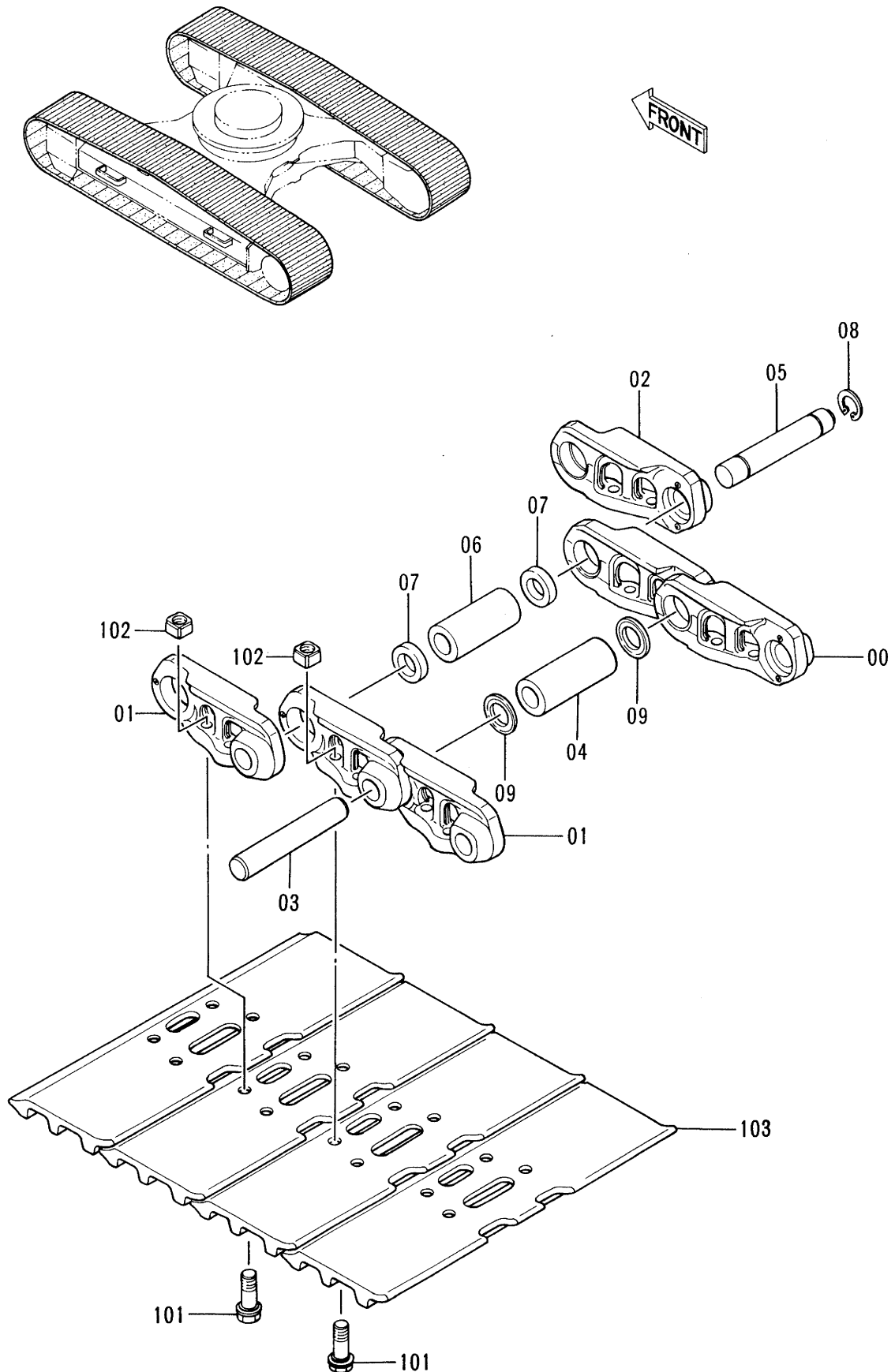

トラックリンク 800G (LCトラック)  
TRACK-LINK 800G (LC TRACK)

08001-

符号 ITEM	部品番号 PART NO.	部品名 PART NAME	or PART NAME CODE	数量 Q'TY	サービス コード S.C	適用号機 SERIAL NO.	互換性 ICA	代替部品 REPLACEABLE PART	
								部品番号 PART NO.	数量 Q'TY
	9098533	トラックリンク アツセン	TRACK-LINK ASS'Y	2					
00-09	9098529	・トラックリンク アツセン	・TRACK-LINK ASS'Y	1			Y	9145324	1
00-09	9145324	・トラックリンク アツセン	・TRACK-LINK ASS'Y	1	#S				
00	1014767	・・トラックリンク;B	・・TRACK-LINK;B	50			Y	1022092	50
00	1022092	・・トラックリンク;B	・・TRACK-LINK;B	50	#S				
01	1014768	・・トラックリンク;B	・・TRACK-LINK;B	51			Y	1022093	51
01	1022093	・・トラックリンク;B	・・TRACK-LINK;B	51	#S				
02	4256283	・・トラックリンク;マスタ	・・TRACK-LINK;M	1			Y	4358596	1
02	4358596	・・トラックリンク;マスタ	・・TRACK-LINK;M	1	#S				
03	4257102	・・ピン	・・PIN	50		-08781	Y	4314671	50
03	4314671	・・ピン	・・PIN	50		08782-	Y	4358587	50
03	4358587	・・ピン	・・PIN	50	#S	08782-			
04	4247130	・・ブ ツシング	・・BUSHING	50			I	4349669	50
04	4349669	・・ブ ツシング	・・BUSHING	50	#S		Y	4358588	50
04	4358588	・・ブ ツシング	・・BUSHING	50	#S				
05	4257103	・・ピン;マスター	・・PIN;MASTER	1		-08781	Y	4267743	1
05	4267743	・・ピン;マスター	・・PIN;MASTER	1		08782-	Y	4358591	1
05	4358591	・・ピン;マスター	・・PIN;MASTER	1	#S	08782-			
06	4247131	・・ブ ツシング;マスタ	・・BUSHING;MASTER	1			I	4349671	1
06	4349671	・・ブ ツシング;マスタ	・・BUSHING;MASTER	1	#S		Y	4358590	1
06	4358590	・・ブ ツシング;マスタ	・・BUSHING;MASTER	1	#S				
07	4145373	・・カラー	・・COLLAR	2			Y	4358592	2
07	4358592	・・カラー	・・COLLAR	2	#S				
08	4192666	・・リング	・・RING	1			Y	4358593	1
08	4358593	・・リング	・・RING	1	#S				
09	4201804	・・シール	・・SEAL	100			I	4312391	100
09	4312391	・・シール	・・SEAL	100	S		Y	4358589	100
09	4358589	・・シール	・・SEAL	100	#S				
101	4255637	・ボルト;シュー	・BOLT;SHOE	204					
102	4255638	・ナット	・NUT	204					
103	2017550	・シュー;グ ローサ	・SHOE;GROUSER	51					

トラックリンク 600F (スタンダードトラック)  
Track-Link 600F (STD. Track)

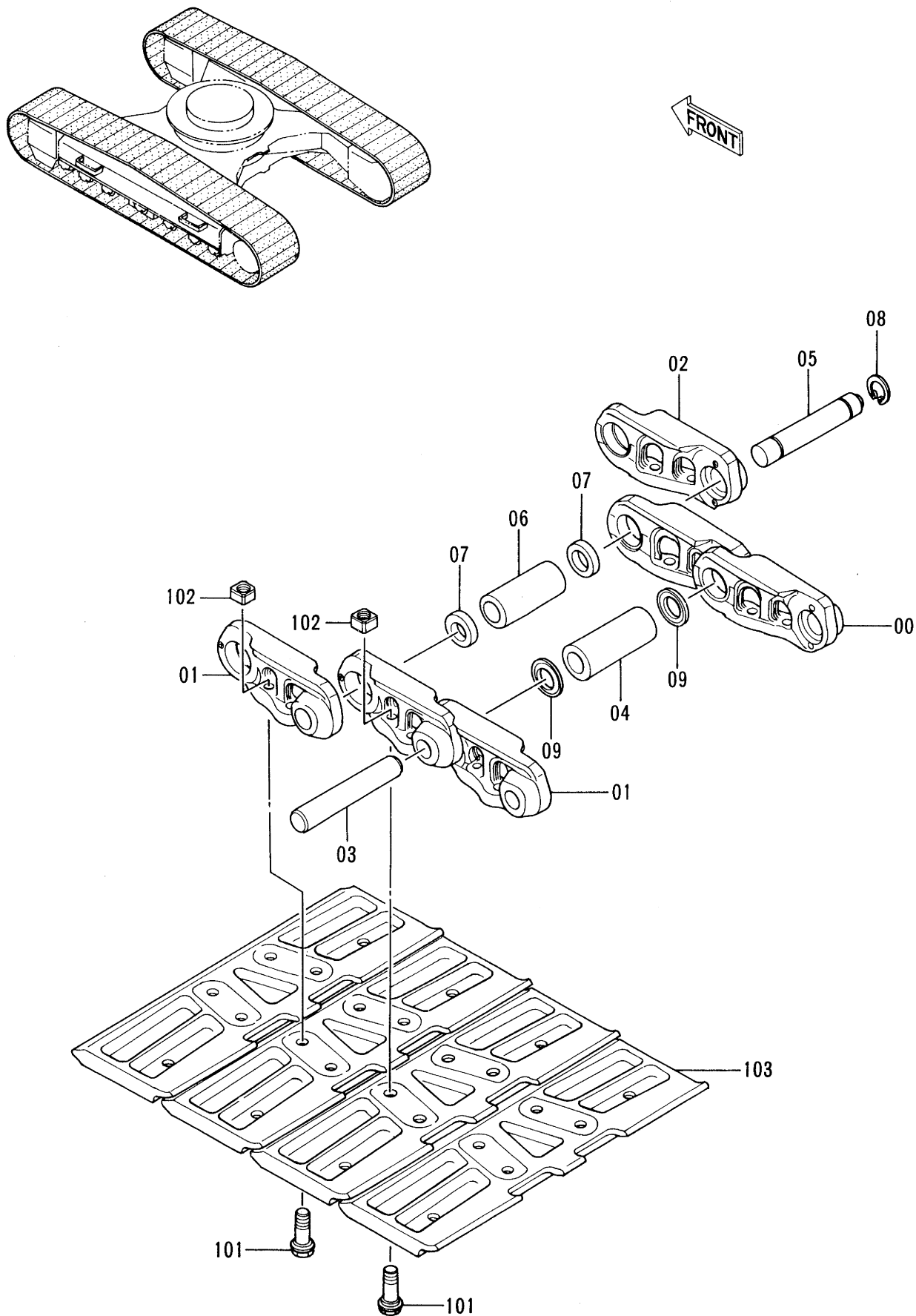

トラツクリンク 600F (スタンダードトラツク)  
TRACK-LINK 600F (STD. TRACK)

08001-

符号 ITEM	部品番号 PART NO.	部品名 PART NAME	or PART NAME CODE	数量 Q'TY	サービス コード S. C	適用号機 SERIAL NO.	互換性 ICA	代替部品 REPLACEABLE PART	
								部品番号 PART NO.	数量 Q'TY
	9098524	トラツクリンク アツセン	TRACK-LINK ASS'Y	2					
00-09	9093029	・トラツクリンク アツセン	・TRACK-LINK ASS'Y	1			Y	9145322	1
00-09	9145322	・トラツクリンク アツセン	・TRACK-LINK ASS'Y	1	#S				
00	1014767	・・トラツクリンク;B	・・TRACK-LINK;B	46			Y	1022092	46
00	1022092	・・トラツクリンク;B	・・TRACK-LINK;B	46	#S				
01	1014768	・・トラツクリンク;B	・・TRACK-LINK;B	47			Y	1022093	47
01	1022093	・・トラツクリンク;B	・・TRACK-LINK;B	47	#S				
02	4256283	・・トラツクリンク;マスタ	・・TRACK-LINK;M	1			Y	4358596	1
02	4358596	・・トラツクリンク;マスタ	・・TRACK-LINK;M	1	#S				
03	4257102	・・ピ ン	・・PIN	46		-08781	Y	4314671	46
03	4314671	・・ピ ン	・・PIN	46		08782-	Y	4358587	46
03	4358587	・・ピ ン	・・PIN	46	#S	08782-			
04	4247130	・・ブ ッシング	・・BUSHING	46			I	4349669	46
04	4349669	・・ブ ッシング	・・BUSHING	46	#S		Y	4358588	46
04	4358588	・・ブ ッシング	・・BUSHING	46	#S				
05	4257103	・・ピ ン;マスタ	・・PIN;MASTER	1		-08781	Y	4267743	1
05	4267743	・・ピ ン;マスタ	・・PIN;MASTER	1		08782-	Y	4358591	1
05	4358591	・・ピ ン;マスタ	・・PIN;MASTER	1	#S	08782-			
06	4247131	・・ブ ッシング ;マスタ	・・BUSHING;MASTER	1			I	4349671	1
06	4349671	・・ブ ッシング ;マスタ	・・BUSHING;MASTER	1	#S		Y	4358590	1
06	4358590	・・ブ ッシング ;マスタ	・・BUSHING;MASTER	1	#S				
07	4145373	・・カラー	・・COLLAR	2			Y	4358592	2
07	4358592	・・カラー	・・COLLAR	2	#S				
08	4192666	・・リング	・・RING	1			Y	4358593	1
08	4358593	・・リング	・・RING	1	#S				
09	4201804	・・シール	・・SEAL	92			I	4312391	92
09	4312391	・・シール	・・SEAL	92	S		Y	4358589	92
09	4358589	・・シール	・・SEAL	92	#S				
101	4286126	・ボルト;シュー	・BOLT;SHOE	188					
102	4255638	・ナツト	・NUT	188					
103	1017202	・シュー;フラツト	・SHOE;FLAT	47					

トラックリンク 600F (LCトラック)  
Track-Link 600F (LC Track)

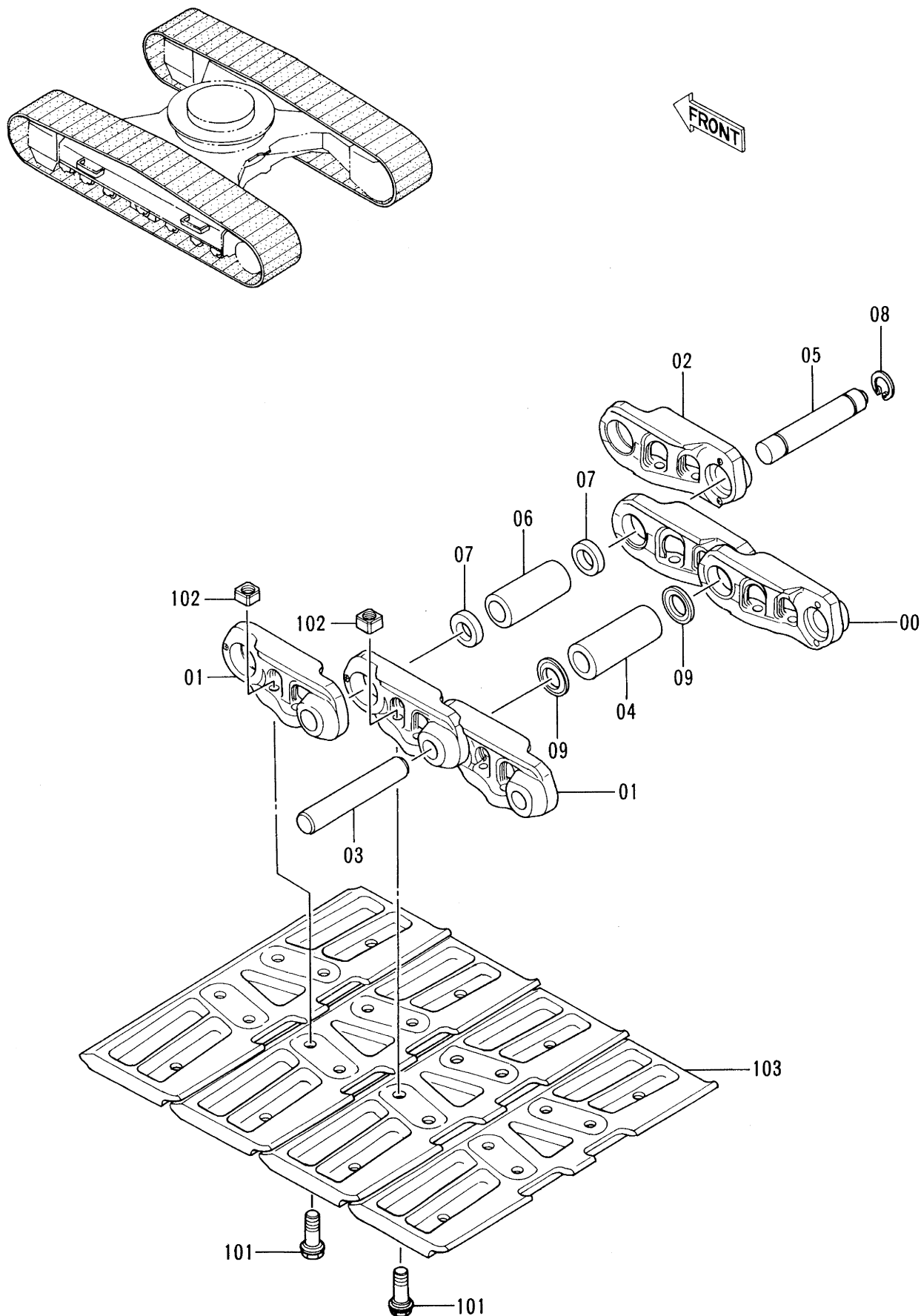

トラックリンク 600F (LCトラック)  
TRACK-LINK 600F (LC TRACK)

08001-

符号 ITEM	部品番号 PART NO.	部品名 PART NAME	or PART NAME CODE	数量 Q'TY	サービス コード S. C	適用号機 SERIAL NO.	互換性 ICA	代替部品 REPLACEABLE PART	
								部品番号 PART NO.	数量 Q'TY
	9098535	トラックリンク アツセン	TRACK-LINK ASS'Y	2					
00-09	9098529	・トラックリンク アツセン	・TRACK-LINK ASS'Y	1			Y	9145324	1
00-09	9145324	・トラックリンク アツセン	・TRACK-LINK ASS'Y	1	#S				
00	1014767	・・トラックリンク;B	・・TRACK-LINK;B	50			Y	1022092	50
00	1022092	・・トラックリンク;B	・・TRACK-LINK;B	50	#S				
01	1014768	・・トラックリンク;B	・・TRACK-LINK;B	51			Y	1022093	51
01	1022093	・・トラックリンク;B	・・TRACK-LINK;B	51	#S				
02	4256283	・・トラックリンク;マスタ	・・TRACK-LINK;M	1			Y	4358596	1
02	4358596	・・トラックリンク;マスタ	・・TRACK-LINK;M	1	#S				
03	4257102	・・ピン	・・PIN	50		-08781	Y	4314671	50
03	4314671	・・ピン	・・PIN	50		08782-	Y	4358587	50
03	4358587	・・ピン	・・PIN	50	#S	08782-			
04	4247130	・・ブ ツシング	・・BUSHING	50			I	4349669	50
04	4349669	・・ブ ツシング	・・BUSHING	50	#S		Y	4358588	50
04	4358588	・・ブ ツシング	・・BUSHING	50	#S				
05	4257103	・・ピン;マスター	・・PIN;MASTER	1		-08781	Y	4267743	1
05	4267743	・・ピン;マスター	・・PIN;MASTER	1		08782-	Y	4358591	1
05	4358591	・・ピン;マスター	・・PIN;MASTER	1	#S	08782-			
06	4247131	・・ブ ツシング ;マスタ	・・BUSHING;MASTER	1			I	4349671	1
06	4349671	・・ブ ツシング ;マスタ	・・BUSHING;MASTER	1	#S		Y	4358590	1
06	4358590	・・ブ ツシング ;マスタ	・・BUSHING;MASTER	1	#S				
07	4145373	・・カラー	・・COLLAR	2			Y	4358592	2
07	4358592	・・カラー	・・COLLAR	2	#S				
08	4192666	・・リング	・・RING	1			Y	4358593	1
08	4358593	・・リング	・・RING	1	#S				
09	4201804	・・シール	・・SEAL	100			I	4312391	100
09	4312391	・・シール	・・SEAL	100	S		Y	4358589	100
09	4358589	・・シール	・・SEAL	100	#S				
101	4286126	・ボルト;シュー	・BOLT;SHOE	204					
102	4255638	・ナット	・NUT	204					
103	1017202	・シュー;フラット	・SHOE;FLAT	51					

トラックリンク 900A (スタンダードトラック)  
Track-Link 900A (STD. Track)

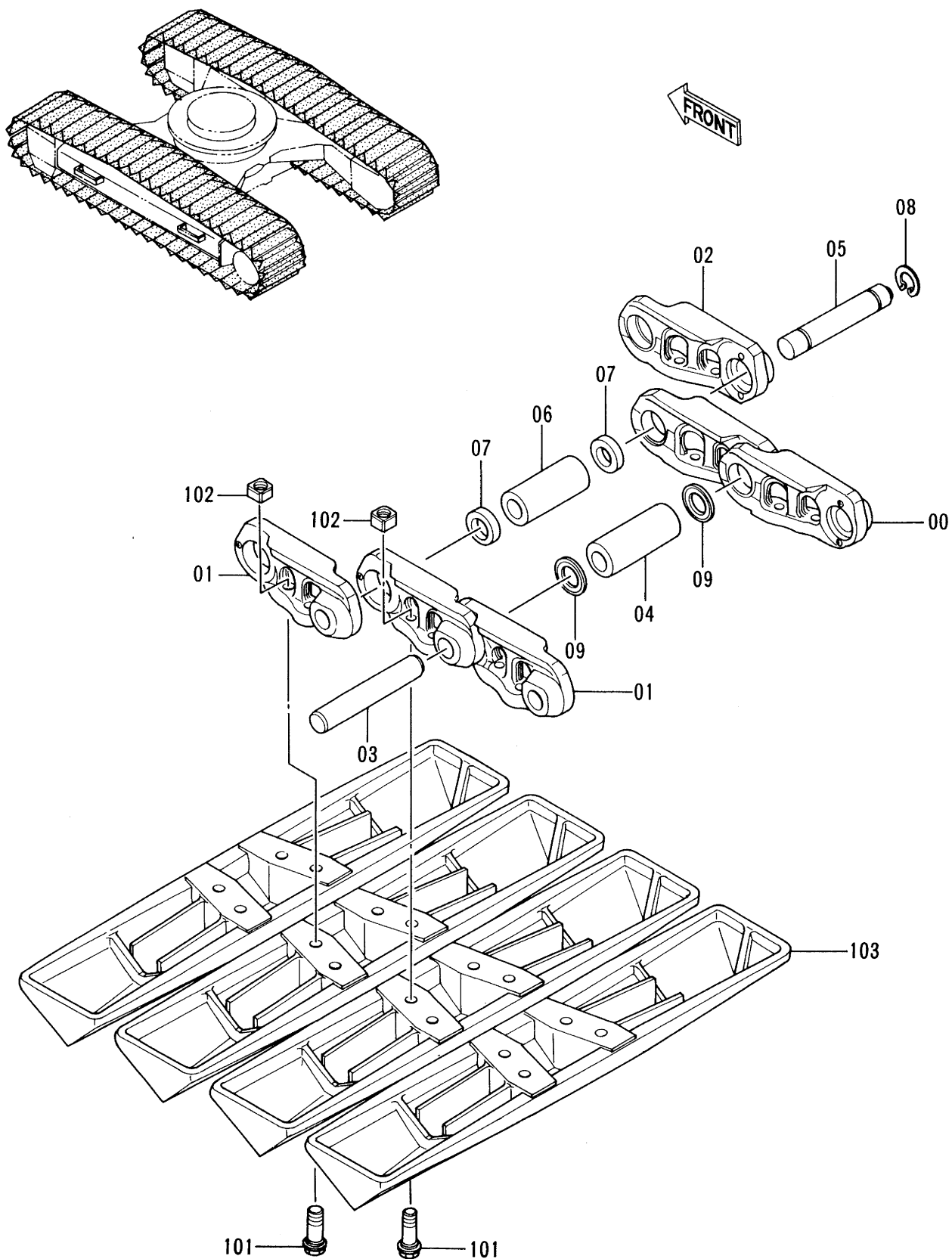

トラックリンク 900A (スタンダードトラック)  
TRACK-LINK 900A (STD. TRACK)

08001-

符号 ITEM	部品番号 PART NO.	部品名 PART NAME	or PART NAME CODE	数量 Q'TY	サービス コード S.C	適用号機 SERIAL NO.	互換性 ICA	代替部品 REPLACEABLE PART	
								部品番号 PART NO.	数量 Q'TY
	9098526	トラックリンク アツセン	TRACK-LINK ASS'Y	2					
00-09	9093029	・トラックリンク アツセン	・TRACK-LINK ASS'Y	1			Y	9145322	1
00-09	9145322	・トラックリンク アツセン	・TRACK-LINK ASS'Y	1	#S				
00	1014767	・・トラックリンク;B	・・TRACK-LINK;B	46			Y	1022092	46
00	1022092	・・トラックリンク;B	・・TRACK-LINK;B	46	#S				
01	1014768	・・トラックリンク;B	・・TRACK-LINK;B	47			Y	1022093	47
01	1022093	・・トラックリンク;B	・・TRACK-LINK;B	47	#S				
02	4256283	・・トラックリンク;マスタ	・・TRACK-LINK;M	1			Y	4358596	1
02	4358596	・・トラックリンク;マスタ	・・TRACK-LINK;M	1	#S				
03	4257102	・・ピン	・・PIN	46		-08781	Y	4314671	46
03	4314671	・・ピン	・・PIN	46		08782-	Y	4358587	46
03	4358587	・・ピン	・・PIN	46	#S	08782-			
04	4247130	・・ブツシング	・・BUSHING	46			I	4349669	46
04	4349669	・・ブツシング	・・BUSHING	46	#S		Y	4358588	46
04	4358588	・・ブツシング	・・BUSHING	46	#S				
05	4257103	・・ピン;マスター	・・PIN;MASTER	1		-08781	Y	4267743	1
05	4267743	・・ピン;マスター	・・PIN;MASTER	1		08782-	Y	4358591	1
05	4358591	・・ピン;マスター	・・PIN;MASTER	1	#S	08782-			
06	4247131	・・ブツシング;マスタ	・・BUSHING;MASTER	1			I	4349671	1
06	4349671	・・ブツシング;マスタ	・・BUSHING;MASTER	1	#S		Y	4358590	1
06	4358590	・・ブツシング;マスタ	・・BUSHING;MASTER	1	#S				
07	4145373	・・カラー	・・COLLAR	2			Y	4358592	2
07	4358592	・・カラー	・・COLLAR	2	#S				
08	4192666	・・リング	・・RING	1			Y	4358593	1
08	4358593	・・リング	・・RING	1	#S				
09	4201804	・・シール	・・SEAL	92			I	4312391	92
09	4312391	・・シール	・・SEAL	92	S		Y	4358589	92
09	4358589	・・シール	・・SEAL	92	#S				
101	4289694	・ボルト;シュー	・BOLT;SHOE	188					
102	4255638	・ナット	・NUT	188					
103	1017444	・シュー;トライアングル	・SHOE;TRIANGLE	47					



トラックリンク 900A (LCトラック)  
Track-Link 900A (LC Track)

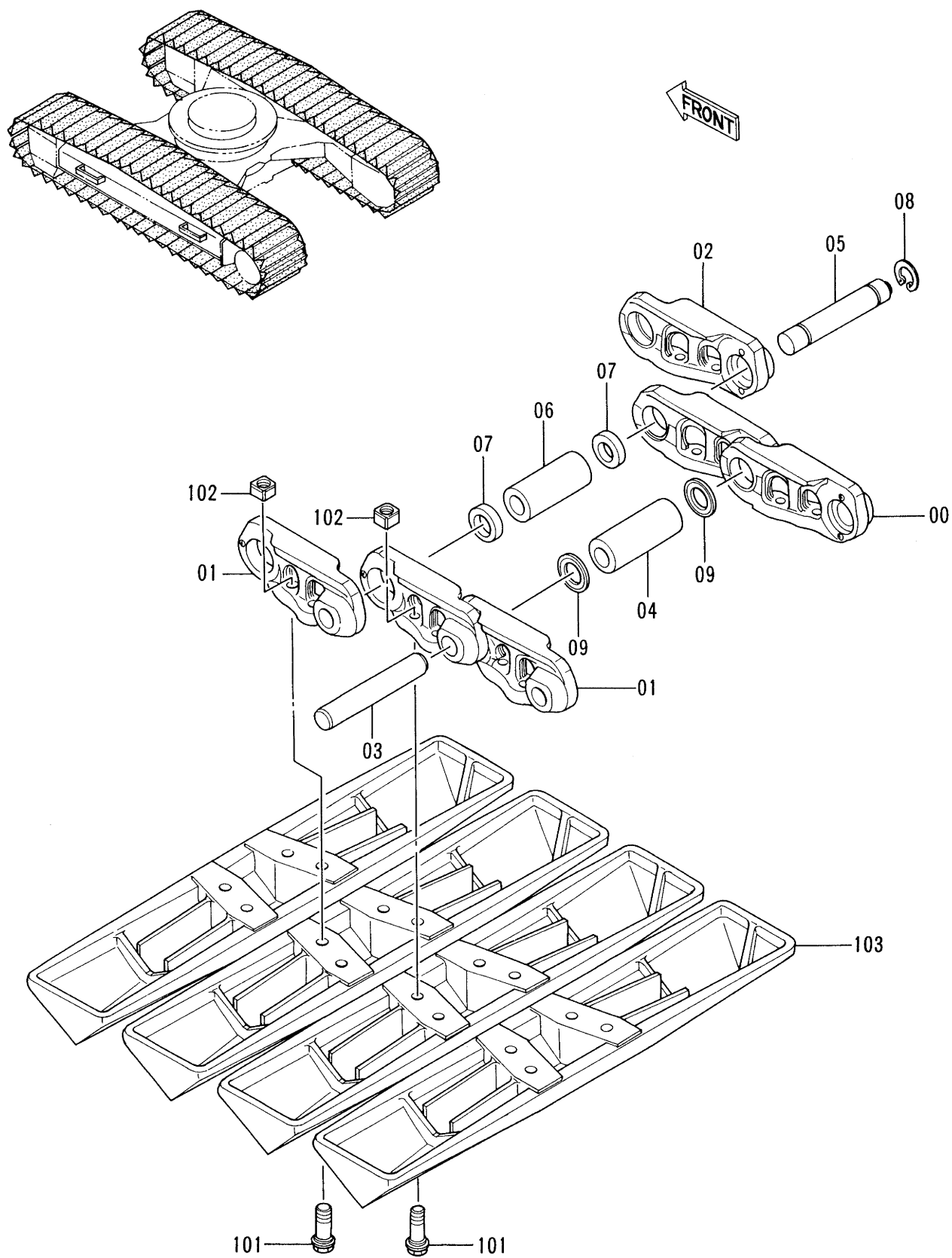

トラックリンク 900A (LCトラック)  
TRACK-LINK 900A (LC TRACK)

08001-

符号 ITEM	部品番号 PART NO.	部品名 PART NAME	or PART NAME CODE	数量 Q'TY	サービス コード S. C	適用号機 SERIAL NO.	互 換 性 I C A	代 替 部 品 REPLACEABLE PART	
								部品番号 PART NO.	数量 Q'TY
	9098537	トラックリンク アツセン	TRACK-LINK ASS'Y	2					
00-09	9098529	・トラックリンク アツセン	・TRACK-LINK ASS'Y	1			Y	9145324	1
00-09	9145324	・トラックリンク アツセン	・TRACK-LINK ASS'Y	1	#S				
00	1014767	・・トラックリンク;B	・・TRACK-LINK;B	50			Y	1022092	50
00	1022092	・・トラックリンク;B	・・TRACK-LINK;B	50	#S				
01	1014768	・・トラックリンク;B	・・TRACK-LINK;B	51			Y	1022093	51
01	1022093	・・トラックリンク;B	・・TRACK-LINK;B	51	#S				
02	4256283	・・トラックリンク;マスタ	・・TRACK-LINK;M	1			Y	4358596	1
02	4358596	・・トラックリンク;マスタ	・・TRACK-LINK;M	1	#S				
03	4257102	・・ピ ン	・・PIN	50		-08781	Y	4314671	50
03	4314671	・・ピ ン	・・PIN	50		08782-	Y	4358587	50
03	4358587	・・ピ ン	・・PIN	50	#S	08782-			
04	4247130	・・ブ ッシング*	・・BUSHING	50			I	4349669	50
04	4349669	・・ブ ッシング*	・・BUSHING	50	#S		Y	4358588	50
04	4358588	・・ブ ッシング*	・・BUSHING	50	#S				
05	4257103	・・ピ ン;マスタ-	・・PIN;MASTER	1		-08781	Y	4267743	1
05	4267743	・・ピ ン;マスタ-	・・PIN;MASTER	1		08782-	Y	4358591	1
05	4358591	・・ピ ン;マスタ-	・・PIN;MASTER	1	#S	08782-			
06	4247131	・・ブ ッシング*;マスタ	・・BUSHING;MASTER	1			I	4349671	1
06	4349671	・・ブ ッシング*;マスタ	・・BUSHING;MASTER	1	#S		Y	4358590	1
06	4358590	・・ブ ッシング*;マスタ	・・BUSHING;MASTER	1	#S				
07	4145373	・・カラ-	・・COLLAR	2			Y	4358592	2
07	4358592	・・カラ-	・・COLLAR	2	#S				
08	4192666	・・リング*	・・RING	1			Y	4358593	1
08	4358593	・・リング*	・・RING	1	#S				
09	4201804	・・シール	・・SEAL	100			I	4312391	100
09	4312391	・・シール	・・SEAL	100	S		Y	4358589	100
09	4358589	・・シール	・・SEAL	100	#S				
101	4289694	・ボ ルト;シュー	・BOLT;SHOE	204					
102	4255638	・ナツト	・NUT	204					
103	1017444	・シュー;トライアング ル	・SHOE;TRIANGLE	51					

# ショートアーム 2.32M Short Arm 2.32M

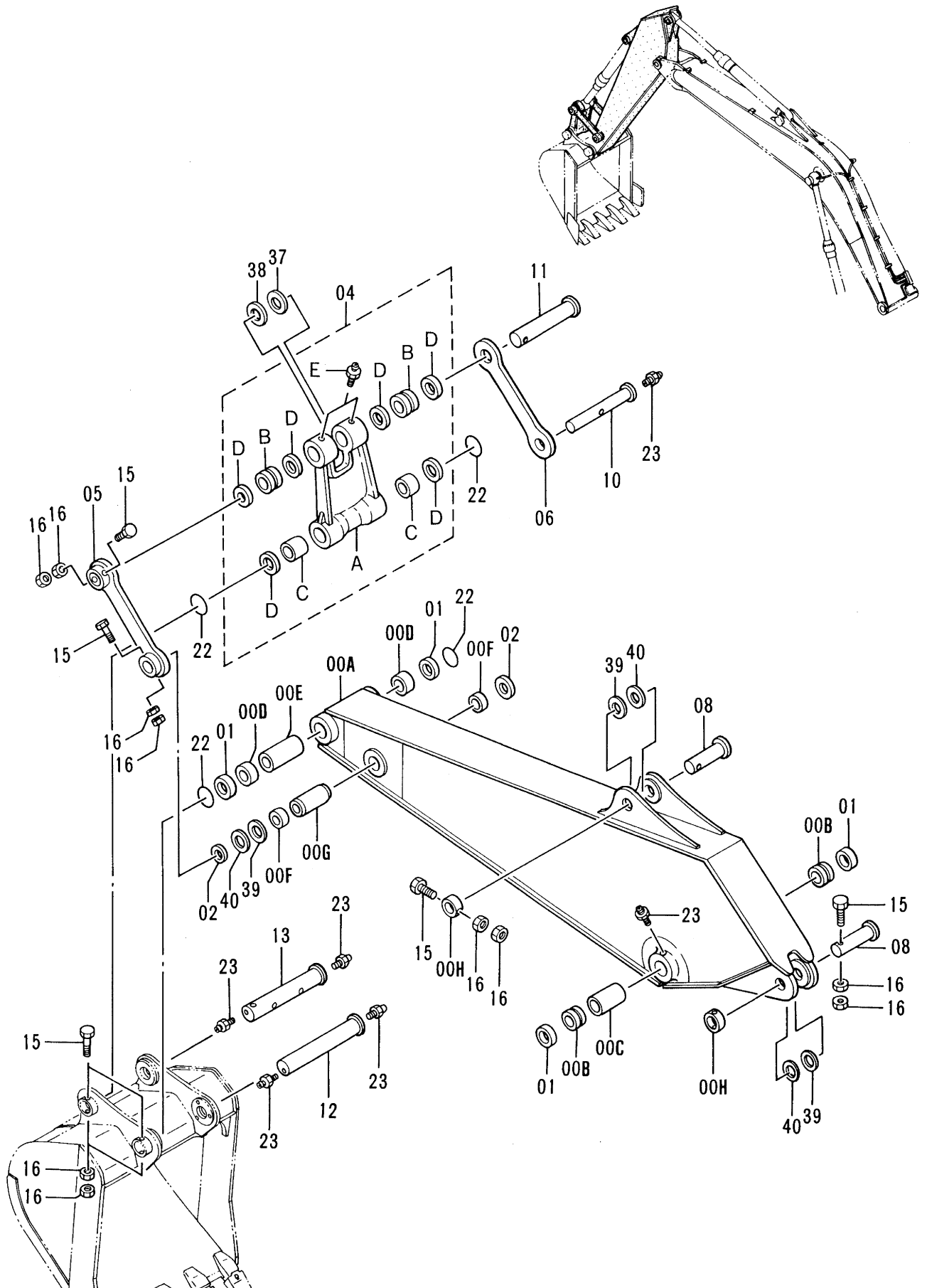

ショート アーム 2.32M  
SHORT ARM 2.32M

08001-

符号 ITEM	部品番号 PART NO.	部 品 名 PART NAME	or PART NAME CODE	数量 Q'TY	サービス コード S. C	適用号機 SERIAL NO.	互 換 性 ICA	代 替 部 品 REPLACEABLE PART	
								部品番号 PART NO.	数量 Q'TY
00A-H	7024267	アーム アッセン	ARM ASS'Y	1					
00A	6011746	・アーム	・ARM	1					
00B	3038451	・ブ ッシング	・BUSHING	2					
00C	4144320	・スペーサ	・SPACER	1					
00D	4203425	・ブ ッシング	・BUSHING	2					
00E	4144379	・スペーサ	・SPACER	1					
00F	4203424	・ブ ッシング	・BUSHING	2					
00G	4144380	・スペーサ	・SPACER	1					
00H	4067719	・ストツパ	・STOPPER	2	W				
01	4067901	シール;ダスト	SEAL;DUST	4					
02	4067902	シール;ダスト	SEAL;DUST	2					
04	8050168	リンク アッセン	LINK ASS'Y	1					
04A	1016241	・リンク	・LINK	1					
04B	3038450	・ブ ッシング	・BUSHING	2					
04C	4203426	・ブ ッシング	・BUSHING	2					
04D	4067901	・シール;ダスト	・SEAL;DUST	6					
04E	J75481	・フィッティング;グリース	・FITTING;GREASE	2					
05	8050930	リンク	LINK	1					
06	3056355	リンク	LINK	1					
08	3038443	ピン	PIN	2					
10	3038445	ピン	PIN	1					
11	3038448	ピン	PIN	1					
12	3041202	ピン	PIN	1					
13	3041203	ピン	PIN	1					
15	M222004	ボルト	BOLT	6					
16	J951020	ナット	NUT	12					
22	4089028	O-リング	O-RING	4					
23	J75481	フィッティング;グリース	FITTING;GREASE	7					
37	4124478	シム 1.2	SHIM 1.2	2	R				
38	4189837	シム 2.3	SHIM 2.3	2	R				
39	4114817	シム 1.0	SHIM 1.0	2	R				
40	4114816	シム 2.3	SHIM 2.3	2	R				

フロント配管 (2) 〈ショートアーム〉  
Front Pipings (2) 〈Short Arm〉

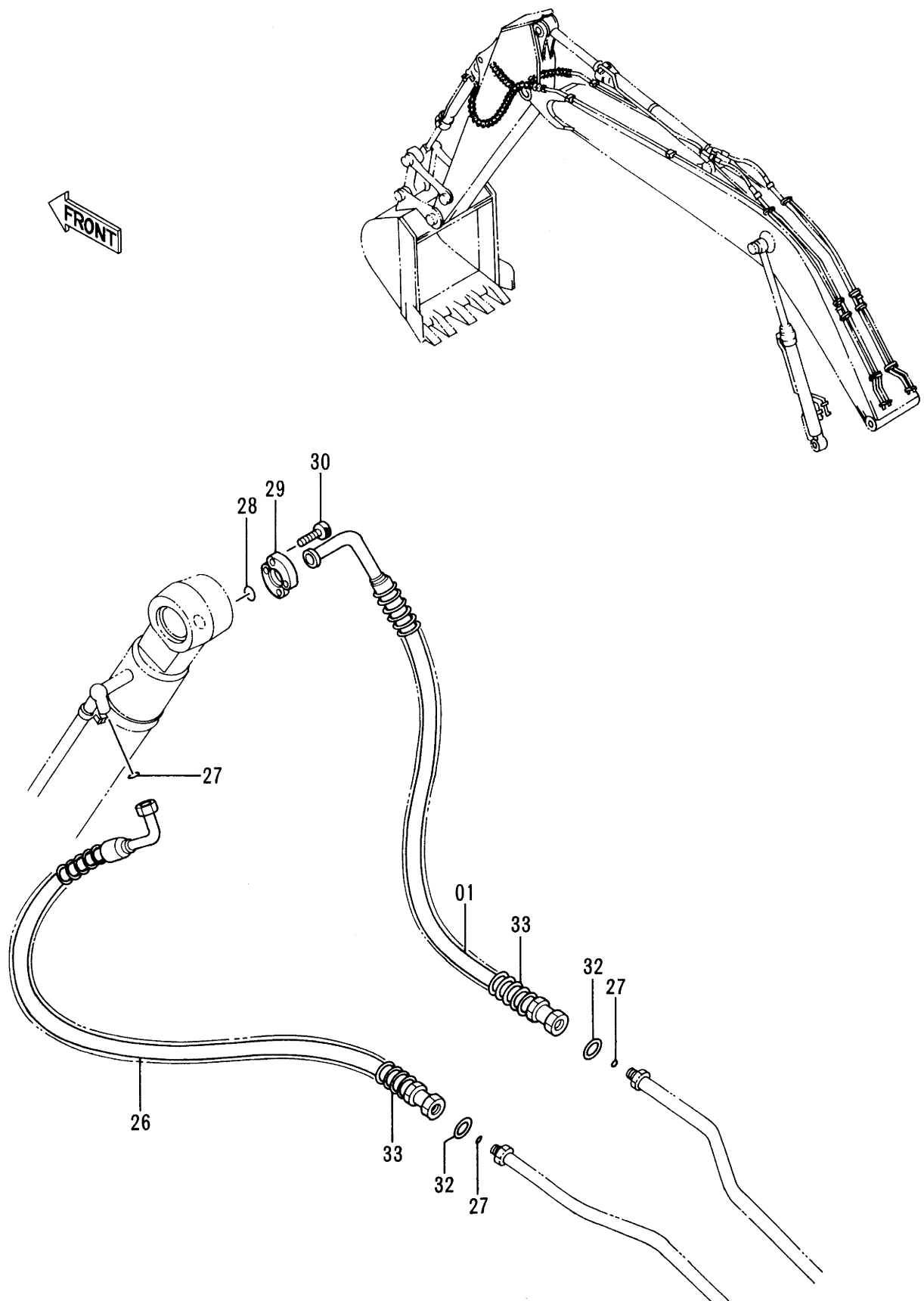

フロント パイプ (2) <ショートアーム>  
 FRONT PIPINGS (2) <SHORT ARM>

08001-

符号 ITEM	部品番号 PART NO.	部 品 名 PART NAME	or PART NAME CODE	数量 Q'TY	サービス コード S.C	適用号機 SERIAL NO.	互換性 ICA	代 替 部 品 REPLACEABLE PART	
								部品番号 PART NO.	数量 Q'TY
01	4252856	ホース	HOSE	1		-D91/05	Y	4303123	1
01	4303123	ホース (プロテクタ ツキ)	HOSE (WITH PROTECTOR)	1		D91/06-			
26	4273204	ホース	HOSE	1		-D91/05	Y	4303124	1
26	4303124	ホース (プロテクタ ツキ)	HOSE (WITH PROTECTOR)	1		D91/06-			
27	4187308	O-リング	O-RING	3					
28	966993	O-リング	O-RING	1					
29	4085560	フランジ ;スプリット	FLANGE ; SPLIT	2					
30	M341240	ボルト ;ソケット	BOLT ; SOCKET	4					
32	4203220	ワッシャ	WASHER	2		-D91/05			
33	4054448	プロテクタ	PROTECTOR	2		-D91/05			

# ロングアーム 3.61M Long Arm 3.61M

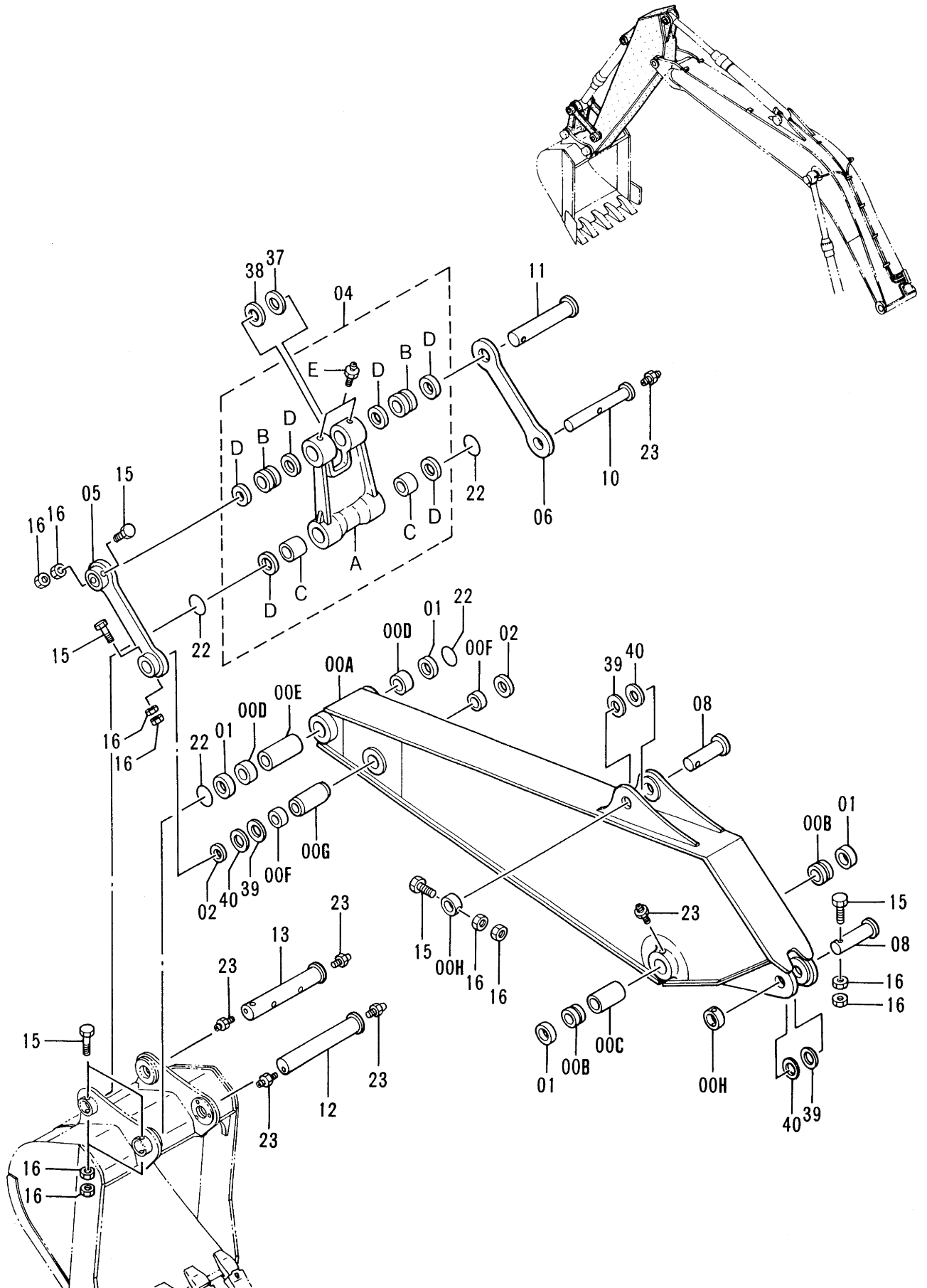

ロング アーム 3.61M  
LONG ARM 3.61M

08001-

符号 ITEM	部品番号 PART NO.	部品名 PART NAME	or PART NAME CODE	数量 Q'TY	サービス コード S. C	適用号機 SERIAL NO.	互換性 ICA	代替部品 REPLACEABLE PART	
								部品番号 PART NO.	数量 Q'TY
00A-H	7024403	アーム アツセン	ARM ASS'Y	1					
00A	6011851	・アーム	・ARM	1					
00B	3038451	・ブ ッシング	・BUSHING	2					
00C	4144320	・スペーサ	・SPACER	1					
00D	4203425	・ブ ッシング	・BUSHING	2					
00E	4144379	・スペーサ	・SPACER	1					
00F	4203424	・ブ ッシング	・BUSHING	2					
00G	4144380	・スペーサ	・SPACER	1					
00H	4067719	・ストッパ	・STOPPER	2	W				
01	4067901	シール;ダスト	SEAL;DUST	4					
02	4067902	シール;ダスト	SEAL;DUST	2					
04	8050168	リンク アツセン	LINK ASS'Y	1					
04A	1016241	・リンク	・LINK	1					
04B	3038450	・ブ ッシング	・BUSHING	2					
04C	4203426	・ブ ッシング	・BUSHING	2					
04D	4067901	・シール;ダスト	・SEAL;DUST	6					
04E	J75481	・フィッティング;グリース	・FITTING;GREASE	2					
05	8050930	リンク	LINK	1					
06	3056355	リンク	LINK	1					
08	3038443	ピン	PIN	2					
10	3038445	ピン	PIN	1					
11	3038448	ピン	PIN	1					
12	3041202	ピン	PIN	1					
13	3041203	ピン	PIN	1					
15	M222004	ボルト	BOLT	6					
16	J951020	ナット	NUT	12					
22	4089028	O-リング	O-RING	4					
23	J75481	フィッティング;グリース	FITTING;GREASE	7					
37	4124478	シム 1.2	SHIM 1.2	2	R				
38	4189837	シム 2.3	SHIM 2.3	2	R				
39	4114817	シム 1.0	SHIM 1.0	2	R				
40	4114816	シム 2.3	SHIM 2.3	2	R				



フロント配管 (2) 〈ロングアーム〉  
Front Pipings (2) 〈Long Arm〉

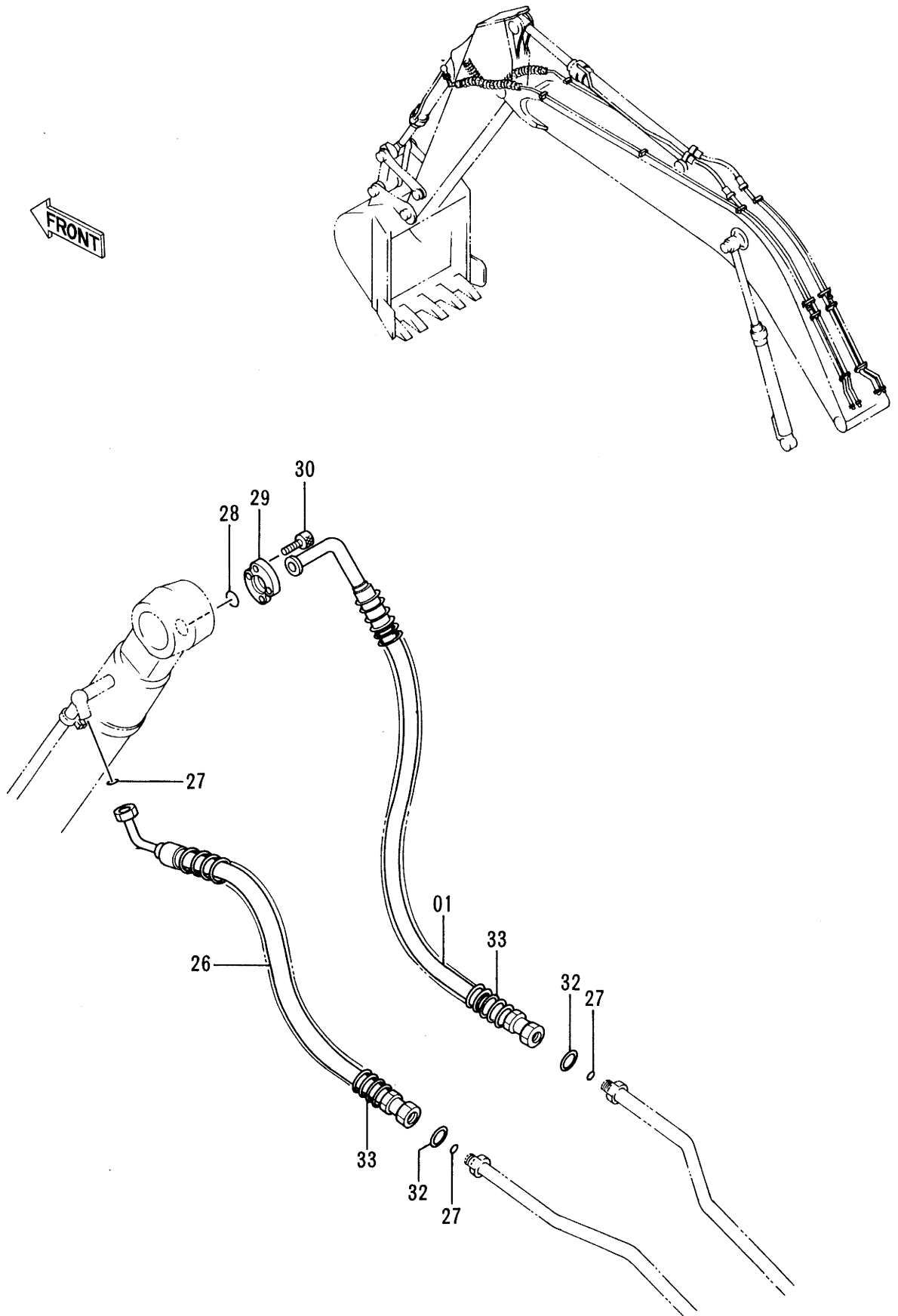



バケット 0.7  
Bucket 0.7

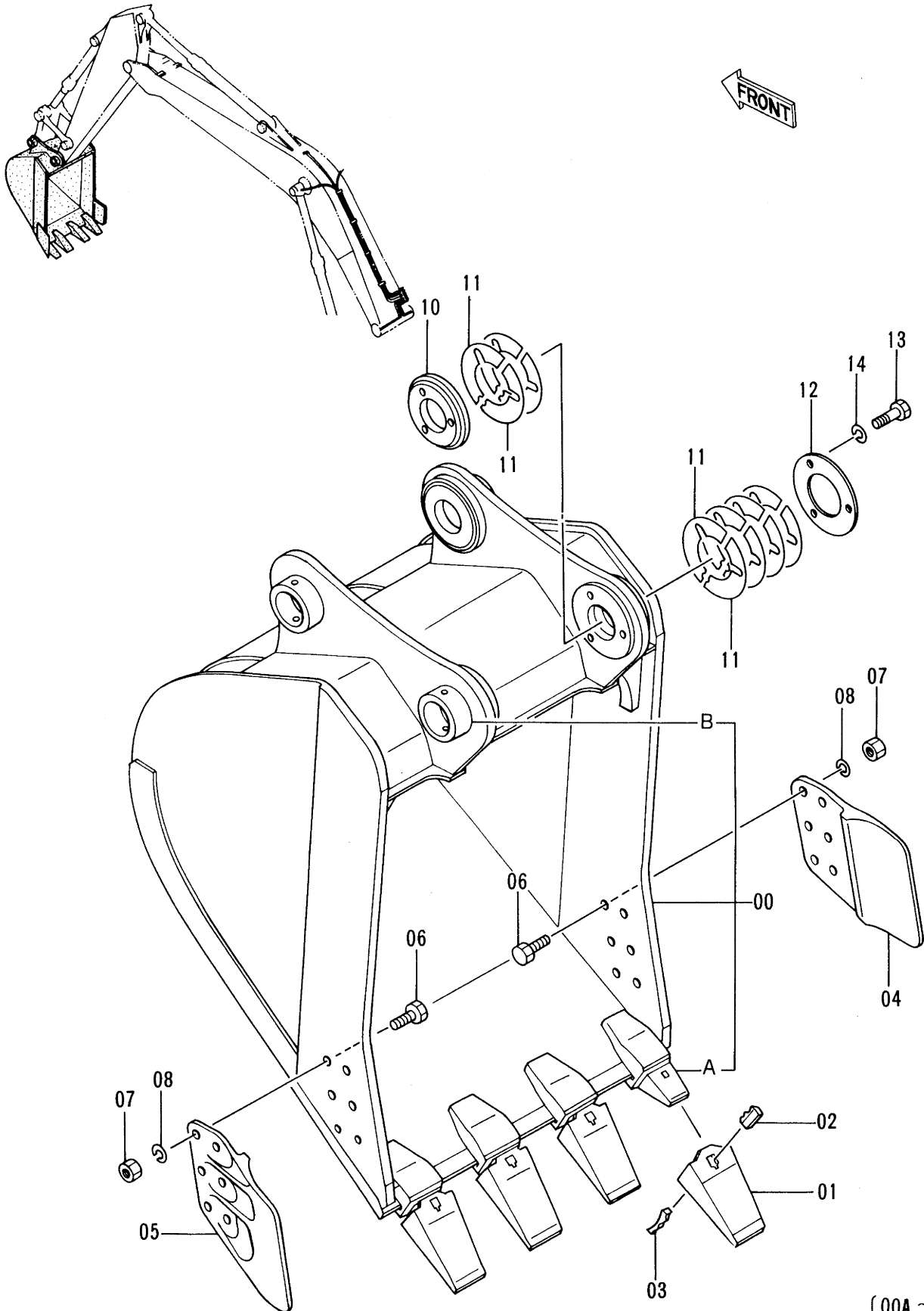

100	00A ~ 1
	01 ~ 1
	02 ~ 1
	03 ~ 1

バケツ 0.7

BUCKET 0.7

08001-

符号 ITEM	部品番号 PART NO.	部品名 PART NAME	or PART NAME CODE	数量 Q'TY	サービス コード S.C	適用号機 SERIAL NO.	互換性 ICA	代替部品 REPLACEABLE PART	
								部品番号 PART NO.	数量 Q'TY
00	9108027	バケツ アッセン	BUCKET ASS'Y	1					
	8052317	・バケツ	・BUCKET	1					
00A	4187941	・アダプタ; ツース	・ADAPTER; TOOTH	4	WK				
00B	4067720	・ストッパ	・STOPPER	2	W				
01	4512365	・ポイント; ツース	・POINT; TOOTH	4	K	-D94/12	Y	4326644	4
01	4326644	・ポイント; ツース	・POINT; TOOTH	4	#K	D95/01-			
02	4501625	・ラバー; ロック	・RUBBER; LOCK	4	K		Y	4319920	4
02	4319920	・ラバー; ロック	・RUBBER; LOCK	4	S				
03	4512366	・ピン; ロック	・PIN; LOCK	4	K	-D94/12	Y	4326646	4
03	4326646	・ピン; ロック	・PIN; LOCK	4	#K	D95/01-			
04	2021232	・カッタ; サイド	・CUTTER; SIDE	1					
05	2021233	・カッタ; サイド	・CUTTER; SIDE	1					
06	J932275	・ボルト	・BOLT	12					
07	J951022	・ナット	・NUT	12					
08	A590922	・ワッシャ; スプリング	・WASHER; SPRING	12					
10	4273780	・ボス	・BOSS	1					
11	4275784	・シム	・SHIM	14	R				
12	4275783	・プレート	・PLATE	1					
13	J901485	・ボルト	・BOLT	3					
14	A590914	・ワッシャ; スプリング	・WASHER; SPRING	3					
100	9075611	キット; ポイント	KIT; POINT	4					

バケット 1.0  
Bucket 1.0

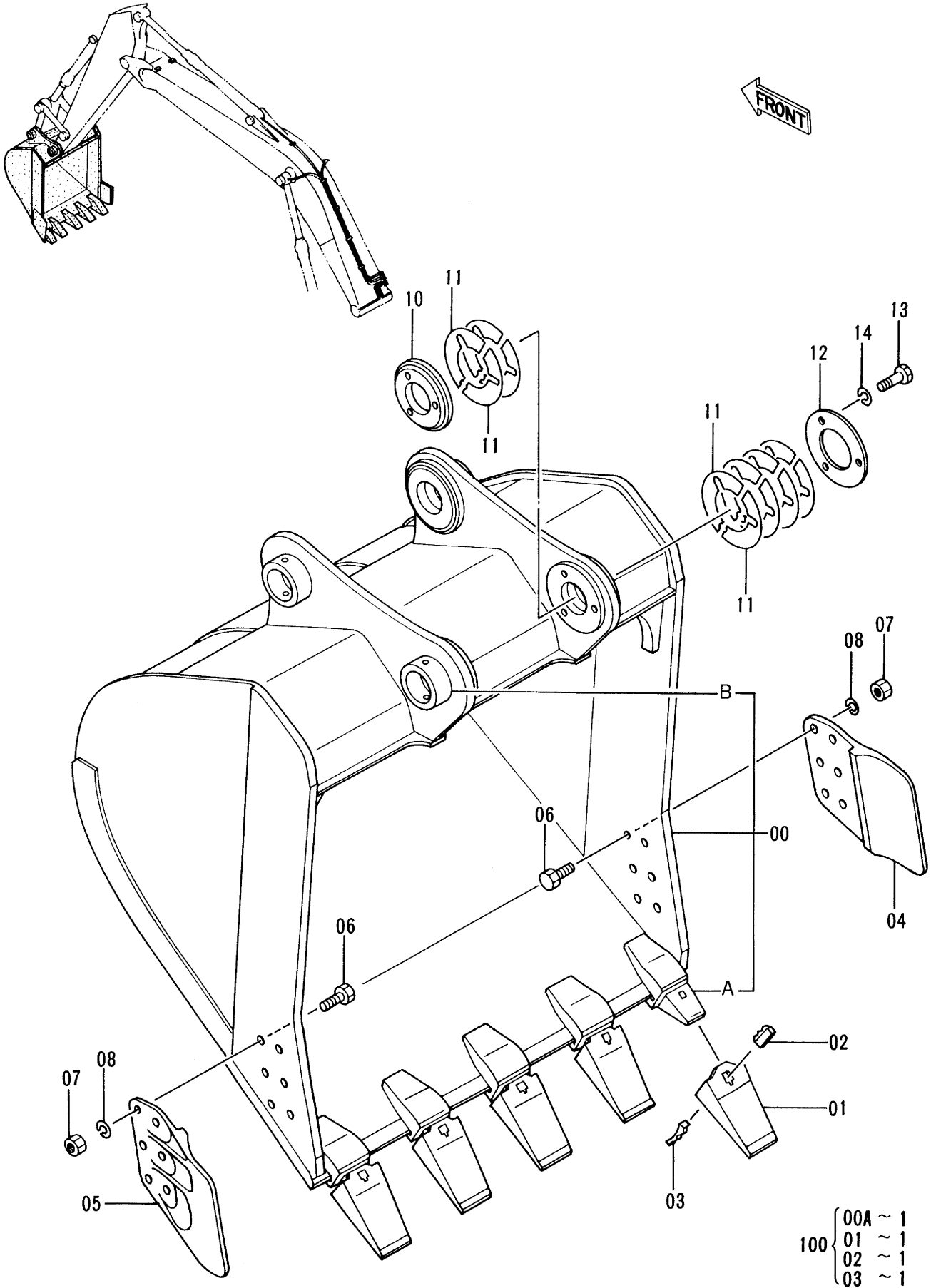

バケツ 1.0  
BUCKET 1.0

08001-

符号 ITEM	部品番号 PART NO.	部品名 PART NAME	or PART NAME CODE	数量 Q'TY	サービス コード S. C	適用号機 SERIAL NO.	互換性 ICA	代替部品 REPLACEABLE PART	
								部品番号 PART NO.	数量 Q'TY
00	9107243	バケツ アッセン	BUCKET ASS'Y	1					
	8052318	・バケツ	・BUCKET	1					
00A	4187941	・アダプタ; ツース	・ADAPTER; TOOTH	5	WK				
00B	4067720	・ストッパ	・STOPPER	2	W				
01	4512365	・ポイント; ツース	・POINT; TOOTH	5	K	-D94/12	Y	4326644	5
01	4326644	・ポイント; ツース	・POINT; TOOTH	5	#K	D95/01-			
02	4501625	・ラバー; ロック	・RUBBER; LOCK	5	K		Y	4319920	5
02	4319920	・ラバー; ロック	・RUBBER; LOCK	5	S				
03	4512366	・ピン; ロック	・PIN; LOCK	5	K	-D94/12	Y	4326646	5
03	4326646	・ピン; ロック	・PIN; LOCK	5	#K	D95/01-			
04	2021232	・カッタ; サイド	・CUTTER; SIDE	1					
05	2021233	・カッタ; サイド	・CUTTER; SIDE	1					
06	J932275	・ボルト	・BOLT	12					
07	J951022	・ナット	・NUT	12					
08	A590922	・ワッシャ; スプリング	・WASHER; SPRING	12					
10	4273780	・ボス	・BOSS	1					
11	4275784	・シム	・SHIM	14	R				
12	4275783	・プレート	・PLATE	1					
13	J901485	・ボルト	・BOLT	3					
14	A590914	・ワッシャ; スプリング	・WASHER; SPRING	3					
100	9075611	キット; ポイント	KIT; POINT	5					

バケット 1.1  
Bucket 1.1

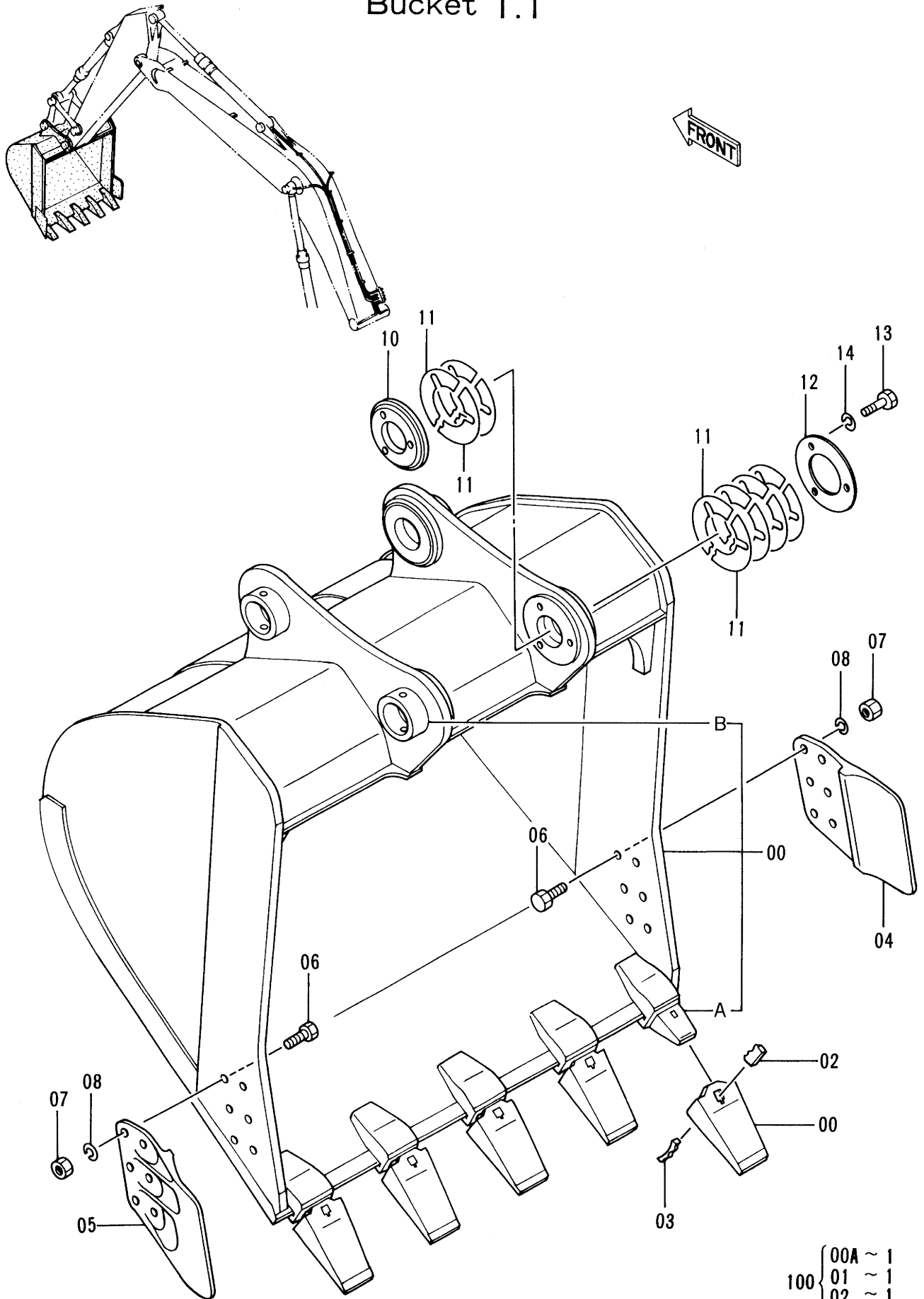

- |     |   |         |
|-----|---|---------|
| 100 | { | 00A ~ 1 |
|     |   | 01 ~ 1  |
|     |   | 02 ~ 1  |
|     |   | 03 ~ 1  |

バケツ 1.1

BUCKET 1.1

08001-

符号 ITEM	部品番号 PART NO.	部品名 PART NAME	or PART NAME CODE	数量 Q'TY	サービス コード S. C	適用号機 SERIAL NO.	互換性 ICA	代替部品 REPLACEABLE PART	
								部品番号 PART NO.	数量 Q'TY
00	9107244	バケツ アッセン	BUCKET ASS'Y	1					
	8052319	・バケツ	・BUCKET	1					
00A	4187941	・アダプタ; ツース	・ADAPTER; TOOTH	5	WK				
00B	4067720	・ストツパ	・STOPPER	2	W				
01	4512365	・ポイント; ツース	・POINT; TOOTH	5	K	-D94/12	Y	4326644	5
01	4326644	・ポイント; ツース	・POINT; TOOTH	5	#K	D95/01-			
02	4501625	・ラバー; ロック	・RUBBER; LOCK	5	K		Y	4319220	5
02	4319920	・ラバー; ロック	・RUBBER; LOCK	5	S				
03	4512366	・ピン; ロック	・PIN; LOCK	5	K	-D94/12	Y	4326646	5
03	4326646	・ピン; ロック	・PIN; LOCK	5	#K	D95/01-			
04	2021232	・カッタ; サイド	・CUTTER; SIDE	1					
05	2021233	・カッタ; サイド	・CUTTER; SIDE	1					
06	J932275	・ボルト	・BOLT	12					
07	J951022	・ナット	・NUT	12					
08	A590922	・ワッシャ; スプリング	・WASHER; SPRING	12					
10	4273780	・ボス	・BOSS	1					
11	4275784	・シム	・SHIM	14	R				
12	4275783	・プレート	・PLATE	1					
13	J901485	・ボルト	・BOLT	3					
14	A590914	・ワッシャ; スプリング	・WASHER; SPRING	3					
100	9075611	キット; ポイント	KIT; POINT	5					



バケツ 1.2  
Bucket 1.2

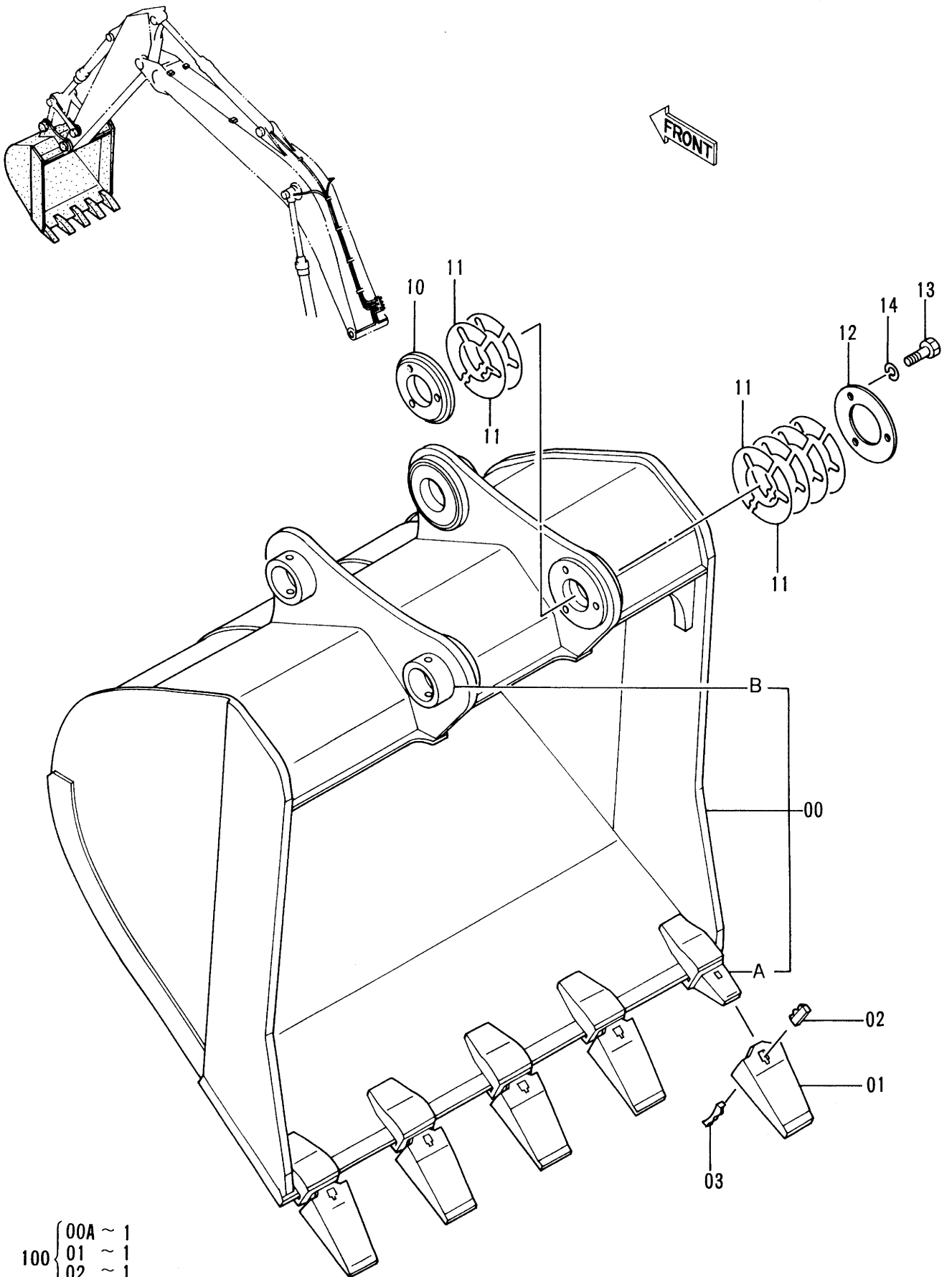

- |     |   |         |
|-----|---|---------|
| 100 | { | 00A ~ 1 |
|     |   | 01 ~ 1  |
|     |   | 02 ~ 1  |
|     |   | 03 ~ 1  |

バケツ 1.2

BUCKET 1.2

08001-

符号 ITEM	部品番号 PART NO.	部品名 PART NAME	or PART NAME CODE	数量 Q'TY	サービス コード S. C	適用号機 SERIAL NO.	互換性 ICA	代替部品 REPLACEABLE PART	
								部品番号 PART NO.	数量 Q'TY
00	9107245	バケツ アツセン	BUCKET ASS'Y	1					
	8052320	・バケツ	・BUCKET	1					
00A	4187941	・アダプタ; ツース	・ADAPTER; TOOTH	5	WK				
00B	4067720	・ストツパ	・STOPPER	2	W				
01	4512365	・ポイント; ツース	・POINT; TOOTH	5	K	-D94/12	Y	4326644	5
01	4326644	・ポイント; ツース	・POINT; TOOTH	5	#K	D95/01-			
02	4501625	・ラバー; ロック	・RUBBER; LOCK	5	K		Y	4319920	5
02	4319920	・ラバー; ロック	・RUBBER; LOCK	5	S				
03	4512366	・ピン; ロック	・PIN; LOCK	5	K	-D94/12	Y	4326646	5
03	4326646	・ピン; ロック	・PIN; LOCK	5	#K	D95/01-			
10	4273780	・ボス	・BOSS	1					
11	4275784	・シム	・SHIM	14	R				
12	4275783	・プレート	・PLATE	1					
13	J901485	・ボルト	・BOLT	3					
14	A590914	・ワッシャ; スプリング	・WASHER; SPRING	3					
100	9075611	キット; ポイント	KIT; POINT	5					

ロックバケット 0.8  
Rock Bucket 0.8

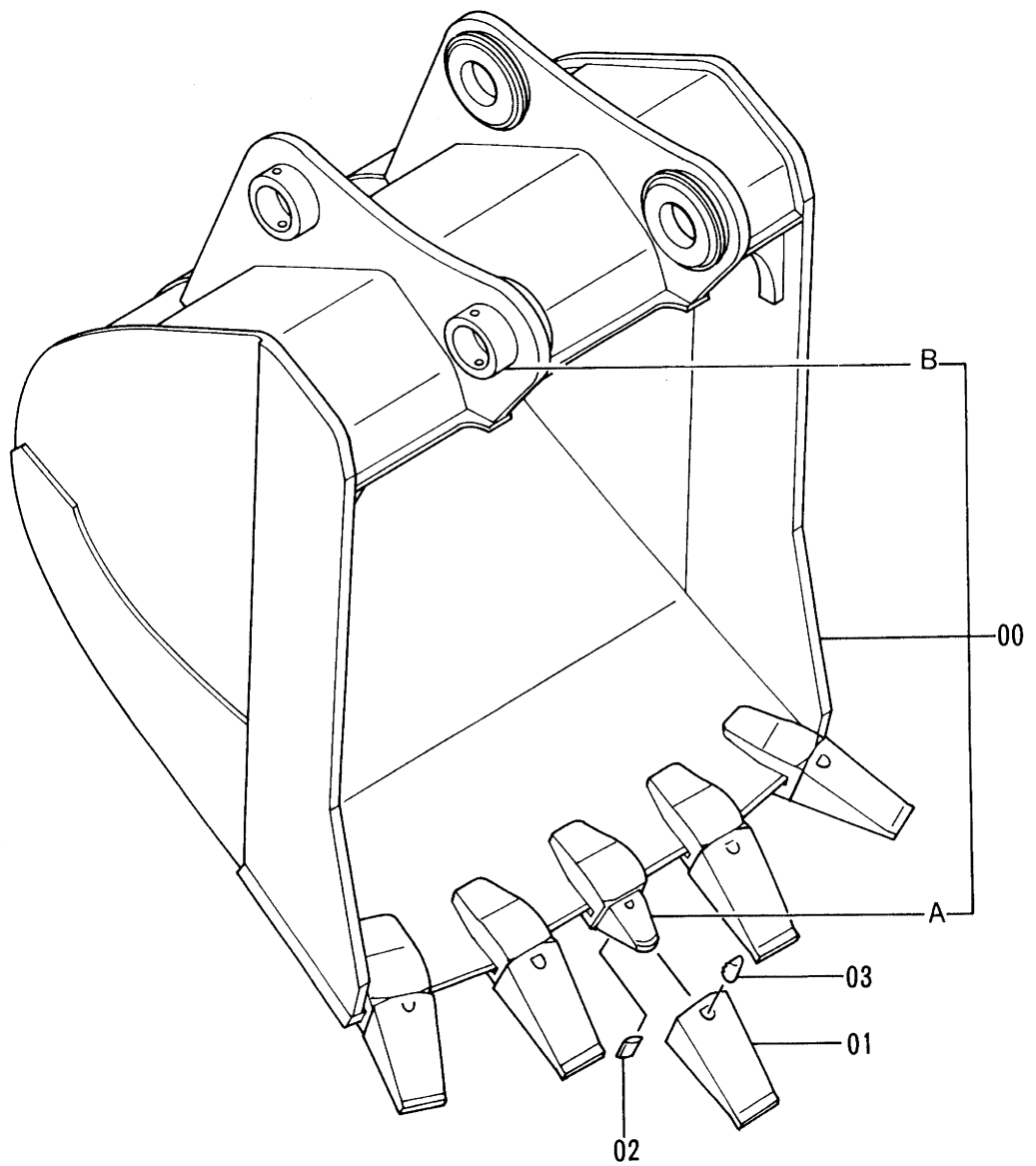
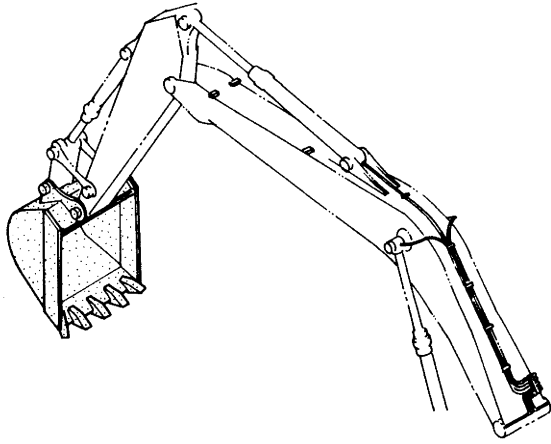

- 100 { 00A ~ 1
- 01 ~ 1
- 02 ~ 1
- 03 ~ 1



リッパバケット 0.7  
Ripper Bucket 0.7

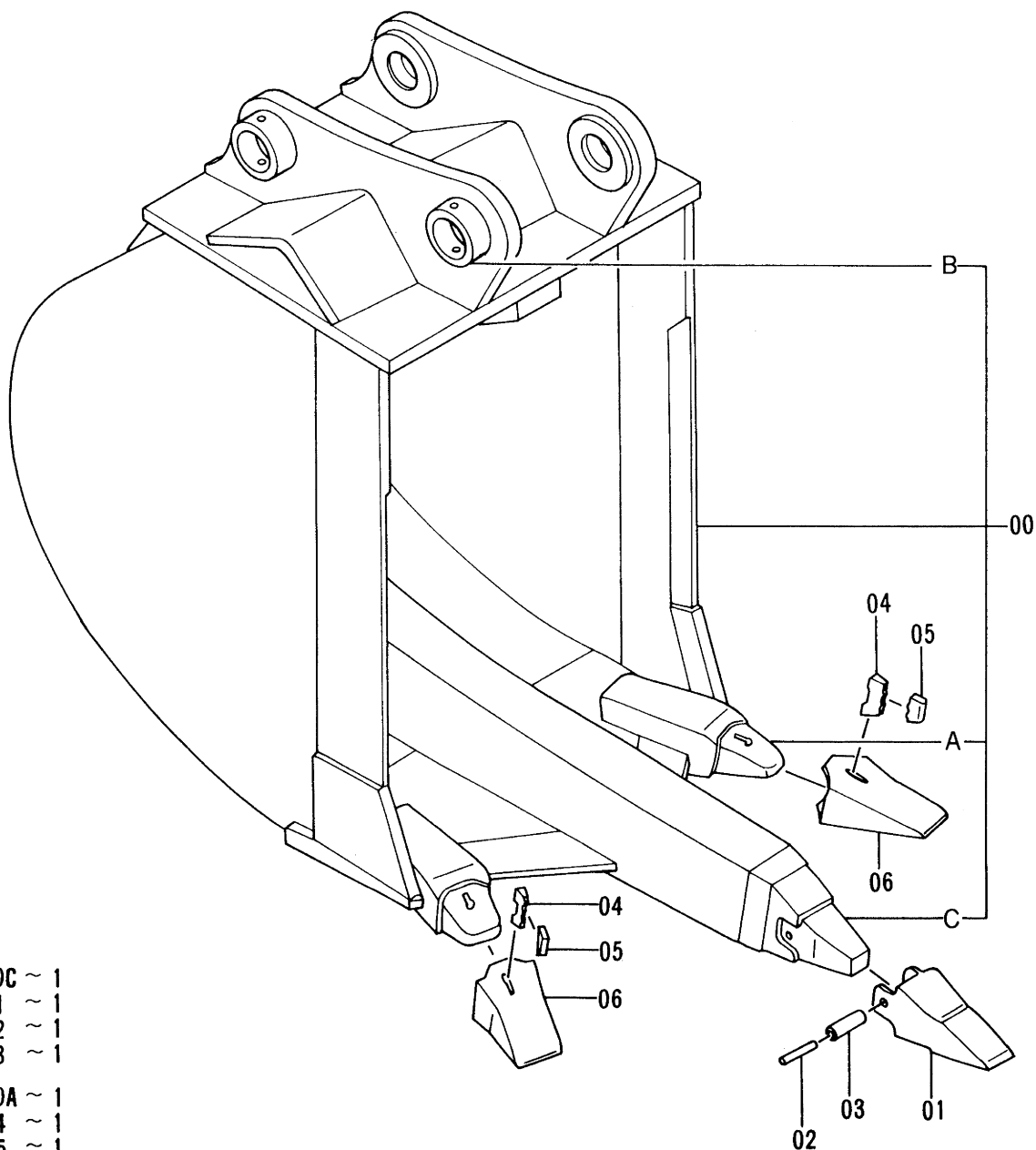
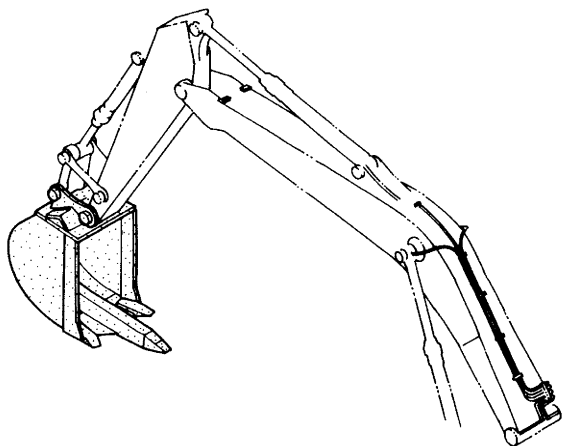

- 100 { 00C ~ 1
- 01 ~ 1
- 02 ~ 1
- 03 ~ 1
- 101 { 00A ~ 1
- 04 ~ 1
- 05 ~ 1
- 06 ~ 1

リッパ° バ° ケツト 0.7  
RIPPER BUCKET 0.7

08001-

符号 ITEM	部品番号 PART NO.	部 品 名 PART NAME	or PART NAME CODE	数量 Q'TY	サービス コード S. C	適用号機 SERIAL NO.	互 換 性 ICA	代 替 部 品 REPLACEABLE PART	
								部品番号 PART NO.	数量 Q'TY
	9107978	リッパ° バ° ケツト アツセン	RIPPER BUCKET ASS'Y	1					
00	8052352	・バ° ケツト;リッパ°	・BUCKET; RIPPER	1					
00A	4045168	・・アダ° プ° タ	・・ADAPTER	2	WK				
00B	4067720	・・ストツパ°	・・STOPPER	2	W				
00C	4507889	・・ノーズ°	・・NOSE	1	WK				
01	4507888	・ホ° イント;ツース	・POINT; TOOTH	1	K				
02	4507890	・ピ° ン	・PIN	1	K				
03	4507891	・ブ° ツシソグ°	・BUSHING	1	K				
04	4512366	・ピ° ン;ロツク	・PIN; LOCK	2	K				
05	4501625	・ラバ° ー;ロツク	・RUBBER; LOCK	2	K		Y	4319920	2
05	4319920	・ラバ° ー;ロツク	・RUBBER; LOCK	2	S				
06	4512365	・ホ° イント;ツース	・POINT; TOOTH	2	K				
100	9061403	キツト;ホ° イント	KIT; POINT	1					
101	9056408	キツト;ホ° イント	KIT; POINT	2					

# 1 本爪リッパ One-Point Ripper

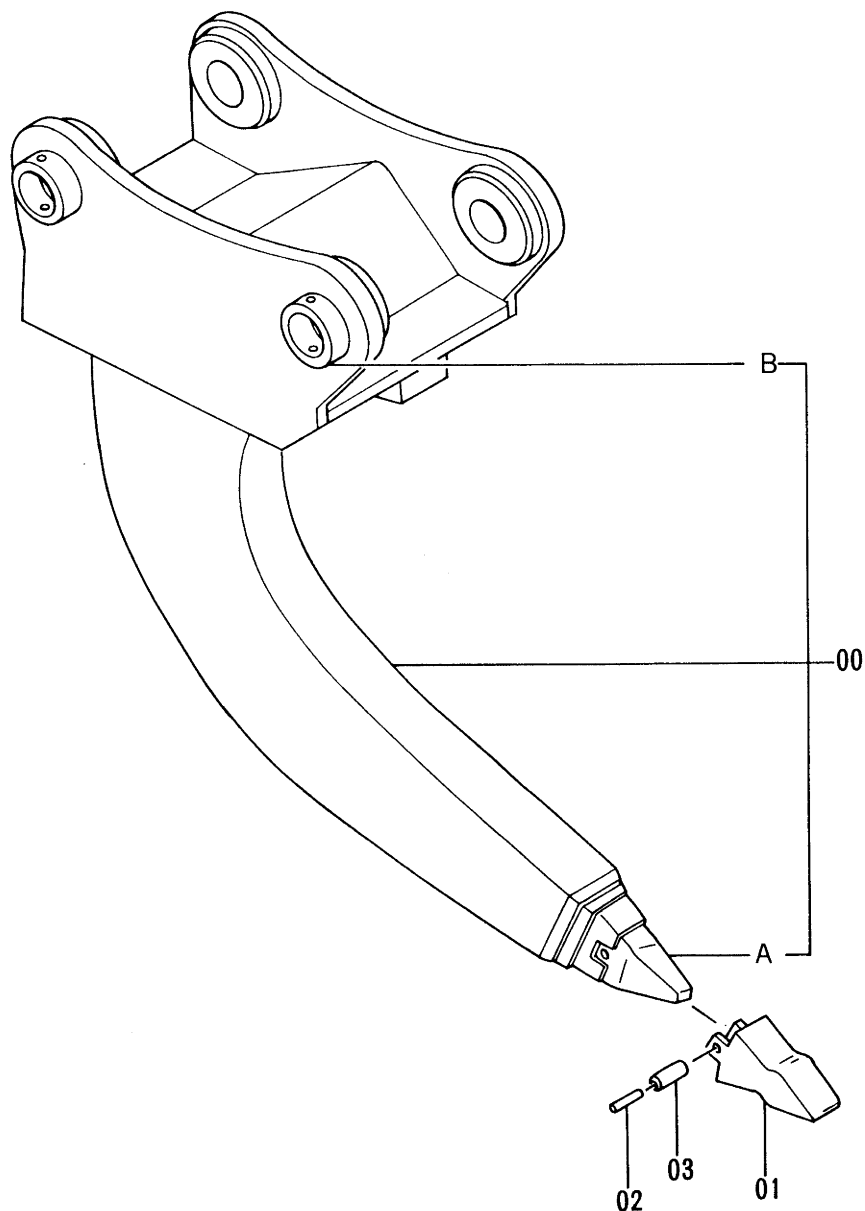
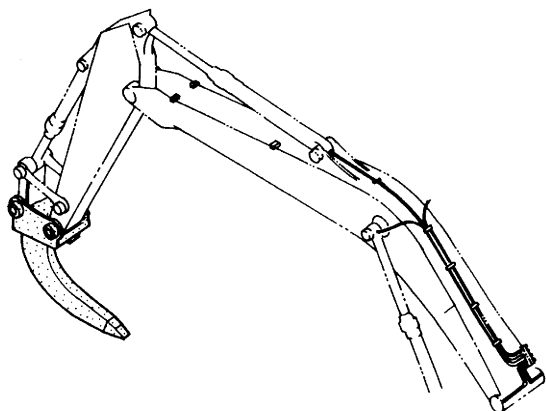

- |     |   |         |
|-----|---|---------|
| 100 | { | 00A ~ 1 |
|     |   | 01 ~ 1  |
|     |   | 02 ~ 1  |
|     |   | 03 ~ 1  |

1ホ°ンツメ リツパ°  
ONE-POINT RIPPER

08001-

符号 ITEM	部品番号 PART NO.	部品名 PART NAME	or PART NAME CODE	数量 Q'TY	サービス コード S. C	適用号機 SERIAL NO.	互換性 ICA	代替部品 REPLACEABLE PART	
								部品番号 PART NO.	数量 Q'TY
	9107977	1ホ°ンツメ リツパ° アツセン	ONE-POINT RIPPER ASS'Y	1					
00	9107036	•リツパ°	•RIPPER	1					
00A	4507889	••ノーズ	••NOSE	1	WK				
00B	4067720	••ストツパ°	••STOPPER	2	W				
01	4507888	•ホ°イント;ツース	•POINT;TOOTH	1	K				
02	4507890	•ピン	•PIN	1	K				
03	4507891	•ブツシグ°;ラバ°	•BUSHING;RUBBER	1	K				
100	9061403	キット;ホ°イント	KIT;POINT	1					



ホースラプチャーバルブ配管 (ブーム) : 1 <2型>  
 Hose Rupture Valve Pipings (Boom) : 1 <Type 2 >

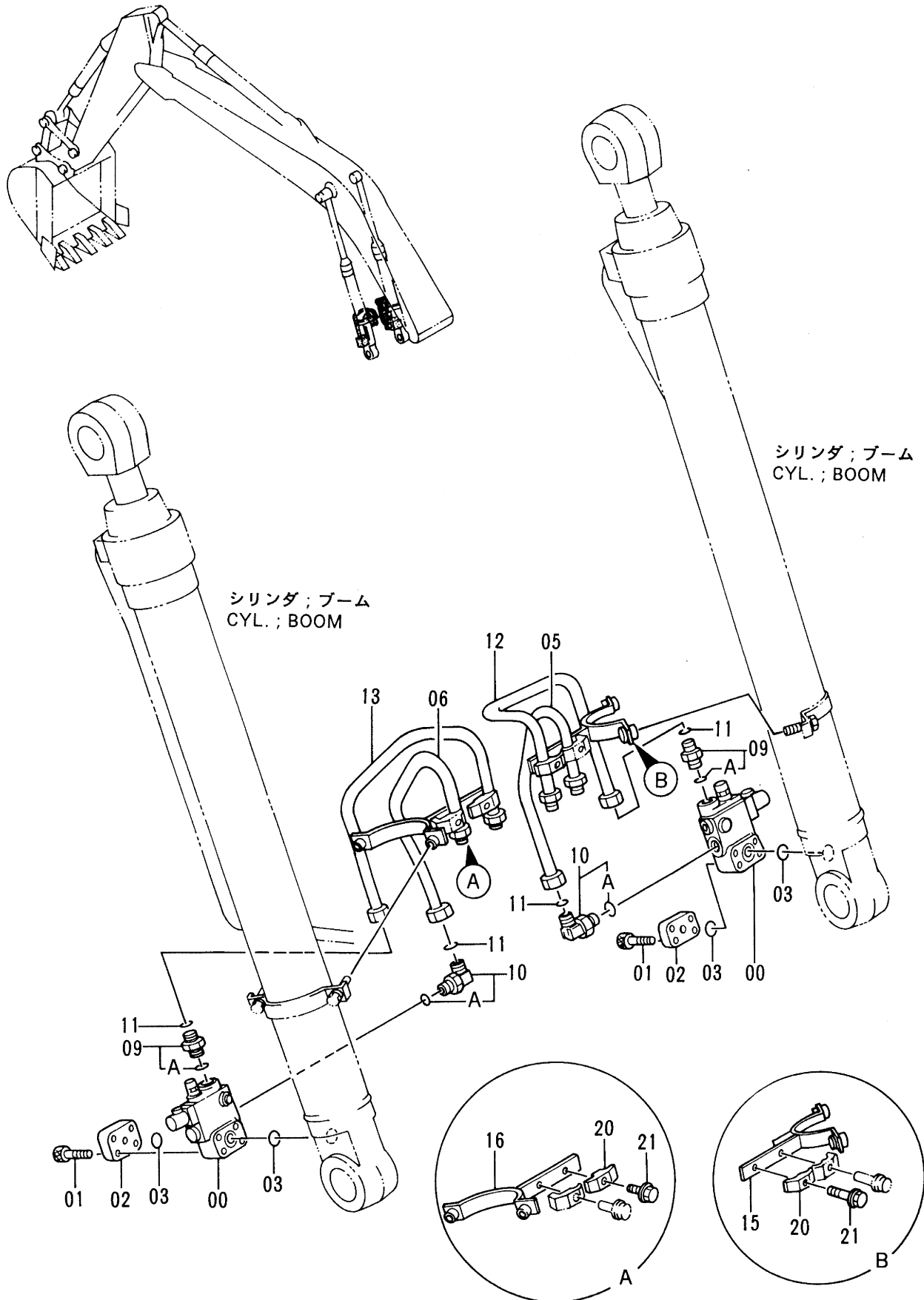



ホースラプチャーバルブ配管 (ブーム) : 1 <3型>  
 Hose Rupture Valve Pipings (Boom) : 1 <Type 3>

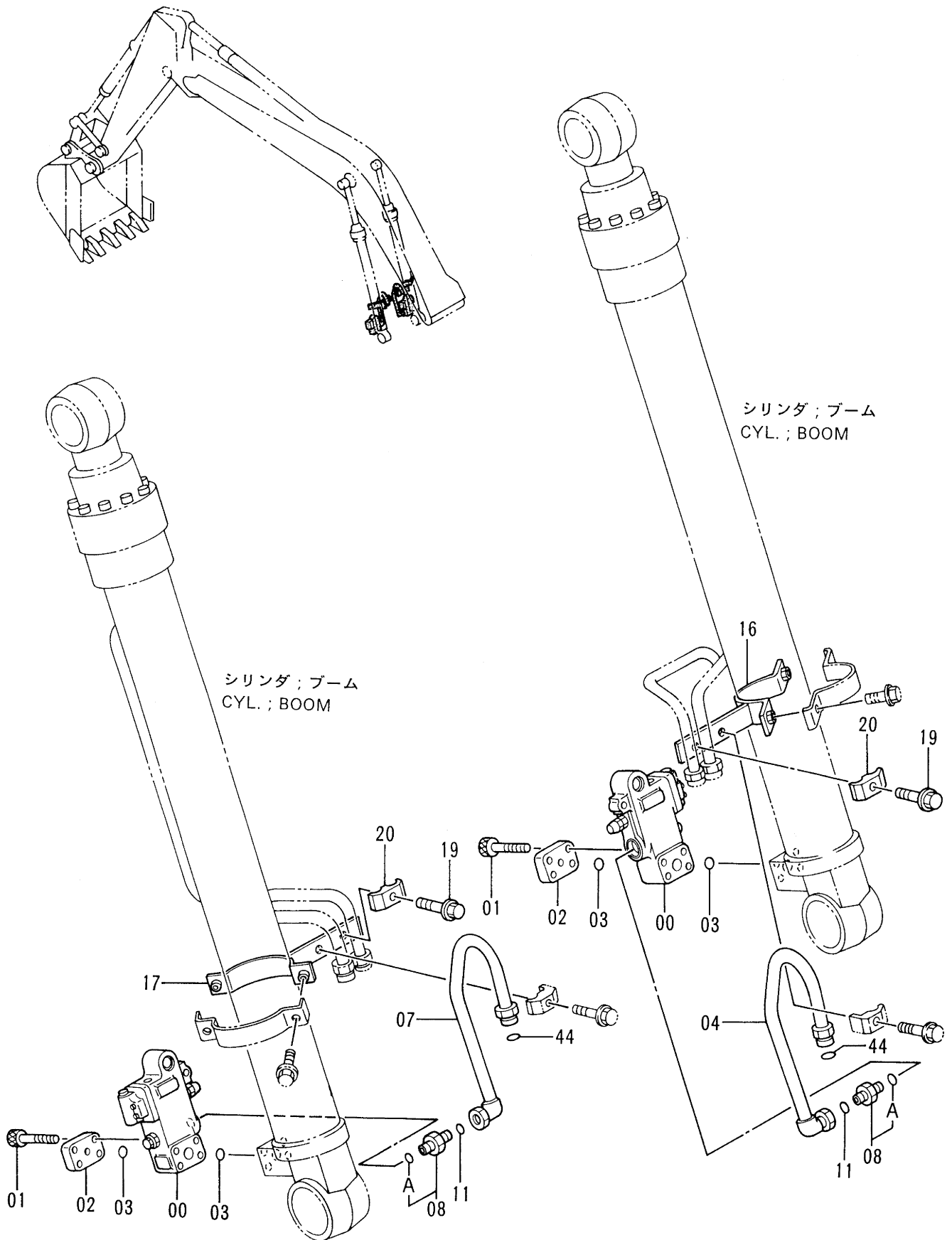



ホースラプチャーバルブ配管 (ブーム) : 2 <2型>  
 Hose Rupture Valve Pipings (Boom) : 2 <Type 2>

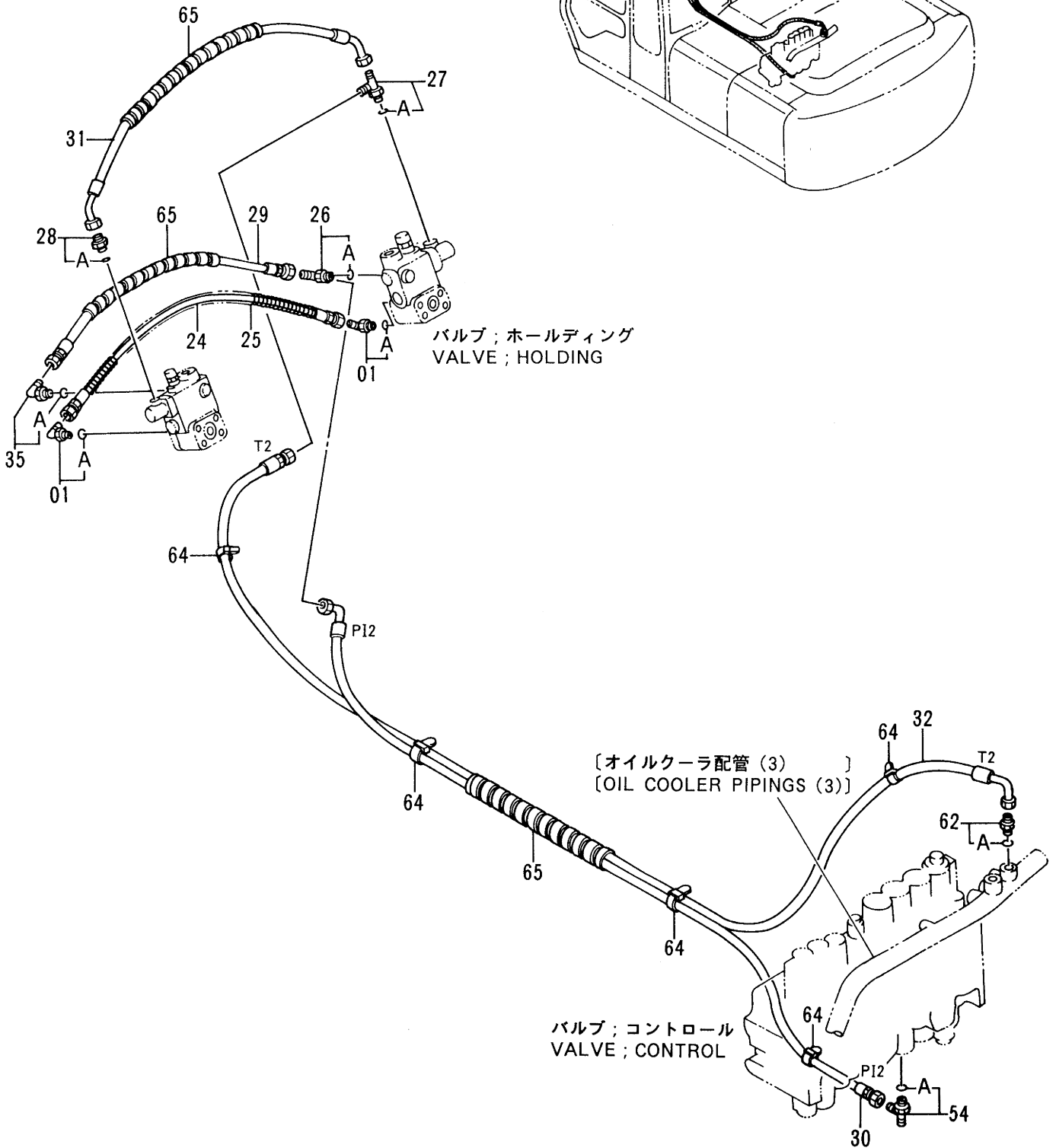
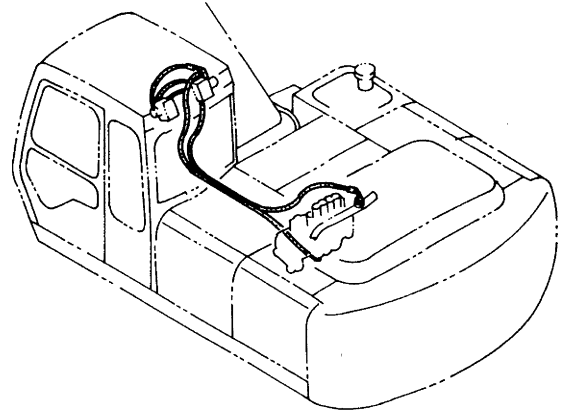

ホースラプチャバルブ ハイカン (ブーム) :2 &lt;2ガタ&gt;

HOSE RUPTURE VALVE PIPINGS (BOOM) :2 &lt;Type 2&gt;

08001-

符号 ITEM	部品番号 PART NO.	部品名 PART NAME	or PART NAME CODE	数量 Q'TY	サービス コード S. C	適用号機 SERIAL NO.	互換性 ICA	代替部品 REPLACEABLE PART	
								部品番号 PART NO.	数量 Q'TY
01	4154670	エルボ ;S	ELBOW;S	2					
01A	957366	・O-リング	・O-RING	1					
24	4299672	ホース	HOSE	1					
25	4298761	プロテクタ;ホース	PROTECTOR;HOSE	1					
26	4208472	チー;S	TEE;S	1					
26A	4509180	・O-リング	・O-RING	1					
27	4205363	チー;S	TEE;S	1					
27A	4509180	・O-リング	・O-RING	1					
28	4200466	アダプタ;S	ADAPTER;S	1					
28A	4509180	・O-リング	・O-RING	1					
29	4269837	ホース	HOSE	1					
30	4299670	ホース (PI2)	HOSE (PI2)	1					
31	4299671	ホース	HOSE	1					
32	4299669	ホース (T2)	HOSE (T2)	1					
35	4154671	エルボ ;S	ELBOW;S	1					
35A	4509180	・O-リング	・O-RING	1					
54	4205363	チー;S	TEE;S	1					
54A	4509180	・O-リング	・O-RING	1					
62	4261938	フィルタ	FILTER	1					
62A	4509180	・O-リング	・O-RING	1					
64	4055312	クリップ ;バンド	CLIP;BAND	5					
65	4133527	プロテクタ	PROTECTOR	5					

ホースラプチャーバルブ配管 (ブーム) : 2 <3型>  
 Hose Rupture Valve Pipings (Boom) : 2 <Type 3 >

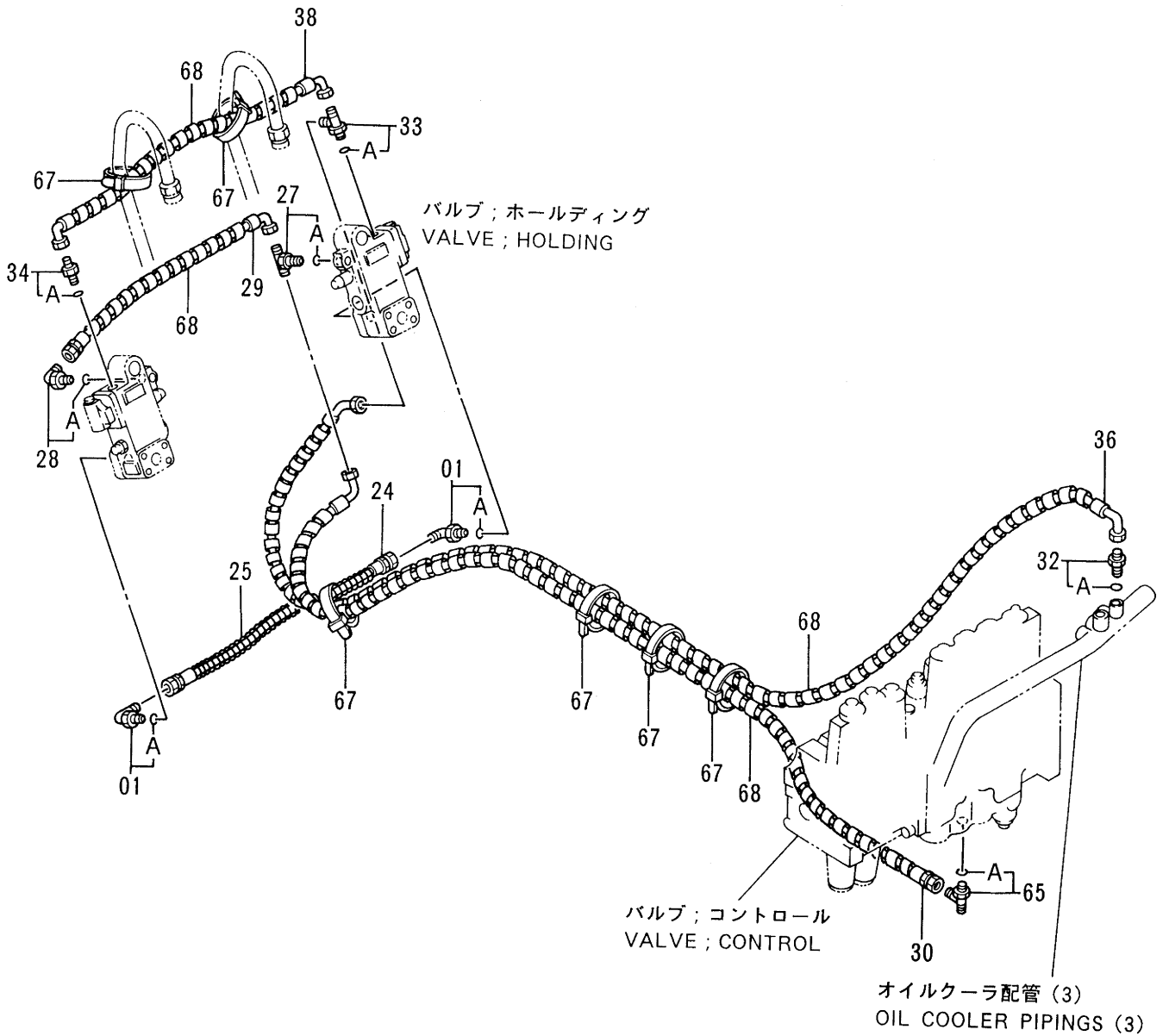
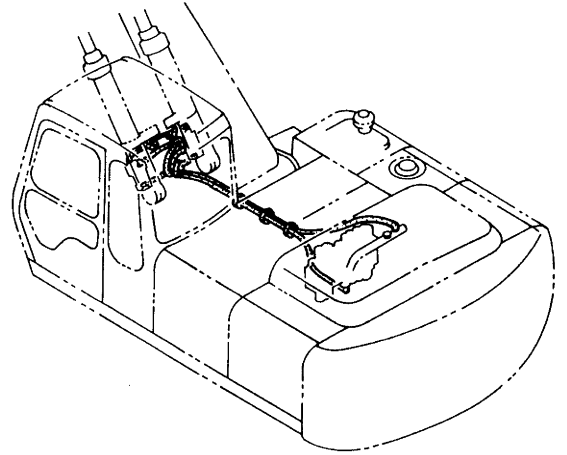

ホースラプ チャーバルブ ハイカン (ブーム): 2 &lt;3カタ&gt;

HOSE RUPTURE VALVE PIPINGS (BOOM): 2 &lt;Type 3&gt;

08001-

符号 ITEM	部品番号 PART NO.	部品名 PART NAME	or PART NAME CODE	数量 Q'TY	サービス コード S.C	適用号機 SERIAL NO.	互換性 ICA	代替部品 REPLACEABLE PART	
								部品番号 PART NO.	数量 Q'TY
01	4154670	エルボ ;S	ELBOW;S	2					
01A	957366	・O-リング	・O-RING	1					
24	4299672	ホース	HOSE	1					
25	4298761	プロテクタ;ホース	PROTECTOR;HOSE	1					
27	4208472	チー;S	TEE;S	1					
27A	4509180	・O-リング	・O-RING	1					
28	4154671	エルボ ;S	ELBOW;S	1					
28A	4509180	・O-リング	・O-RING	1					
29	4300565	ホース	HOSE	1					
30	4312653	ホース	HOSE	1					
32	4200466	アダプタ;S	ADAPTER;S	1					
32A	4509180	・O-リング	・O-RING	1					
33	4205363	チー;S	TEE;S	1					
33A	4509180	・O-リング	・O-RING	1					
34	4200466	アダプタ;S	ADAPTER;S	1					
34A	4509180	・O-リング	・O-RING	1					
36	4319355	ホース	HOSE	1					
38	4345276	ホース	HOSE	1					
65	4205363	チー;S	TEE;S	1					
65A	4509180	・O-リング	・O-RING	1					
67	4055312	クリップ ;バンド	CLIP;BAND	6					
68	4133527	プロテクタ	PROTECTOR	11					



ホースラプチャーバルブ配管 (ブーム) : 3 <2型>  
 Hose Rupture Valve Pipings (Boom) : 3 <Type 2>

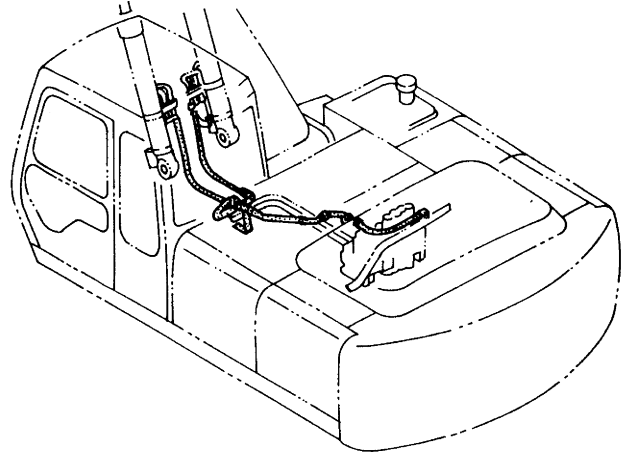

ホースラプチャーバルブ配管 (ブーム) : 1  
 HOSE RUPTURE VALVE PIPINGS (BOOM) : 1

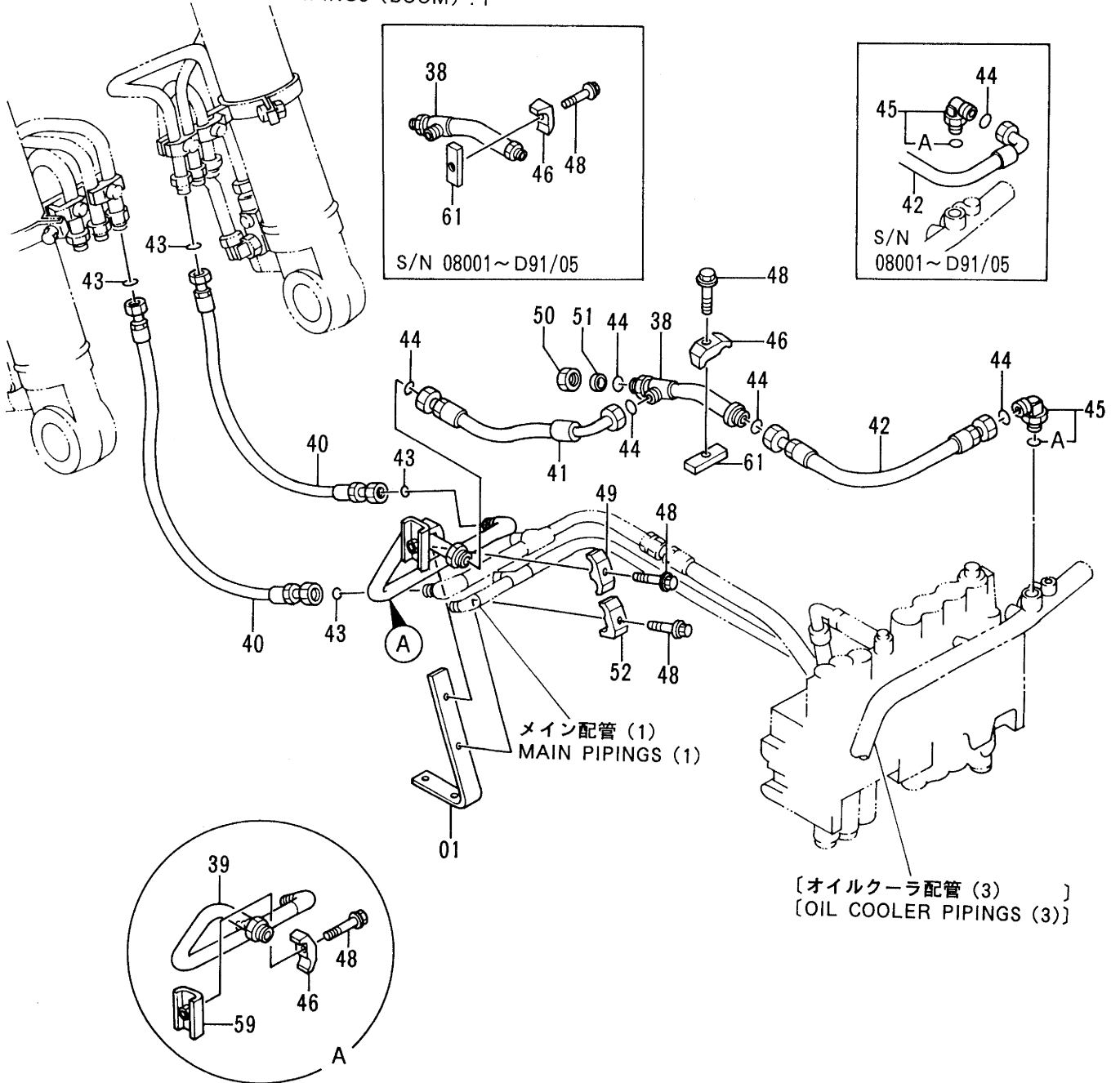



ホースラプチャーバルブ配管 (ブーム) : 3 <3型>  
 Hose Rupture Valve Pipings (Boom) : 3 <Type 3>

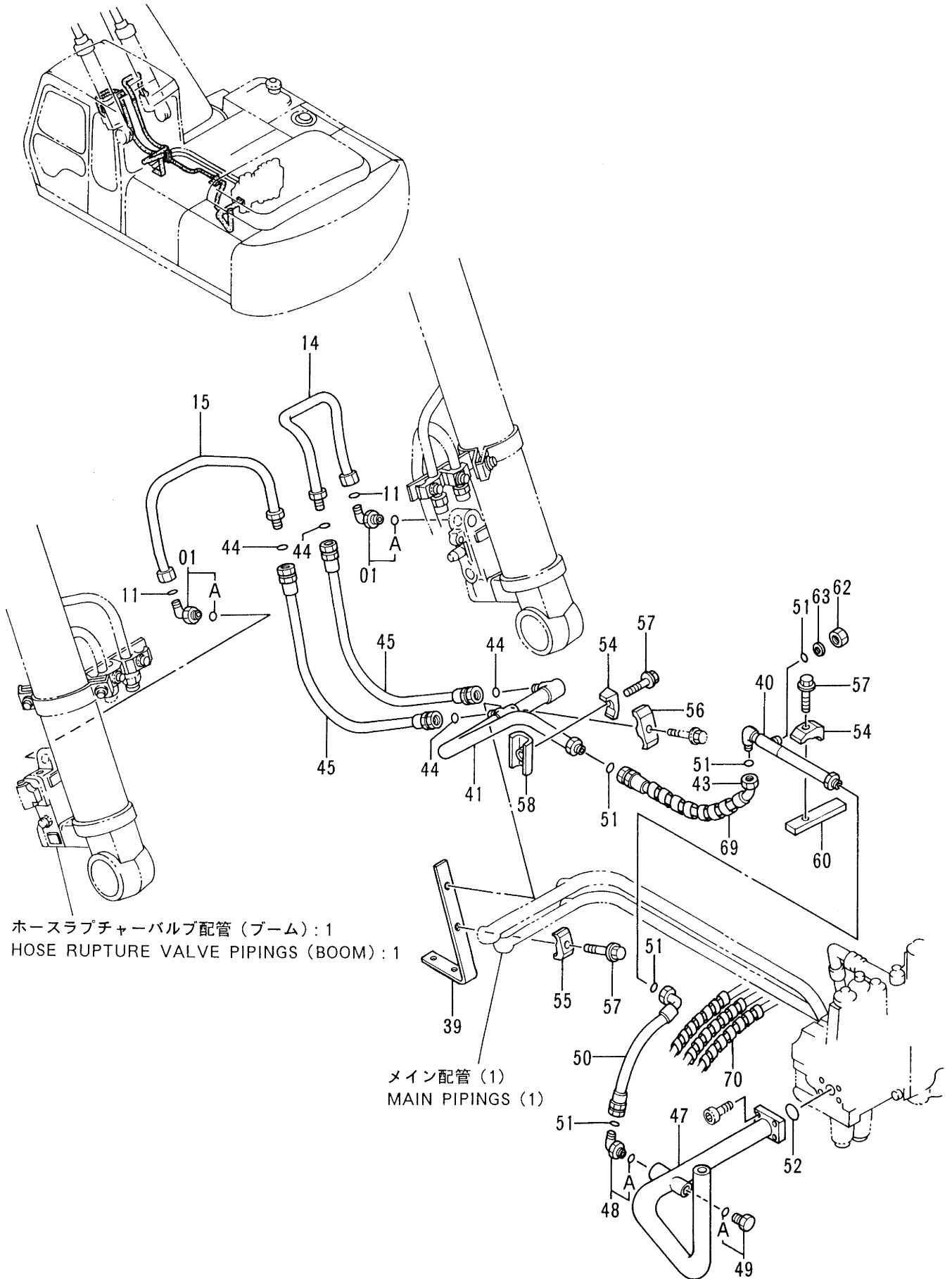

ホースラプチャーバルブ配管 (ブーム) : 1  
 HOSE RUPTURE VALVE PIPINGS (BOOM) : 1

メイン配管 (1)  
 MAIN PIPINGS (1)

ホースラプチャーバルブ ハイカン (ブーム): 3 &lt;3カク&gt;

HOSE RUPTURE VALVE PIPINGS (BOOM): 3 &lt;Type 3&gt;

08001-

符号 ITEM	部品番号 PART NO.	部品名 PART NAME	or PART NAME CODE	数量 Q'TY	サービス コード S.C	適用号機 SERIAL NO.	互換性 ICA	代替部品 REPLACEABLE PART	
								部品番号 PART NO.	数量 Q'TY
01	4198799	エルボ ;S	ELBOW;S	2					
01A	4506429	・O-リング	・O-RING	1					
11	4187328	O-リング	O-RING	2					
14	8060460	パイプ (R)	PIPE	1					
15	8060462	パイプ (L)	PIPE	1					
39	9732450	サポート	SUPPORT	1					
40	9741133	パイプ	PIPE	1					
41	8057154	パイプ	PIPE	1					
43	4217348	ホース	HOSE	1					
44	4187308	O-リング	O-RING	4					
45	4301059	ホース	HOSE	2					
47	8056825	パイプ ;リターン	PIPE;RETURN	1					
48	4205391	エルボ ;S	ELBOW;S	1					
48A	4506424	・O-リング	・O-RING	1					
49	4174541	プラグ	PLUG	1					
49A	4506418	・O-リング	・O-RING	1					
50	4318819	ホース	HOSE	1					
51	4187328	O-リング	O-RING	5					
52	A811040	O-リング	O-RING	1					
54	4190127	クランプ ;パイプ	CLAMP;PIPE	2					
55	4190126	クランプ ;パイプ	CLAMP;PIPE	1					
56	4189860	クランプ ;パイプ	CLAMP;PIPE	1					
57	J011265	ボルト ;セムス	BOLT;SEMS	3					
58	9735916	シート ;スクリュー	SEAT;SCREW	1	W				
60	4281992	シート ;スクリュー	SEAT;SCREW	1	W				
62	4188138	ナット	NUT	1					
63	4189095	キャップ	CAP	1					
69	4044420	プロテクタ	PROTECTOR	1					
70	4276481	プロテクタ	PROTECTOR	6					

ホースラプチャーバルブ配管 (アーム) : 1 <2型>  
 Hose Rupture Valve Pipings (Arm) : 1 <Type 2>

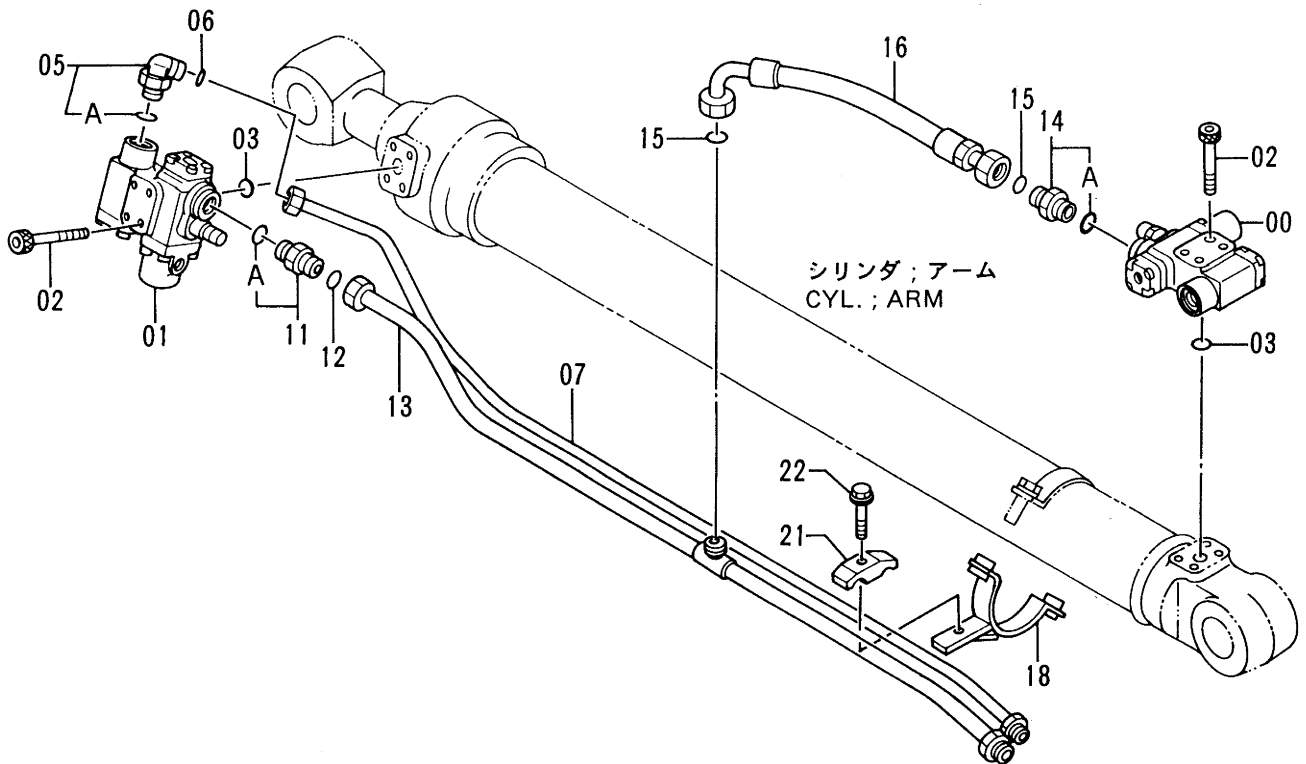
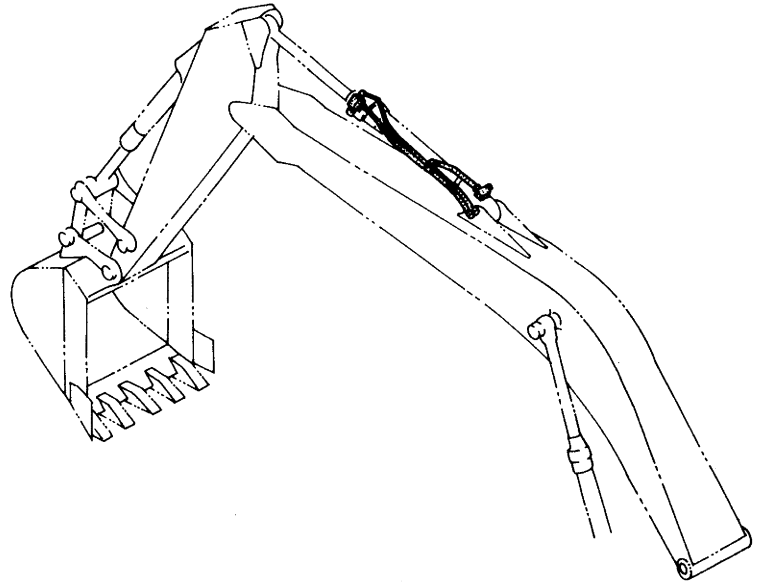

ホースラプチャーバルブ ハイカン (アーム) :1 &lt;2ガタ&gt;

HOSE RUPTURE VALVE PIPINGS (ARM) :1 &lt;Type 2&gt;

08001-

符号 ITEM	部品番号 PART NO.	部品名 PART NAME	or PART NAME CODE	数量 Q'TY	サービス コード S.C	適用号機 SERIAL NO.	互換性 ICA	代替部品 REPLACEABLE PART	
								部品番号 PART NO.	数量 Q'TY
00	4263929	バルブ ;ホルディング	VALVE;HOLDING	1	H				
01	4263930	バルブ ;ホルディング	VALVE;HOLDING	1	H				
02	M341200	ボルト;ソケット	BOLT;SOCKET	8					
03	A811035	O-リング	O-RING	2					
05	4198799	エルボ ;S	ELBOW;S	1					
05A	4506429	・O-リング	・O-RING	1					
06	4187328	O-リング	O-RING	1					
07	8044703	パイプ	PIPE	1					
11	4207425	アダプタ;S	ADAPTER;S	1					
11A	4506429	・O-リング	・O-RING	1					
12	4187329	O-リング	O-RING	1					
13	8044704	パイプ	PIPE	1					
14	4189535	アダプタ;S	ADAPTER;S	1					
14A	4506429	・O-リング	・O-RING	1					
15	4187328	O-リング	O-RING	2					
16	4298424	ホース	HOSE	1					
18	8053750	クランプ	CLAMP	1					
21	4153488	クランプ ;パイプ	CLAMP;PIPE	1					
22	J011270	ボルト;セムス	BOLT;SEMS	1					

ホースラプチャーバルブ配管 (アーム) : 1 <3型>  
 Hose Rupture Valve Pipings (Arm) : 1 <Type 3 >

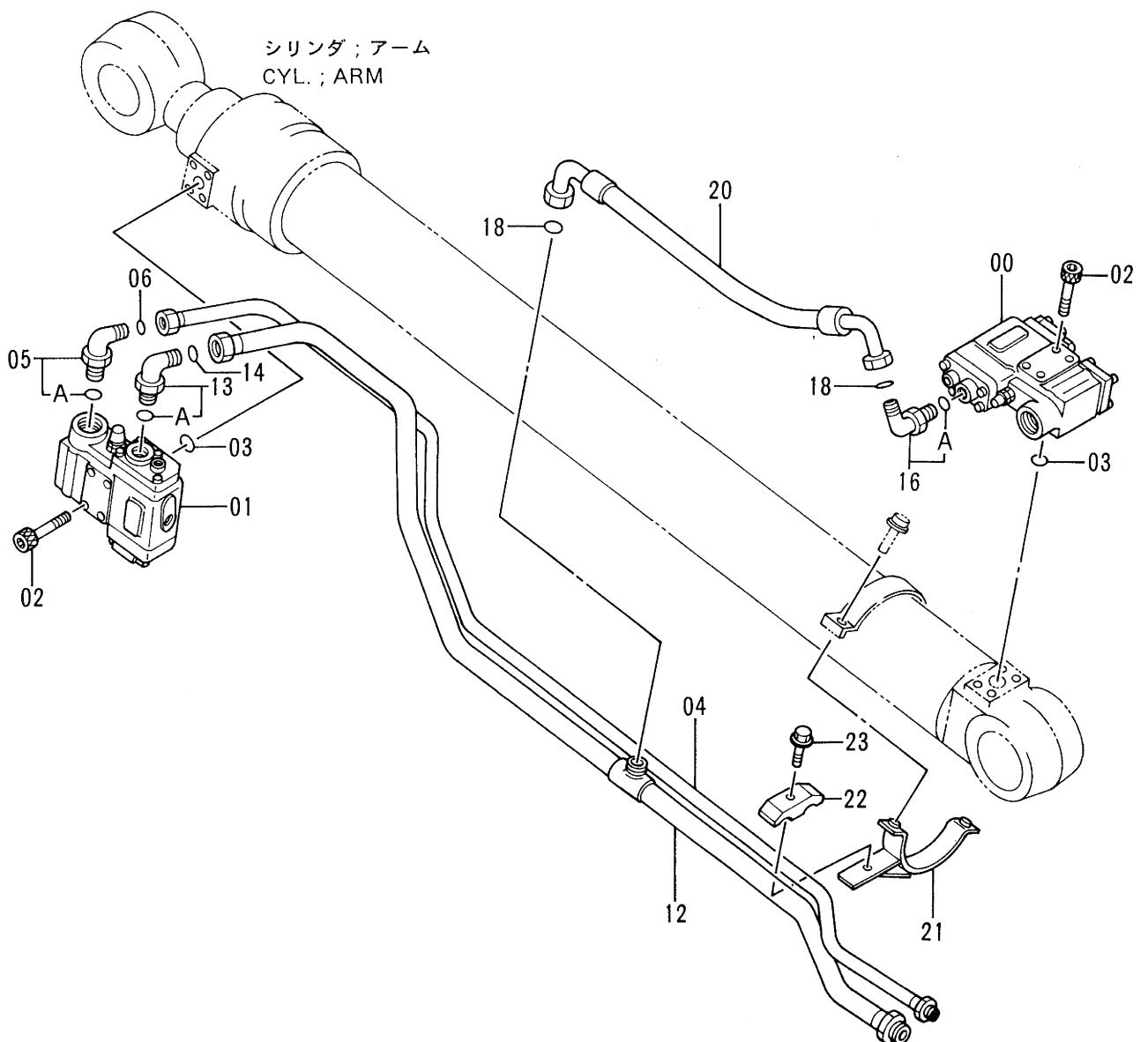
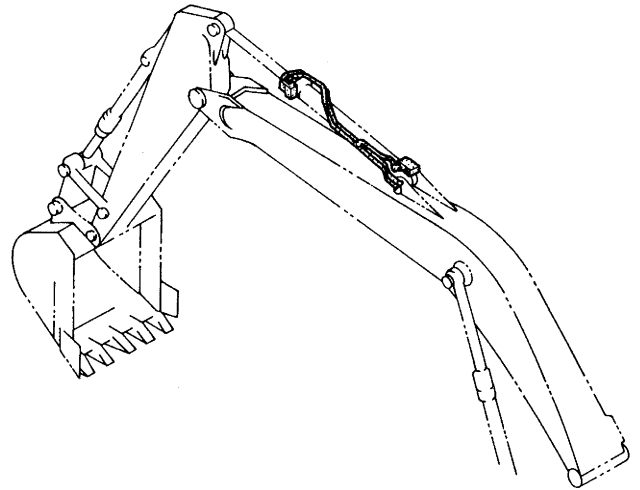

ホースラップチャージャーバルブ ハイガン (アーム): 1 &lt;3ガタ&gt;

HOSE RUPTURE VALVE PIPINGS (ARM): 1 &lt;Type 3&gt;

08001-

符号 ITEM	部品番号 PART NO.	部品名 PART NAME	or PART NAME CODE	数量 Q'TY	サービス コード S.C	適用号機 SERIAL NO.	互換性 ICA	代替部品 REPLACEABLE PART	
								部品番号 PART NO.	数量 Q'TY
00	4311304	バルブ ; ホールディング	VALVE; HOLDING	1	H				
01	4311305	バルブ ; ホールディング	VALVE; HOLDING	1	H				
02	4317620	ボルト ; ソケット	BOLT; SOCKET	8					
03	A811035	O-リング	O-RING	2					
04	8057802	パイプ	PIPE	1					
05	4198799	エルボ ; S	ELBOW; S	1					
05A	4506429	・O-リング	・O-RING	1					
06	4187328	O-リング	O-RING	1					
12	8057803	パイプ	PIPE	1					
13	4208474	エルボ ; S	ELBOW; S	1					
13A	4506429	・O-リング	・O-RING	1					
14	4187329	O-リング	O-RING	1					
16	4198799	エルボ ; S	ELBOW; S	1					
16A	4506429	・O-リング	・O-RING	1					
18	4187328	O-リング	O-RING	2					
20	4307666	ホース	HOSE	1					
21	8053750	クランプ	CLAMP	1					
22	4153488	クランプ ; パイプ	CLAMP; PIPE	1					
23	J011270	ボルト ; セムス	BOLT; SEMS	1					



ホースラプチャーバルブ配管 (アーム) : 2 <2型>  
 Hose Rupture Valve Pipings (Arm) : 2 <Type 2>

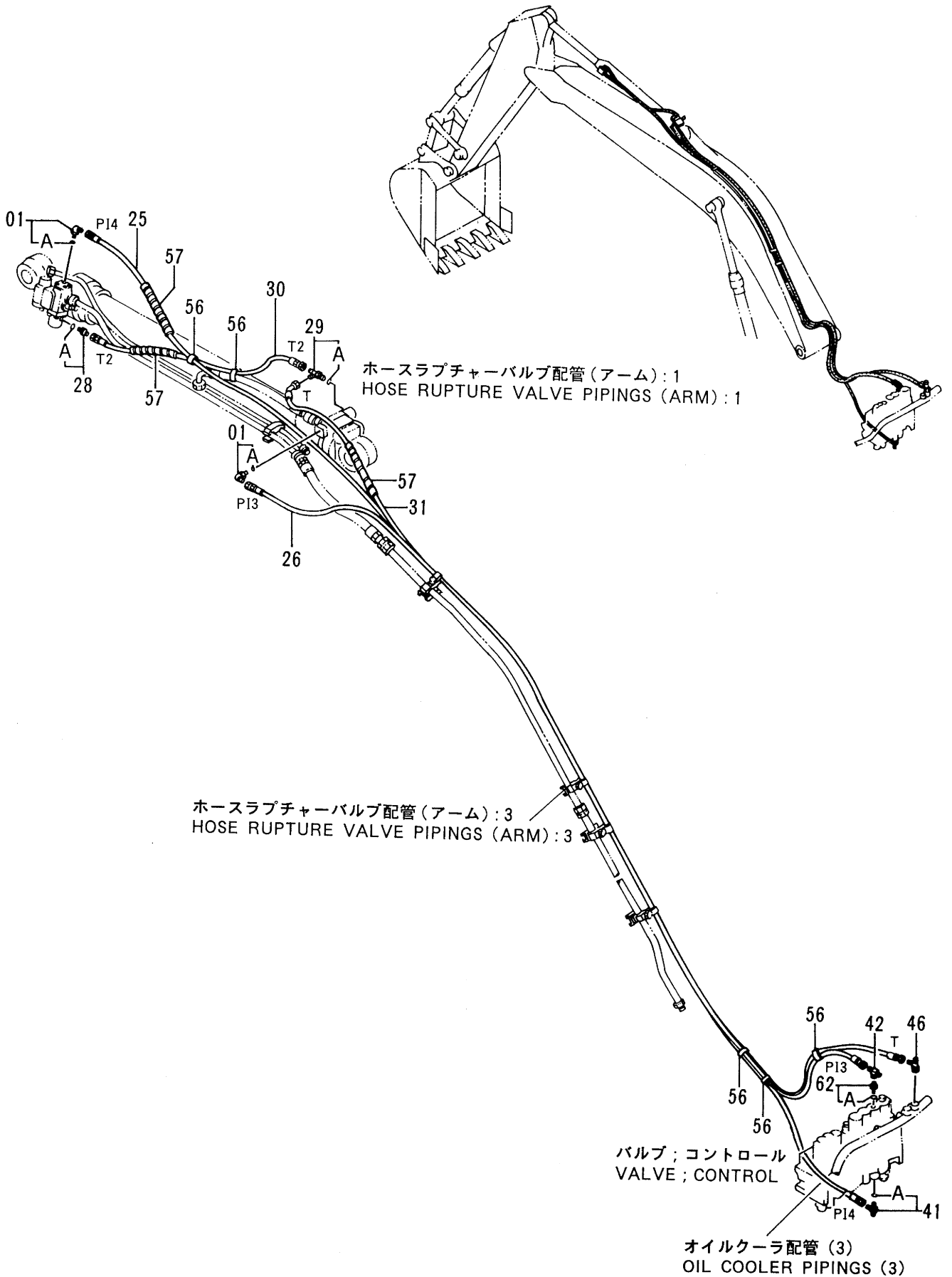

ホースラップチャーバルブ ハイカン (アーム) :2 &lt;2カタ&gt;

HOSE RUPTURE VALVE PIPINGS (ARM) :2 &lt;Type 2&gt;

08001-

符号 ITEM	部品番号 PART NO.	部品名 PART NAME	or PART NAME CODE	数量 Q'TY	サービス コード S. C	適用号機 SERIAL NO.	互換性 ICA	代替部品 REPLACEABLE PART	
								部品番号 PART NO.	数量 Q'TY
01	4154671	エルボ ;S	ELBOW;S	2					
01A	4509180	・O-リング	・O-RING	1					
25	4299667	ホース (PI4)	HOSE (PI4)	1					
26	4299666	ホース (PI3)	HOSE (PI3)	1					
28	4200466	アダプタ ;S	ADAPTER;S	1					
28A	4509180	・O-リング	・O-RING	1					
29	4205363	チー ;S	TEE;S	1					
29A	4509180	・O-リング	・O-RING	1					
30	4299665	ホース (T2)	HOSE (T2)	1					
31	4299668	ホース (T)	HOSE (T)	1					
41	4205363	チー ;S	TEE;S	1					
41A	4509180	・O-リング	・O-RING	1					
42	4226236	ユニオン ;M	UNION;M	1					
46	4246672	ユニオン ;M	UNION;M	1					
56	4055312	クリップ ;バンド	CLIP;BAND	5					
57	4133527	プロテクタ	PROTECTOR	3					
62	4202422	アダプタ ;S	ADAPTER;S	1					
62A	4509180	・O-リング	・O-RING	1					

ホースラプチャーバルブ配管 (アーム) : 2 <3型>  
 Hose Rupture Valve Pippings (Arm) : 2 <Type 3 >

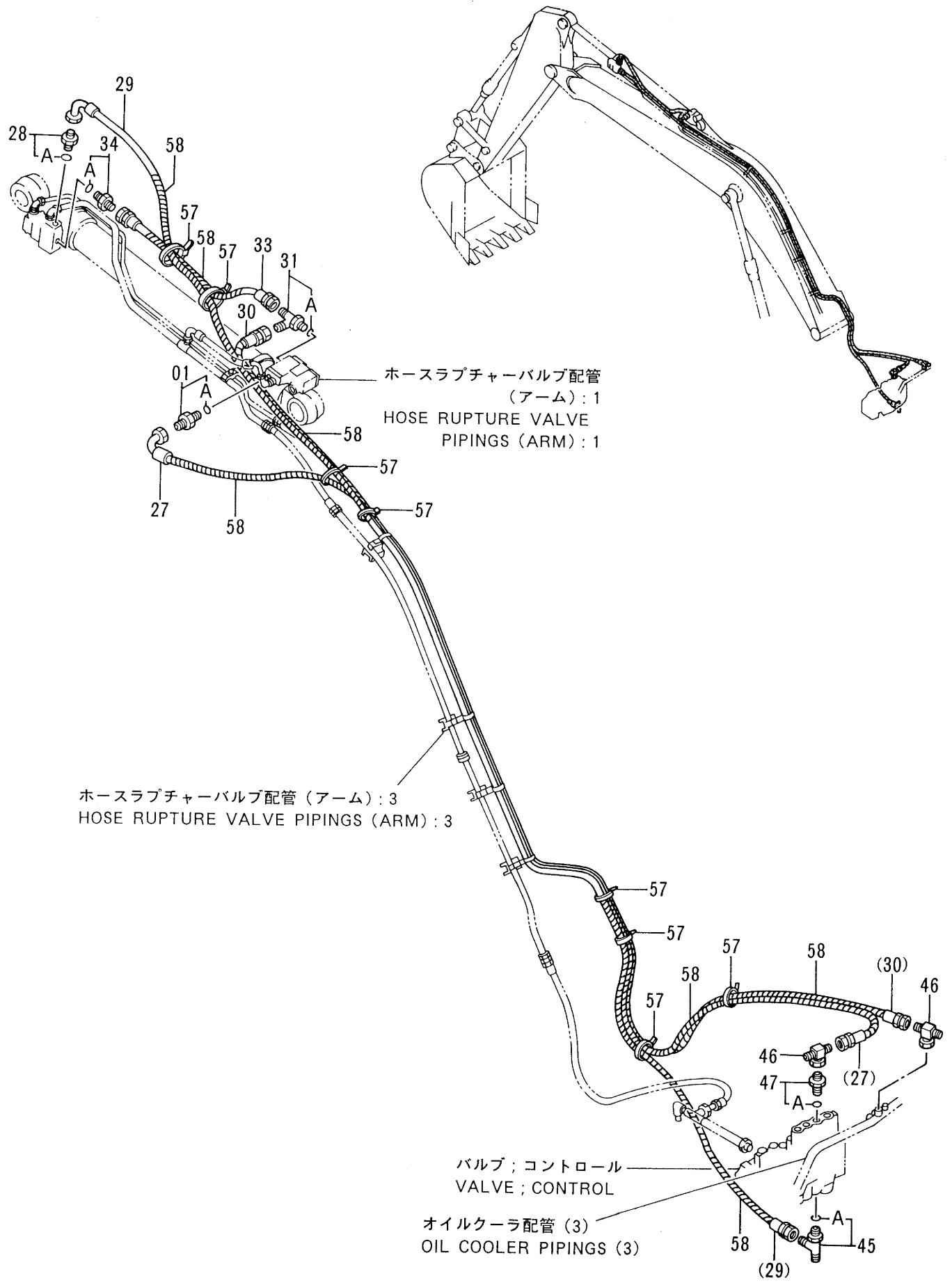

ホースラプチャーバルブ配管 (アーム) : 1  
 HOSE RUPTURE VALVE PIPINGS (ARM) : 1

ホースラプチャーバルブ配管 (アーム) : 3  
 HOSE RUPTURE VALVE PIPINGS (ARM) : 3

バルブ ; コントロール  
 VALVE ; CONTROL

オイルクーラ配管 (3)  
 OIL COOLER PIPINGS (3)

ホースラップ チャーバルブ ハイカン (アーム): 2 &lt;3ガタ&gt;

HOSE RUPTURE VALVE PIPINGS (ARM): 2 &lt;Type 3&gt;

08001-

符号 ITEM	部品番号 PART NO.	部品名 PART NAME	or PART NAME CODE	数量 Q'TY	サービス コード S. C	適用号機 SERIAL NO.	互換性 ICA	代替部品 REPLACEABLE PART	
								部品番号 PART NO.	数量 Q'TY
01	4200466	アダプタ;S	ADAPTER;S	1					
01A	4509180	・O-リング	・O-RING	1					
27	4321268	ホース	HOSE	1					
28	4200466	アダプタ;S	ADAPTER;S	1					
28A	4509180	・O-リング	・O-RING	1					
29	4319354	ホース	HOSE	1					
30	4308102	ホース	HOSE	1					
31	4205363	チー;S	TEE;S	1					
31A	4509180	・O-リング	・O-RING	1					
33	4286502	ホース	HOSE	1					
34	4200466	アダプタ;S	ADAPTER;S	1					
34A	4509180	・O-リング	・O-RING	1					
45	4205363	チー;S	TEE;S	1					
45A	4509180	・O-リング	・O-RING	1					
46	4226236	ユニオン;M	UNION;M	2					
47	4202422	アダプタ;S	ADAPTER;S	1					
47A	4509180	・O-リング	・O-RING	1					
57	4055312	クリップ;バンド	CLIP;BAND	8					
58	4133527	プロテクタ	PROTECTOR	36					

ホースラプチャーバルブ配管 (アーム) : 3 <2型>  
 Hose Rupture Valve Pipings (Arm) : 3 <Type 2>

ホースラプチャーバルブ配管 (アーム) : 1  
 HOSE RUPTURE VALVE PIPINGS (ARM) : 1

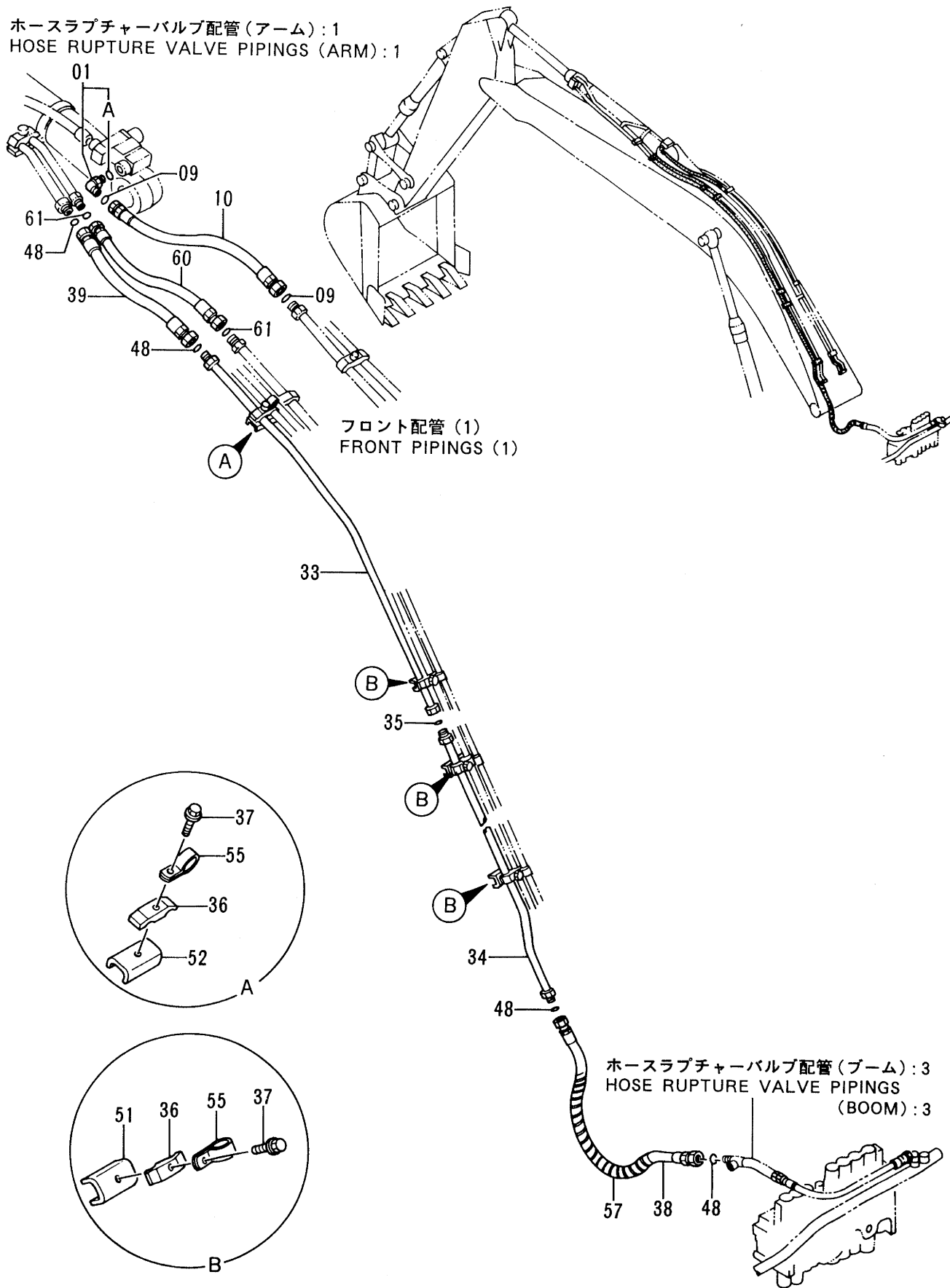

ホースラップ チャーバルブ ハイカン (アーム) :3 &lt;2ガタ&gt;

HOSE RUPTURE VALVE PIPINGS (ARM) :3 &lt;Type 2&gt;

08001-

符号 ITEM	部品番号 PART NO.	部 品 名 PART NAME	or PART NAME CODE	数量 Q'TY	サービス コード S. C	適用号機 SERIAL NO.	互 換 性 ICA	代 替 部 品 REPLACEABLE PART	
								部品番号 PART NO.	数量 Q'TY
01	4198799	エルボ° ;S	ELBOW;S	1					
01A	4506429	・O-リング	・O-RING	1					
09	4187328	O-リング	O-RING	2					
10	4286813	ホース	HOSE	1					
33	8053751	パ° イプ	PIPE	1					
34	9739019	パ° イプ	PIPE	1					
35	4187329	O-リング	O-RING	1					
36	4153488	クランプ° ;パ° イプ	CLAMP;PIPE	4					
37	J011265	ボ° ルト° ;セムス	BOLT;SEMS	4					
38	4290667	ホース	HOSE	1					
39	4221249	ホース	HOSE	1					
48	4187328	O-リング	O-RING	4					
51	9738793	シート° ;スクリユ	SEAT;SCREW	3	W				
52	9735916	シート° ;スクリユ	SEAT;SCREW	1	W				
55	4190264	クリツプ	CLIP	4					
57	4133527	プ° ロテクタ	PROTECTOR	2					
60	4260127	ホース	HOSE	1					
61	4187308	O-リング	O-RING	1					

ホースラプチャーバルブ配管 (アーム) : 3 <3型>  
 Hose Rupture Valve Pipings (Arm) : 3 <Type 3>

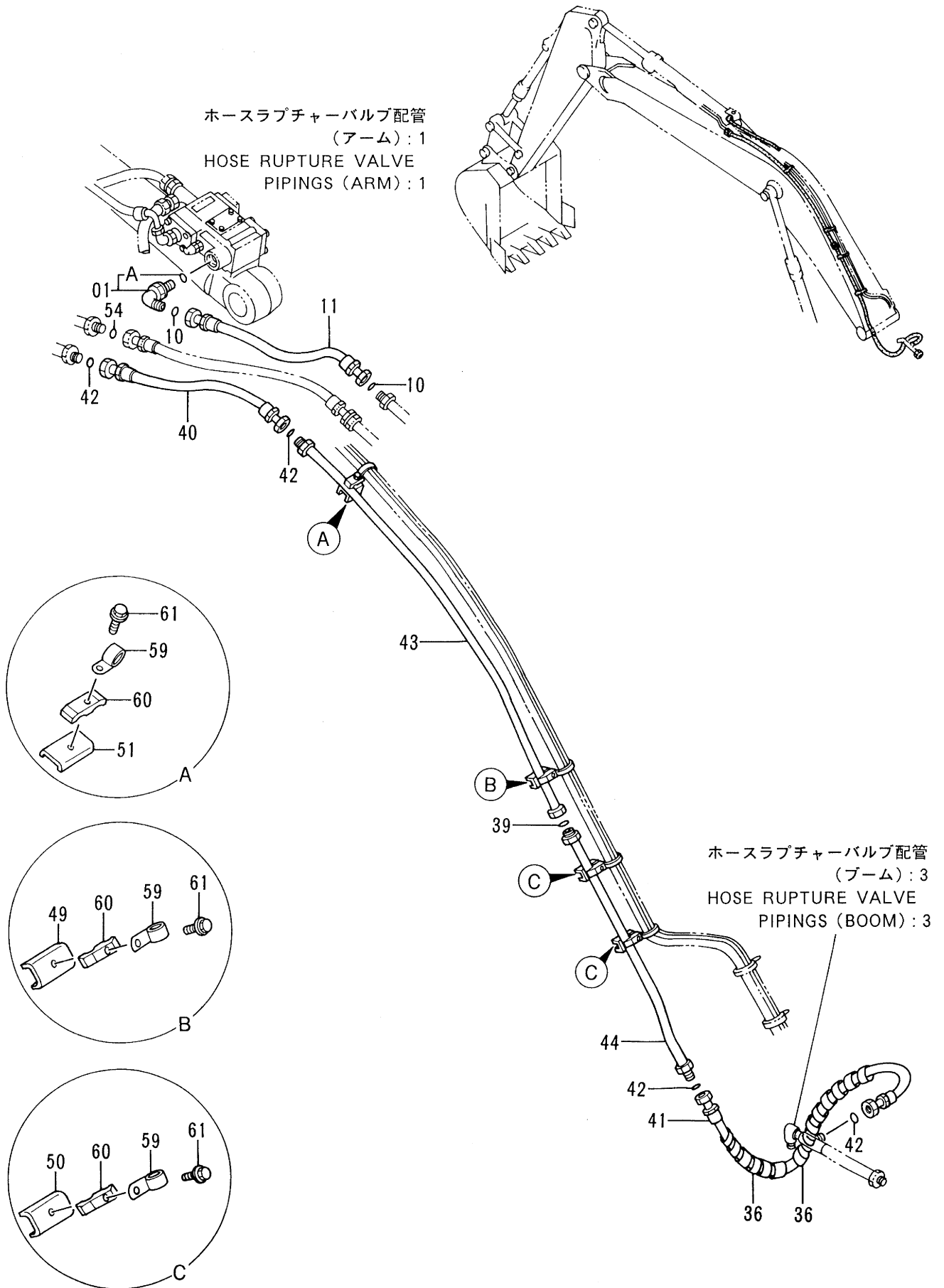

ホースラフ チャーバルブ ハイカン (アーム): 3 &lt;3カタ&gt;

HOSE RUPTURE VALVE PIPINGS (ARM): 3 &lt;Type 3&gt;

08001-

符号 ITEM	部品番号 PART NO.	部品名 PART NAME	or PART NAME CODE	数量 QTY	サービス コード S.C	適用号機 SERIAL NO.	互換性 ICA	代替部品 REPLACEABLE PART	
								部品番号 PART NO.	数量 QTY
01	4198799	エルボ ;S	ELBOW;S	1					
01A	4506429	・O-リング	・O-RING	1					
10	4187328	O-リング	O-RING	2					
11	4286813	ホース	HOSE	1					
36	4044420	プロテクタ	PROTECTOR	2					
39	4187329	O-リング	O-RING	1					
40	4221249	ホース	HOSE	1					
41	4290667	ホース	HOSE	1					
42	4187328	O-リング	O-RING	4					
43	8060470	パイプ	PIPE	1					
44	9743153	パイプ	PIPE	1					
49	9743157	シート;スクリュー	SEAT;SCREW	1	W				
50	9738793	シート;スクリュー	SEAT;SCREW	2	W				
51	9735916	シート;スクリュー	SEAT;SCREW	1	W				
54	4187308	O-リング	O-RING	1					
59	4190264	クリップ	CLIP	4					
60	4153488	クランプ ;パイプ	CLAMP;PIPE	4					
61	J011270	ボルト;セムス	BOLT;SEMS	4					



操作ペダル (ブレーカ & クラッシャ)  
Control Pedal (Breaker & Crusher)

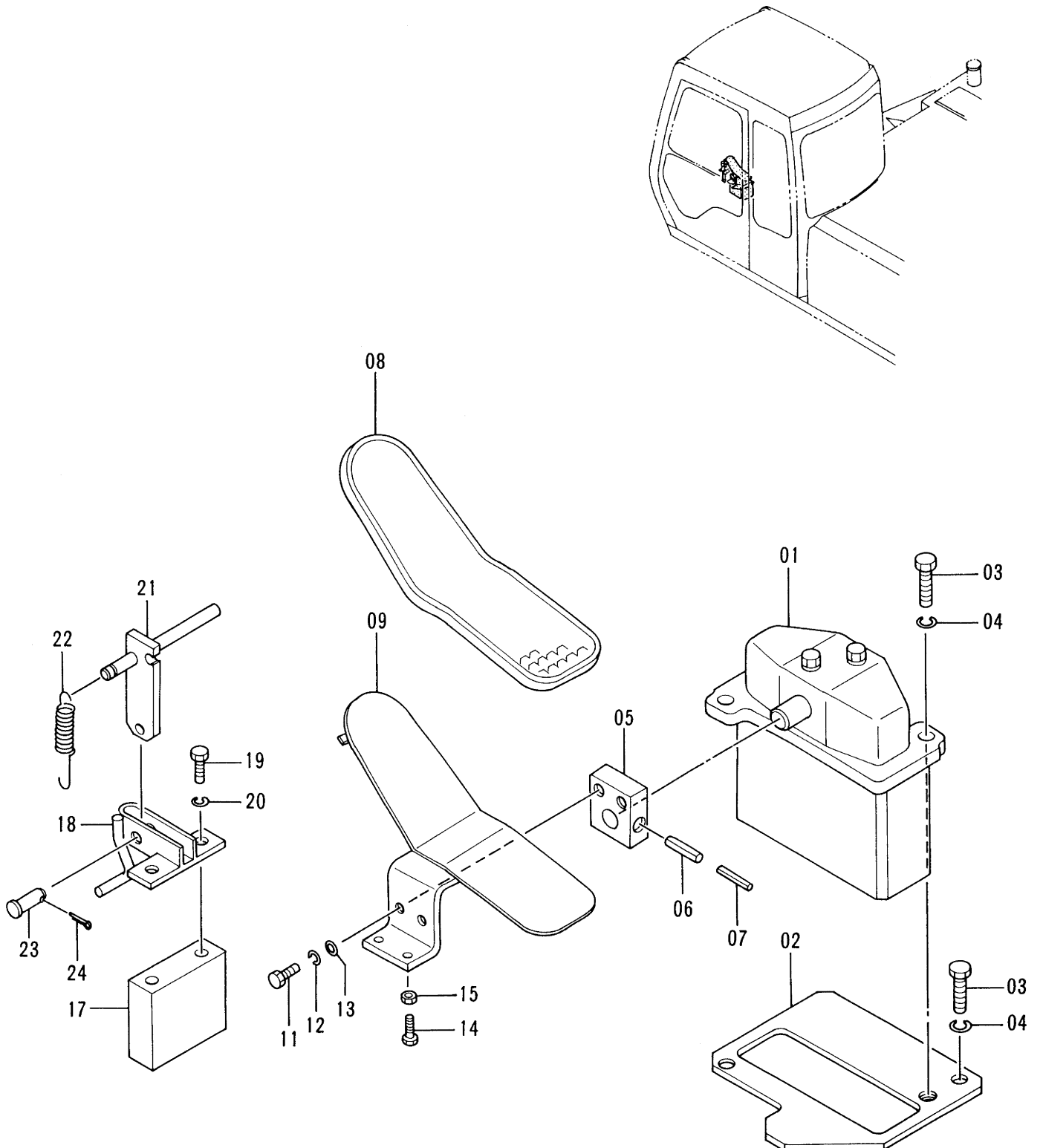

ソ-サ ペダル (ブレーカ &amp; クラツシヤ)

CONTROL PEDAL (BREAKER &amp; CRUSHER)

08001-

符号 ITEM	部品番号 PART NO.	部 品 名 PART NAME	or PART NAME CODE	数量 Q'TY	サービ ス コード S. C	適用号機 SERIAL NO.	互 換 性 ICA	代 替 部 品 REPLACEABLE PART	
								部品番号 PART NO.	数量 Q'TY
01	9072923	バルブ ;パイロット	VALVE;PILOT	1	H				
02	9737129	プレート	PLATE	1					
03	J901035	ボルト	BOLT	3					
04	A590910	ワツシヤ;スプ リング	WASHER;SPRING	3					
05	4211166	ブラケット	BRACKET	1					
06	4205317	ピン;スプ リング	PIN;SPRING	1					
07	4205318	ピン;スプ リング	PIN;SPRING	1					
08	4283758	カバー	COVER	1					
09	8052014	ペダル	PEDAL	1					
11	J901025	ボルト	BOLT	2					
12	A590910	ワツシヤ;スプ リング	WASHER;SPRING	2					
13	A590110	ワツシヤ;プ レーン	WASHER;PLANE	2					
14	J900835	ボルト	BOLT	1					
15	M500807	ナット	NUT	1					
17	4282232	スペーサ	SPACER	1					
18	8034081	ブラケット	BRACKET	1					
19	J901000	ボルト	BOLT	2					
20	A590910	ワツシヤ;スプ リング	WASHER;SPRING	2					
21	9729325	ブラケット	BRACKET	1					
22	4149125	スプ リング	SPRING	1					
23	A741026	ピン	PIN	1					
24	A763016	ピン;スプ リット	PIN;SPLIT	1					

# パイロット配管 (ブレーカ & クラッシャ)

## Pilot Pipings (Breaker & Crusher)

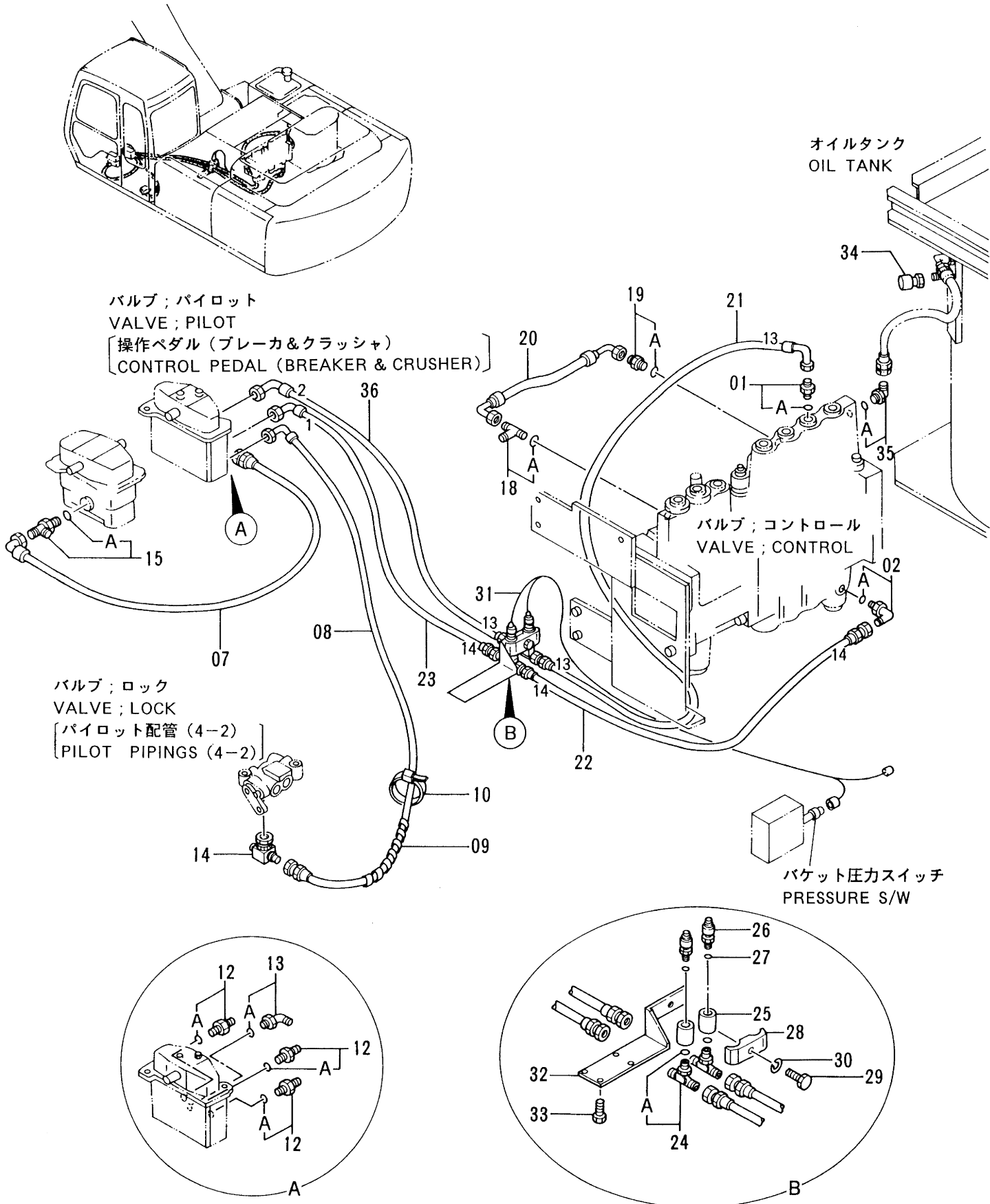

パイロット ハイカン (ブ レーカ &amp; クラツシヤ)

PILOT PIPINGS (BREAKER &amp; CRUSHER)

08001-

符号 ITEM	部品番号 PART NO.	部 品 名 PART NAME	or PART NAME CODE	数量 Q'TY	サービ ス コード S. C	適用号機 SERIAL NO.	互 換 性 ICA	代 替 部 品 REPLACEABLE PART	
								部品番号 PART NO.	数量 Q'TY
01	4200466	アダ プ タ;S	ADAPTER;S	1					
01A	4509180	・O-リング	・O-RING	1					
02	4154671	エルボ ;S	ELBOW;S	1					
02A	4509180	・O-リング	・O-RING	1					
07	4218001	ホ-ス;ナイロン	HOSE;NYLON	1					
08	4210340	ホ-ス;ナイロン	HOSE;NYLON	1					
09	4133527	プ ロテクタ	PROTECTOR	4					
10	4121859	クリツプ ;バ ンド	CLIP;BAND	4					
12	4200467	アダ プ タ;S	ADAPTER;S	3					
12A	957366	・O-リング	・O-RING	1					
13	4156434	エルボ ;S	ELBOW;S	1					
13A	957366	・O-リング	・O-RING	1					
14	4226236	ユニオン;M	UNION;M	1					
15	4207300	チ-;S	TEE;S	1					
15A	957366	・O-リング	・O-RING	1					
18	4291799	パ イプ ;フイツテング	PIPE;FITTING	1		-D90/10			
18	4203485	パ イプ ;フイツテング	PIPE;FITTING	1		D90/11- 08701			
18A	957366	・O-リング	・O-RING	1		- 08701			
19	4200467	アダ プ タ;S	ADAPTER;S	1		-D90/10			
19	4200465	アダ プ タ;S	ADAPTER;S	1		D90/11- 08701			
19A	957366	・O-リング	・O-RING	1		- 08701			
20	4291349	ホ-ス	HOSE	1		-D90/10			
20	4295510	ホ-ス	HOSE	1		D90/11- 08701			
21	4296993	ホ-ス;ナイロン (13)	HOSE;NYLON (13)	1					
22	4296994	ホ-ス;ナイロン (14)	HOSE;NYLON (14)	1					
23	4297978	ホ-ス;ナイロン (1, 14)	HOSE;NYLON (1, 14)	1					
24	4208472	チ-;S	TEE;S	2					
24A	4509180	・O-リング	・O-RING	1					
25	4294660	ソケット	SOCKET	2					
26	4254563	スイッチ;プ レツシヤ	SWITCH;PRES.	2					
27	4506408	O-リング	O-RING	2					
28	4189859	クランプ	CLAMP	1					
29	J901260	ボ ルト	BOLT	1					
30	A590912	ワツシヤ;スプ リング	WASHER;SPRING	1					
31	4294677	ハーネス;ワイヤ	HARNES;WIRE	1					
32	9738786	ブ ラケット	BRACKET	1					
33	J900800	ボ ルト	BOLT	4					
34	4177307	ユニオン	UNION	1					
35	4154670	エルボ ;S	ELBOW;S	1					
35A	957366	・O-リング	・O-RING	1					

339B

# パイロット配管 (ブレーカ & クラッシャ) Pilot Pipings (Breaker & Crusher)

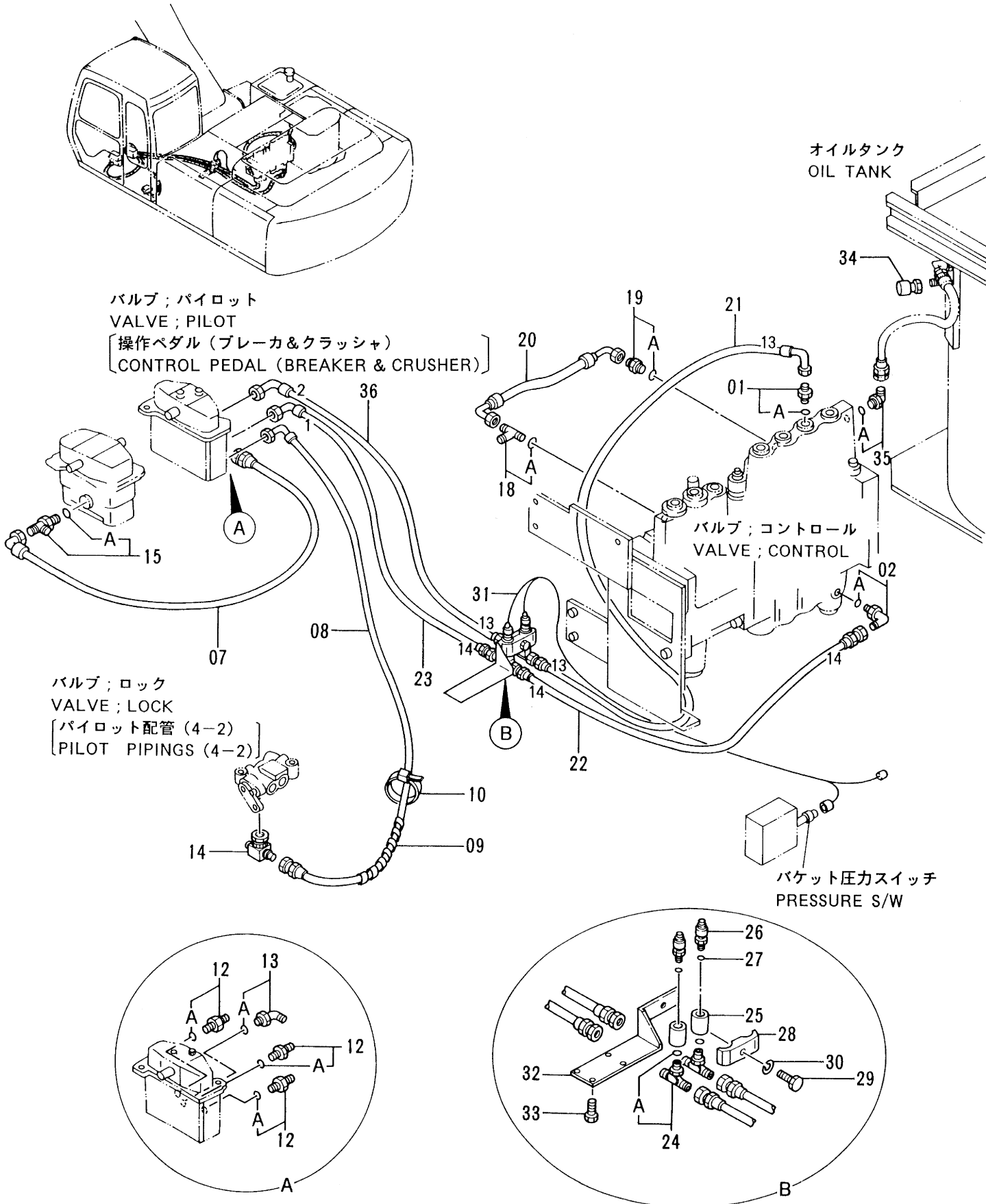

パイロット ハイカン (ブレーカ & クラッシャ)  
PILOT PIPINGS (BREAKER & CRUSHER)

08001-

符号 ITEM	部品番号 PART NO.	部品名 PART NAME	or PART NAME CODE	数量 QTY	サービス コード S. C	適用号機 SERIAL NO.	互 換 性 ICA	代替部品 REPLACEABLE PART	
								部品番号 PART NO.	数量 QTY
36	4297979	ホース;ナイロン (2, 13)	HOSE;NYLON (2, 13)	1					

# ブレーカ & クラッシャ用本体配管 Main Pipings For Breaker & Crusher

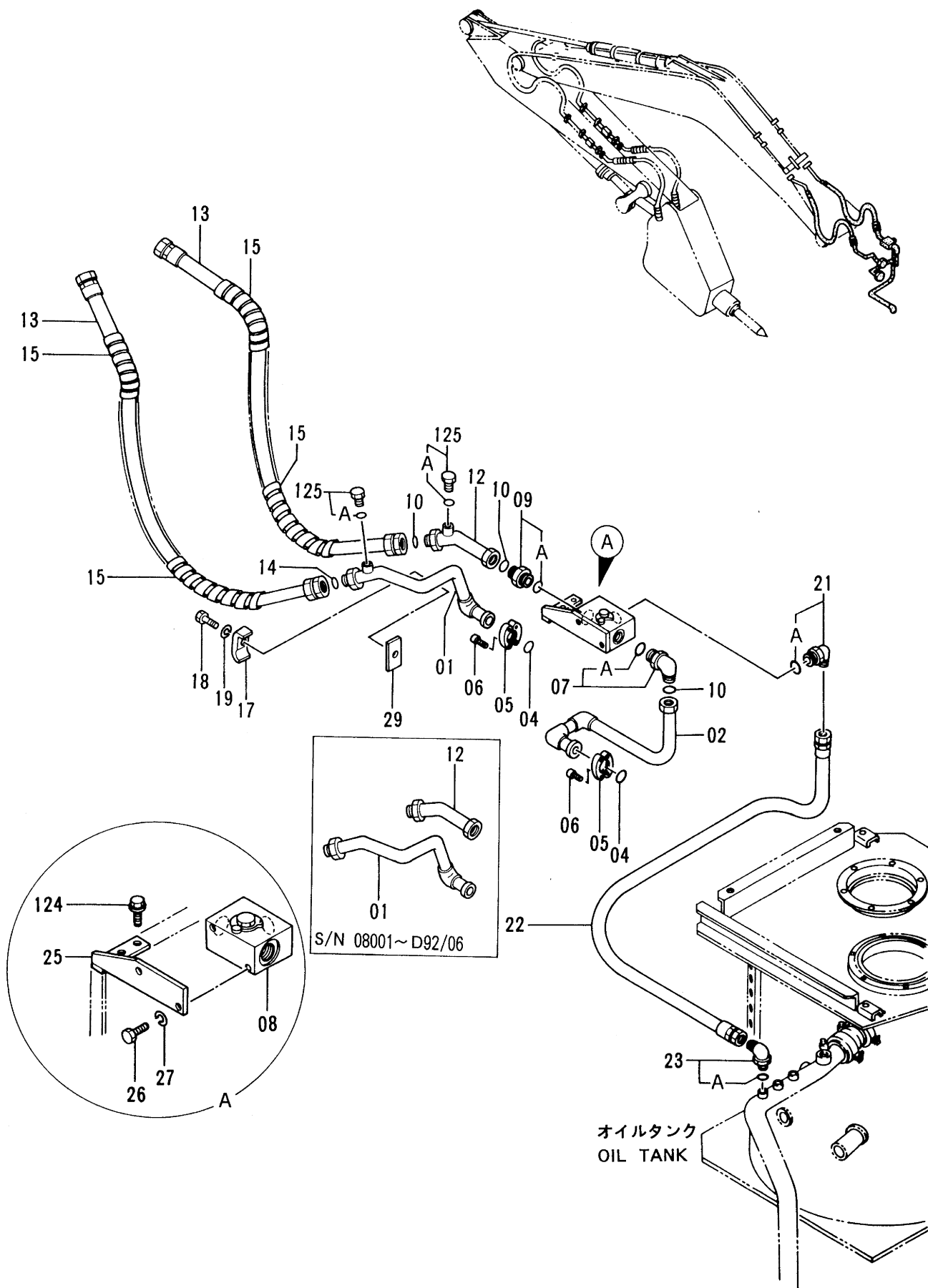

ブレーカ &amp; クラツシヤヨウ ホンタイ ハイカン

## MAIN PIPINGS FOR BREAKER &amp; CRUSHER

08001-

符号 ITEM	部品番号 PART NO.	部 品 名 PART NAME	or PART NAME CODE	数量 Q'TY	サービ ス コード S. C	適用号機 SERIAL NO.	互 換 性 ICA	代 替 部 品 REPLACEABLE PART	
								部品番号 PART NO.	数量 Q'TY
01	7024757	パ°イプ°	PIPE	1		-D91/09			
01	7026513	パ°イプ°	PIPE	1		D91/10-D92/06	T	7020879	1
								4092534	1
01	7020879	パ°イプ°	PIPE	1		D92/07-			
02	8052662	パ°イプ°	PIPE	1		-D91/09			
02	8055350	パ°イプ°	PIPE	1		D91/10-			
04	971489	O-リング°	O-RING	2					
05	986910	フランジ° ;スプ リツト	FLANGE;SPLIT	4					
06	M341030	ホ°ルト° ;ソケツト	BOLT;SOCKET	8					
07	4208474	エルボ° ;S	ELBOW;S	1					
07A	4506429	・O-リング°	O-RING	1					
08	4261540	バルブ°	VALVE	1					
09	4205196	アダ°プ°タ° ;S	ADAPTER;S	1					
09A	4506429	・O-リング°	O-RING	1					
10	4187329	O-リング°	O-RING	2					
12	9737666	パ°イプ°	PIPE	1		-D92/06	T	9739482	1
								4092534	1
12	9739482	パ°イプ°	PIPE	1		D92/07-			
13	4276084	ホ-ス	HOSE	2					
14	4187328	O-リング°	O-RING	2					
15	4044420	プ°ロテクタ	PROTECTOR	4					
17	4190127	クランプ° ;パ°イプ°	CLAMP;PIPE	1					
18	J901265	ホ°ルト	BOLT	1					
19	A590912	ワツシヤ° ;スプ リング°	WASHER;SPRING	1					
21	4102104	エルボ° ;S	ELBOW;S	1					
21A	4506429	・O-リング°	O-RING	1					
22	4287615	ホ-ス	HOSE	1					
23	4037923	エルボ° ;S	ELBOW;S	1					
23A	4506424	・O-リング°	O-RING	1					
25	9737665	プ°ラケツト	BRACKET	1		-D91/09			
25	9739831	プ°ラケツト	BRACKET	1		D91/10-			
26	J901025	ホ°ルト	BOLT	2					
27	A590910	ワツシヤ° ;スプ リング°	WASHER;SPRING	2					
29	4293450	シート° ;スクリユ	SEAT;SCREW	1	W	-D91/09			
29	4306384	シート° ;スクリユ	SEAT;SCREW	1	W	D91/10-			
124	J021235	ホ°ルト° ;セムス	BOLT;SEMS	2					
125	4092534	プ°ラク°	PLUG	2		D92/07-			
125A	4509180	・O-リング°	・O-RING	1		D92/07-			



# ブレーカ & クラッシャ用フロント配管 Front Pipings For Breaker & Crusher

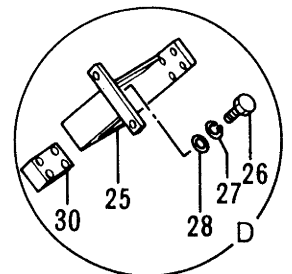
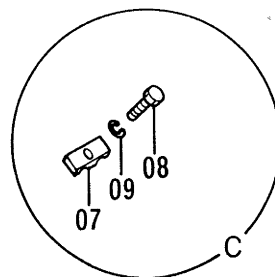
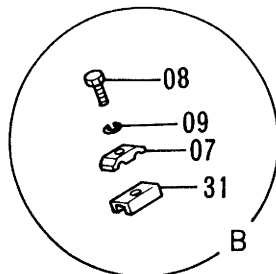
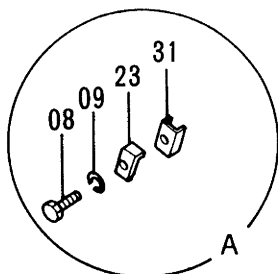
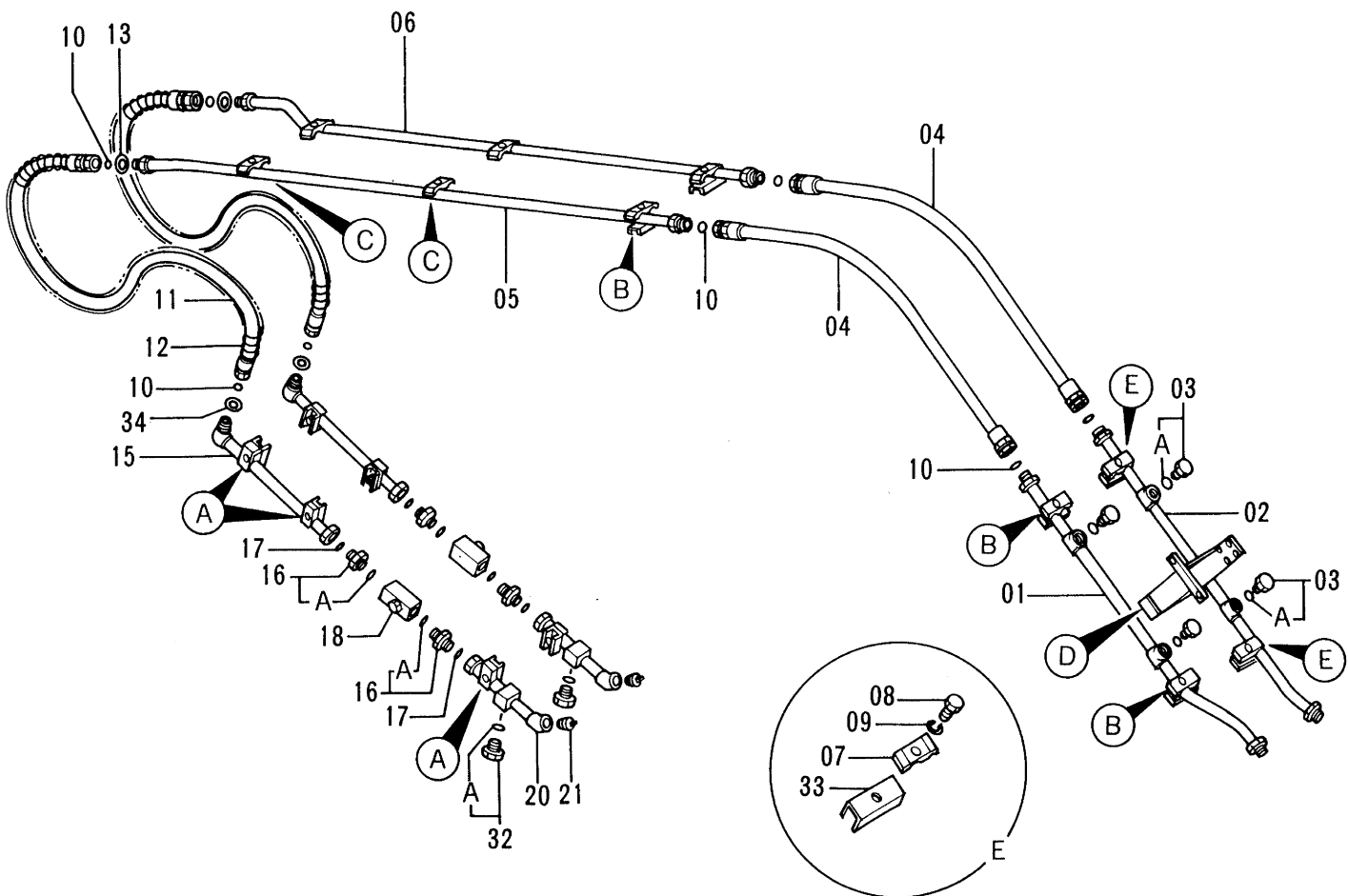
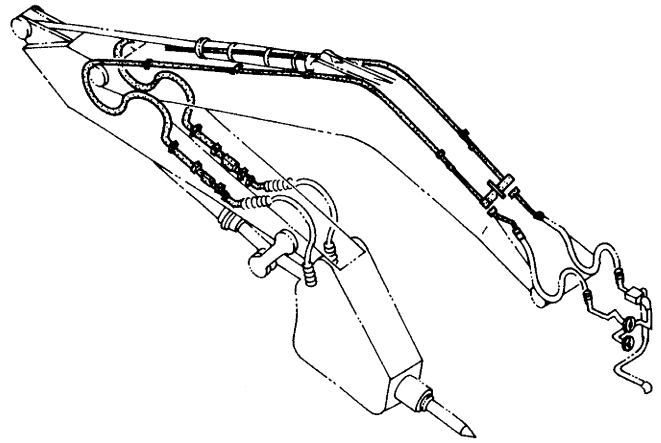

ブレーカ & クラツシヤヨウ フロント ハイカン  
FRONT PIPINGS FOR BREAKER & CRUSHER

08001-

符号 ITEM	部品番号 PART NO.	部品名 PART NAME	or PART NAME CODE	数量 QTY	サービス コード S. C	適用号機 SERIAL NO.	互換性 ICA	代替部品 REPLACEABLE PART	
								部品番号 PART NO.	数量 QTY
01	9738725	パイプ	PIPE	1					
02	9738726	パイプ	PIPE	1					
03	4174542	プラグ	PLUG	4					
03A	4506424	・O-リング	・O-RING	1					
04	4286876	ホース	HOSE	2					
05	8053188	パイプ	PIPE	1					
06	8053189	パイプ	PIPE	1					
07	4153488	クランプ ;パイプ	CLAMP; PIPE	10					
08	J901270	ボルト	BOLT	16		-D91/09			
08	J901265	ボルト	BOLT	16		D91/10-			
09	A590912	ワッシヤ;スプリング	WASHER; SPRING	16					
10	4187328	O-リング	O-RING	8					
11	4274673	ホース	HOSE	2					
12	4055142	プロテクタ;ホース	PROTECTOR; HOSE	2					
13	4073052	ワッシヤ	WASHER	2		-D90/10			
13	4208245	ワッシヤ	WASHER	2		D90/11-			
15	9738727	パイプ	PIPE	2					
16	4205196	アダプタ;S	ADAPTER; S	4					
16A	4187329	・O-リング	・O-RING	1					
17	4187329	O-リング	O-RING	4					
18	4287720	バルブ ;ストツプ	VALVE; STOP	2					
20	9738455	パイプ	PIPE	2					
21	94-2026	プラグ	PLUG	2					
23	4190127	クランプ ;パイプ	CLAMP; PIPE	6					
25	8051685	ブラケット	BRACKET	1					
26	J901230	ボルト	BOLT	4					
27	A590912	ワッシヤ;スプリング	WASHER; SPRING	4					
28	A590112	ワッシヤ;プレート	WASHER; PLANE	4					
30	4280185	シート;スクリュー	SEAT; SCREW	1	W				
31	9735916	シート;スクリュー	SEAT; SCREW	12	W				
32	4113926	プラグ	PLUG	2					
32A	4506429	・O-リング	・O-RING	1					
33	9738793	シート;スクリュー	SEAT; SCREW	2	W				
34	4073052	ワッシヤ	WASHER	2		-D90/10			

# NPKブレーカ用配管

## Pipings For NPK Breaker

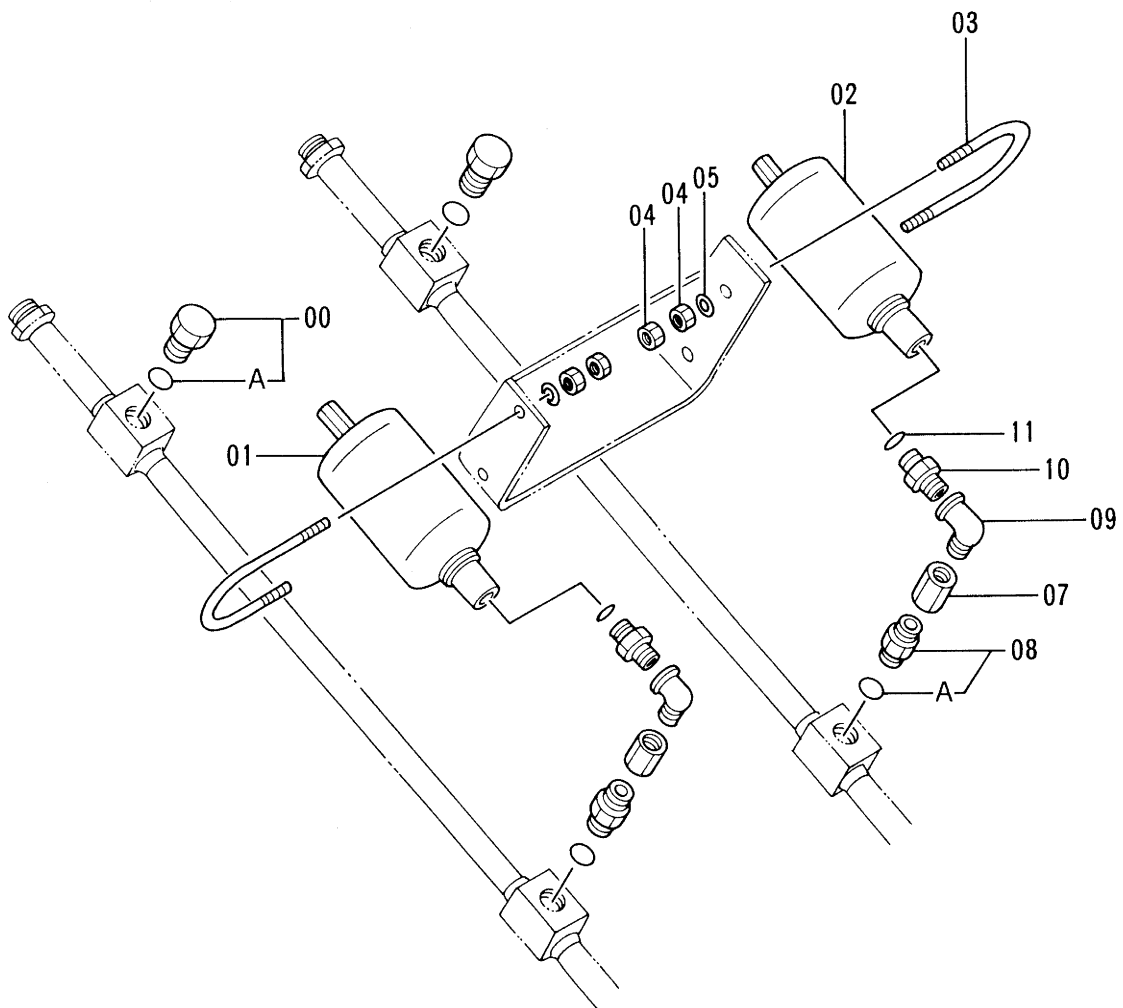
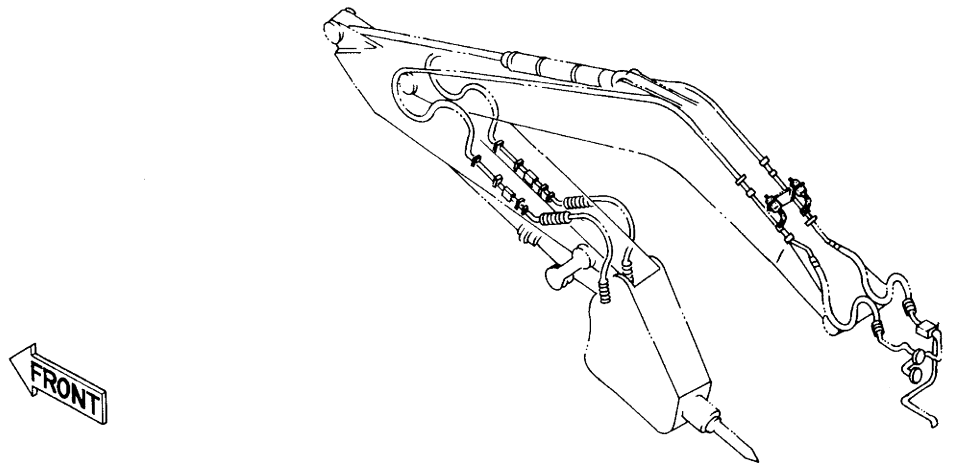

NPK ブレーカヨウ ハイカン  
 PIPINGS FOR NPK BREAKER

08001-

符号 ITEM	部品番号 PART NO.	部 品 名 PART NAME	or PART NAME CODE	数量 Q'TY	サービス コード S.C	適用号機 SERIAL NO.	互 換 性 ICA	代 替 部 品 REPLACEABLE PART	
								部品番号 PART NO.	数量 Q'TY
00	4174542	プラグ	PLUG	2					
00A	4506424	・O-リング	・O-RING	1					
01	4284865	アキユームレータ	ACCUMULATOR	1					
02	4284867	アキユームレータ	ACCUMULATOR	1					
03	4208961	ボルト;U	BOLT;U	2					
04	J950012	ナット	NUT	8					
05	A590112	ワッシャ;プレーン	WASHER; PLANE	4					
07	94-0678	ソケット;S	SOCKET;S	2					
08	4208243	アダプタ;S	ADAPTER;S	2					
08A	4506424	・O-リング	・O-RING	1					
09	94-0633	エルボ;S	ELBOW;S	2					
10	4208244	アダプタ;S	ADAPTER;S	2		-D93/08			
10	4331875	アダプタ;S	ADAPTER;S	2	#	D93/09-			
11	4509181	O-リング	O-RING	2					

# NPKブレーカ & クラッシャ用配管 Pipings For NPK Breaker & Crusher

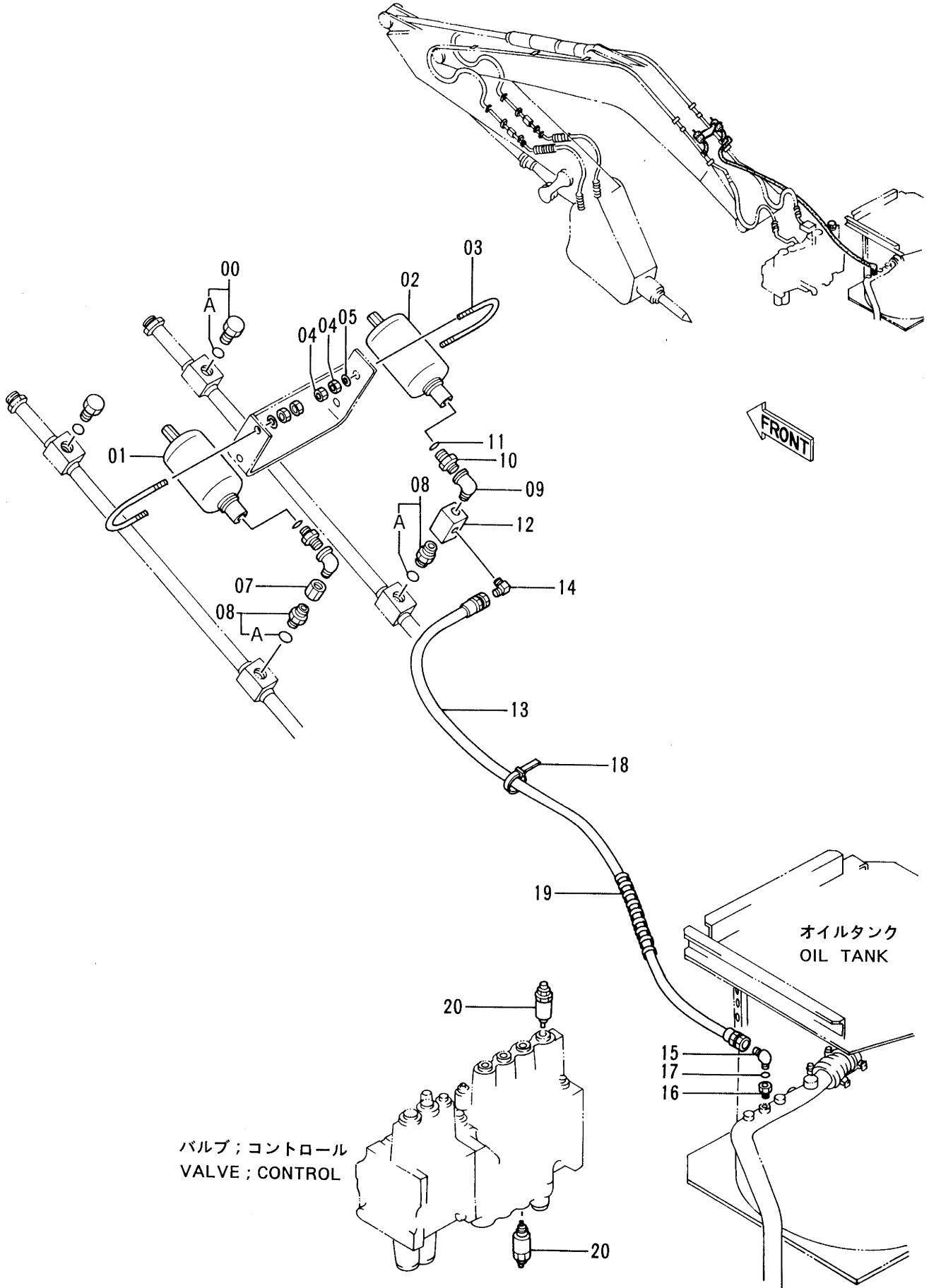

NPK ブレーカ & クラツヤヨウ ハイカン  
 PIPINGS FOR NPK BREAKER & CRUSHER

08001-

符号 ITEM	部品番号 PART NO.	部品名 PART NAME	or PART NAME CODE	数量 Q'TY	サービス コード S. C	適用号機 SERIAL NO.	互換性 ICA	代替部品 REPLACEABLE PART	
								部品番号 PART NO.	数量 Q'TY
00	4174542	プラグ	PLUG	2					
00A	4506424	・O-リング	・O-RING	1					
01	4284865	アキユムレータ	ACCUMULATOR	1					
02	4284867	アキユムレータ	ACCUMULATOR	1					
03	4208961	ボルト;U	BOLT;U	2					
04	J950012	ナット	NUT	8					
05	A590112	ワツヤ;プレーン	WASHER; PLANE	4					
07	94-0678	ソケット	SOCKET	1					
08	4208243	アダプタ;S	ADAPTER;S	2					
08A	4506424	・O-リング	・O-RING	1					
09	94-0633	エルボ;S	ELBOW;S	2					
10	4208244	アダプタ;S	ADAPER;S	2		-D93/08			
10	4331875	アダプタ;S	ADAPER;S	2	#	D93/09-			
11	4509181	O-リング	O-RING	2					
12	4206361	バルブ;ストツ	VALVE;STOP	1					
13	4209795	ホース	HOSE	1					
14	4154656	エルボ;S	ELBOW;S	1					
15	4182734	エルボ;S	ELBOW;S	1					
16	4108120	アダプタ;S	ADAPTER;S	1					
17	4506418	O-リング	O-RING	1					
18	4055312	クリツ;バンド	CLIP;BAND	10					
19	4133527	プロテクタ	PROTECTOR	1					
20	4282718	バルブ;リリーフ	VALVE;RELIEF	2					

オカダ/古河ブレーカ用配管  
Pipings For OKADA/FURUKAWA Breaker

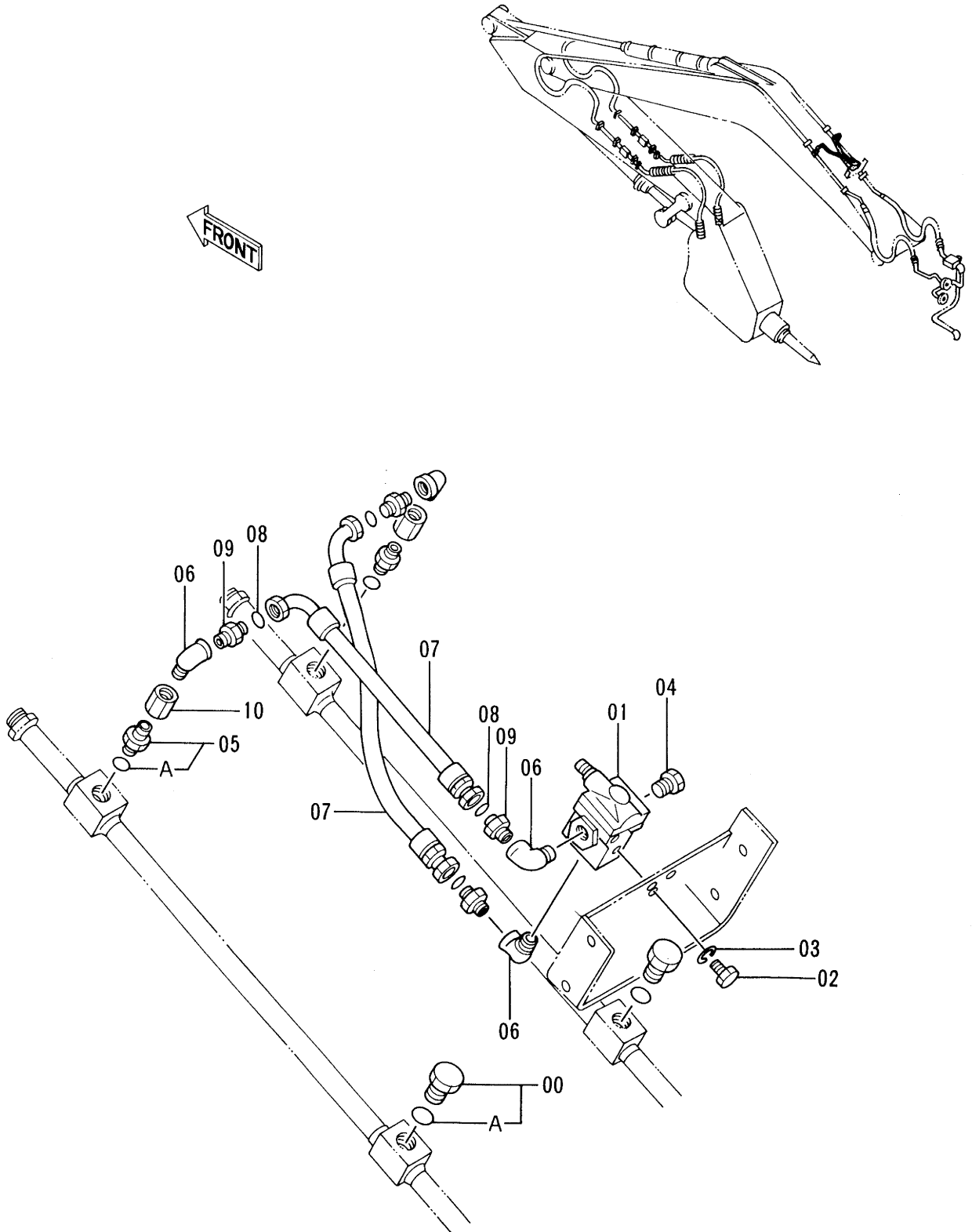

オカタ /フルカワ ブレーカヨウ ハイカン

PIPINGS FOR OKADA/FURUKAWA BREAKER

08001-

符号 ITEM	部品番号 PART NO.	部品名 PART NAME	or PART NAME CODE	数量 Q'TY	サービス コード S. C	適用号機 SERIAL NO.	互換性 ICA	代替部品 REPLACEABLE PART	
								部品番号 PART NO.	数量 Q'TY
00	4174542	プラグ	PLUG	2					
00A	4506424	・O-リング	・O-RING	1					
01	4209158	バルブ ;リリーフ	VALVE;RELIEF	1					
02	J900820	ボルト	BOLT	3					
03	A590908	ワッシャ;スプリング	WASHER;SPRING	3					
04	94-2014	プラグ	PLUG	1					
05	4208243	アダプタ;S	ADAPTER;S	2					
05A	4506424	・O-リング	・O-RING	1					
06	94-0633	エルボ ;S	ELBOW;S	4					
07	4208454	ホース	HOSE	2					
08	4187308	O-リング	O-RING	4					
09	4208967	アダプタ;S	ADAPTER;S	4					
10	94-0678	ソケット;S	SOCKET;S	2					



オカダ/古河ブレーカ & クラッシャ用配管  
 Piping For OKADA/FURUKAWA Breaker & Crusher

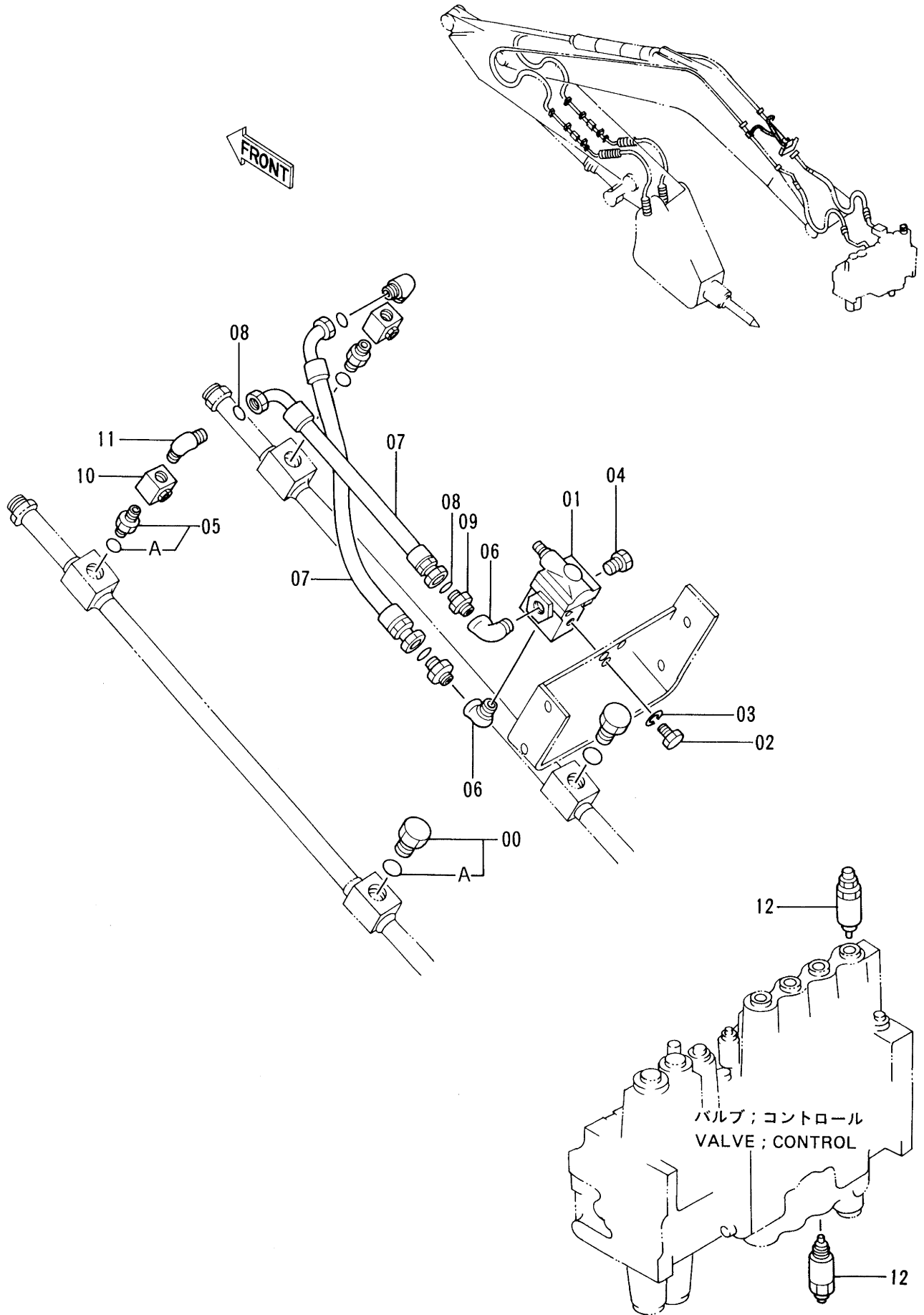





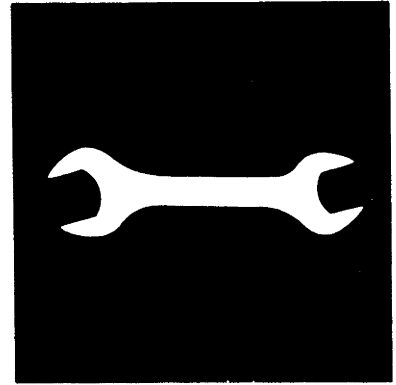

工 具 及 び 予 備 品  
TOOLS AND SPARE PARTS

# 工 具 Tools

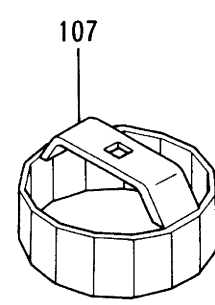
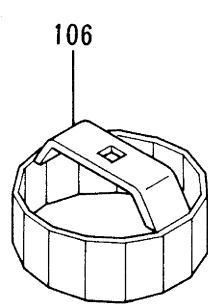
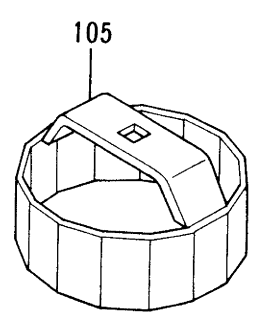
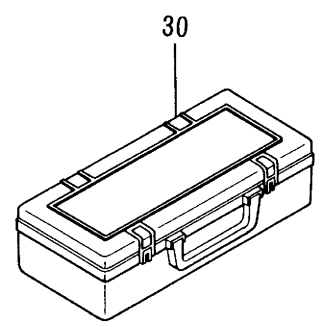
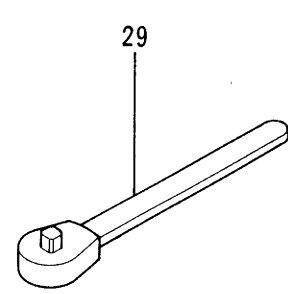
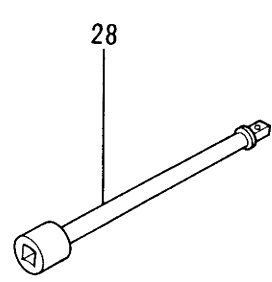
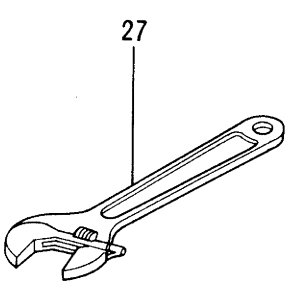
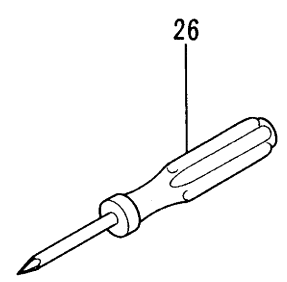
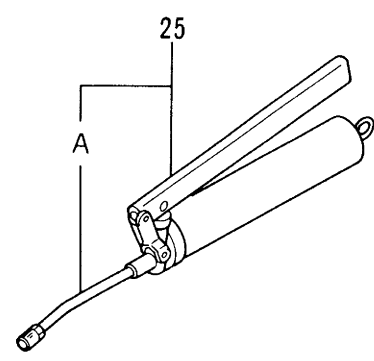
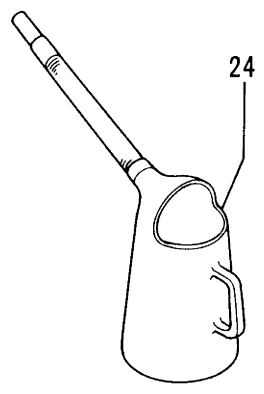
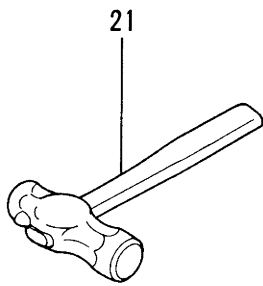
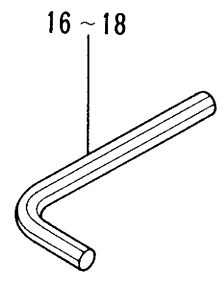
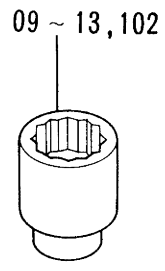
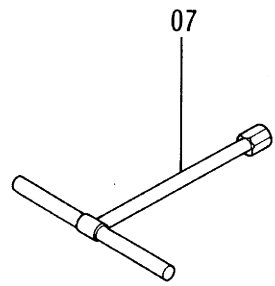
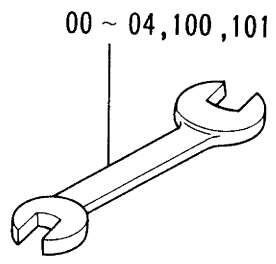

コーグ  
TOOLS

08001-

符号 ITEM	部品番号 PART NO.	部品名 PART NAME	or PART NAME CODE	数量 QTY	サービス コード S.C	適用号機 SERIAL NO.	互換性 ICA	代替部品 REPLACEABLE PART	
								部品番号 PART NO.	数量 QTY
00	4200436	スパナ (13X17)	SPANNER (13X17)	1					
01	989858	スパナ (19X22)	SPANNER (19X22)	1					
03	989859	スパナ (24X27)	SPANNER (24X27)	1					
04	989860	スパナ (30X32)	SPANNER (30X32)	1					
07	958407	レンチ;T (10)	WRENCH;T (10)	1					
09	D99055	レンチ;ソケット (17)	WRENCH;SOCKET (17)	1					
10	D99056	レンチ;ソケット (19)	WRENCH;SOCKET (19)	1					
11	989848	レンチ;ソケット (22)	WRENCH;SOCKET (22)	1					
12	4200437	レンチ;ソケット (24)	WRENCH;SOCKET (24)	1					
13	989850	レンチ;ソケット (27)	WRENCH;SOCKET (27)	1					
16	985710	レンチ;バ - (6)	WRENCH;BAR (6)	1					
17	958393	レンチ;バ - (8)	WRENCH;BAR (8)	1					
18	958394	レンチ;バ - (10)	WRENCH;BAR (10)	1					
21	4922685	ハンマ	HAMMER	1					
24	924327	ジ ョツキ;オイル	JUG;OIL	1					
25	4131548	ガン;グリース	GUN;GREASE	1					
25A	4223527	・ノズル	・NOZZLE	1					
26	4200434	スクリュド ライバ	S. DRIVER	1					
27	4200438	レンチ;アジ ャスタブル	WRENCH;ADJUST.	1					
28	936010	バ - ;エクステンション	BAR;EXTENSION	1					
29	985706	ハンドル;ラチェット	HANDLE;RATCHET	1					
30	4276924	ボックス;ツール	BOX;TOOL	1					
100	4276811	スパナ (36X41)	SPANNER (36X41)	1					
101	4200435	スパナ (10X12)	SPANNER (10X12)	1					
102	993043	レンチ;ソケット (30)	WRENCH;SOCKET (30)	1					
105	4239943	レンチ	WRENCH	1					
106	4207868	レンチ	WRENCH	1					
107	4207869	レンチ	WRENCH	1					

予備品 <STD>  
Spare Parts <STD>

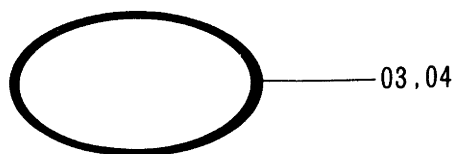
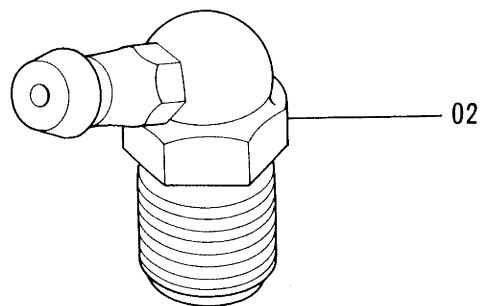
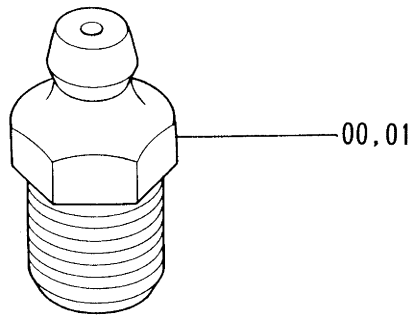





予備品 <N.EUROPE>  
Spare Parts <N.EUROPE>

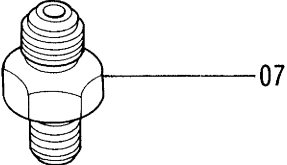
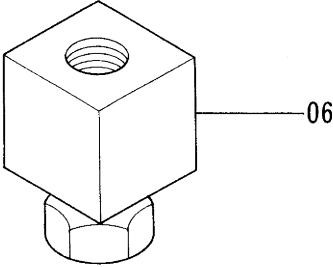
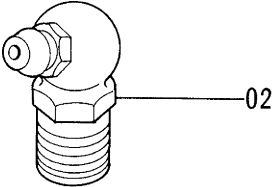
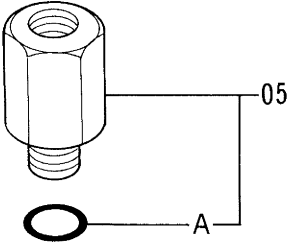
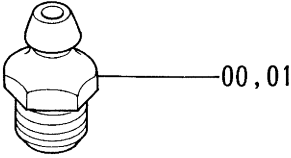

ヨビヒン &lt;N. EUROPE&gt;

SPARE PARTS &lt;N. EUROPE&gt;

08001-

符号 ITEM	部品番号 PART NO.	部 品 名 PART NAME	or PART NAME CODE	数量 Q'TY	サービス コード S. C	適用号機 SERIAL NO.	互 換 性 ICA	代 替 部 品 REPLACEABLE PART	
								部品番号 PART NO.	数量 Q'TY
00	J75481	フィットテング ;グ リース	FITTING;GREASE	5					
01	J75482	フィットテング ;グ リース	FITTING;GREASE	5					
02	J75581	フィットテング ;グ リース	FITTING;GREASE	5					
03	4187308	O-リング	O-RING	5					
04	4187328	O-リング	O-RING	5					
05	4163697	プ ラグ	PLUG	2					
05A	957366	・O-リング	・O-RING	1					
06	4214724	アダ プ タ	ADAPTER	1					
07	4154652	アダ プ タ;S	ADAPTER;S	1					



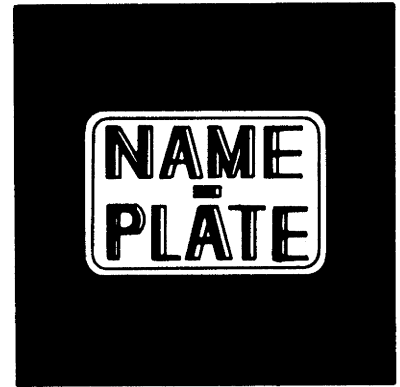

ネームプレート  
NAME-PLATE

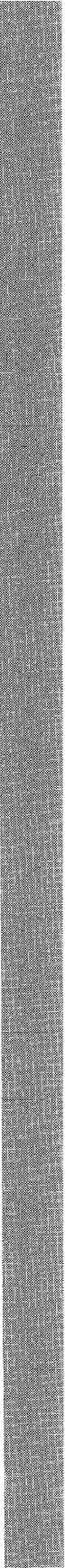

# ネームプレート (日本語) <STD> Name-Plate (Japanese) <STD>

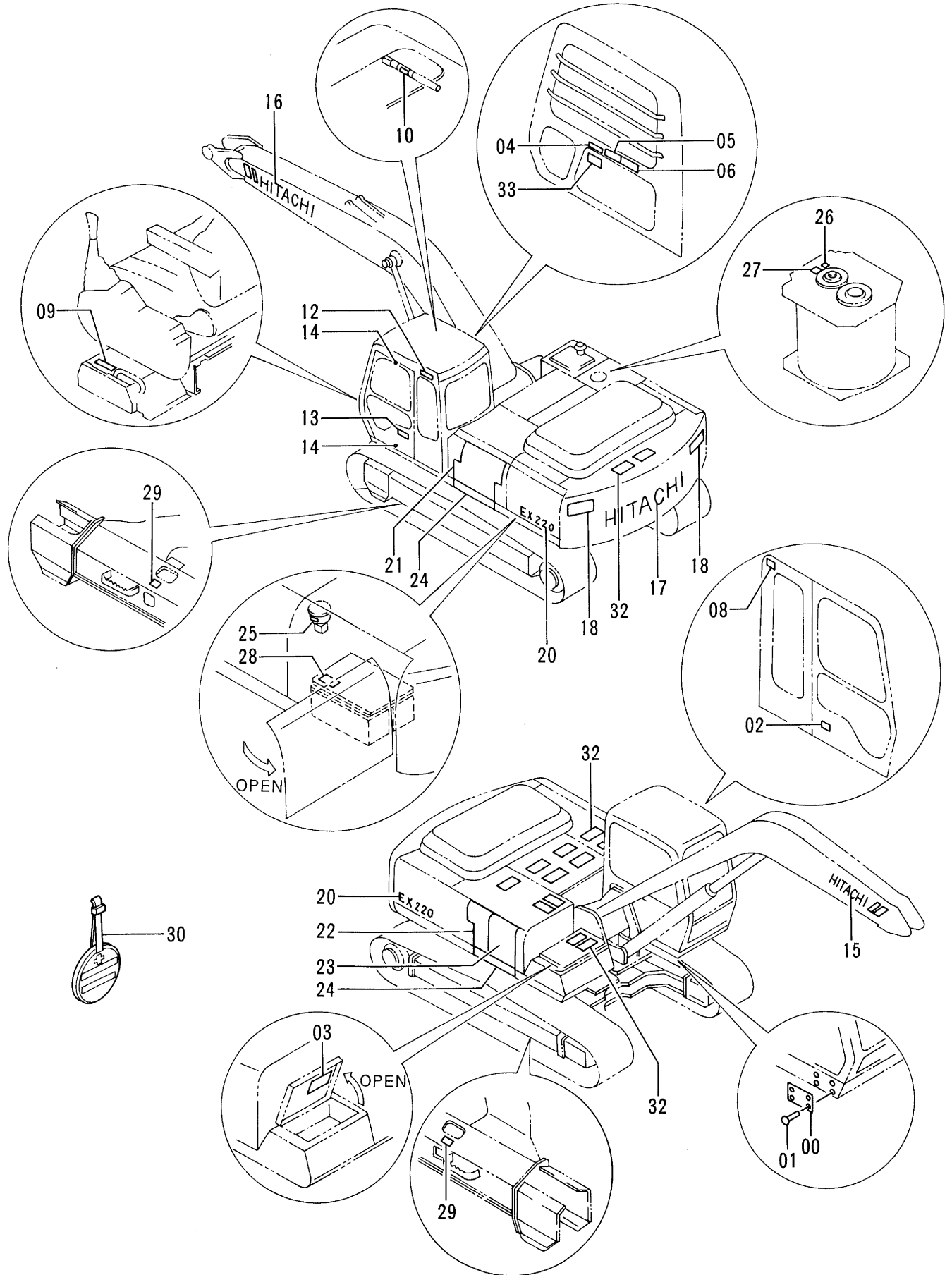

ネームプレート (ニホンゴ) &lt;STD&gt;

NAME-PLATE (JAPANESE) &lt;STD&gt;

08001-

符号 ITEM	部品番号 PART NO.	部品名 PART NAME	or PART NAME CODE	数量 QTY	サービス コード S.C	適用号機 SERIAL NO.	互換性 ICA	代替部品 REPLACEABLE PART	
								部品番号 PART NO.	数量 QTY
00	3042363	ネームプレート (号機)	NAME-PLATE (MACHINE MFG. NO.)	1					
01	M492564	スクリュードライブ	SCREW;DRIVE	4					
02	4290227	ネームプレート	NAME-PLATE	1		-D91/10	I	4306631	1
02	4306631	ネームプレート (仕様:EX220-2)	NAME-PLATE (SPECIFICATION:EX220-2)	1		D91/11-			
02	4290228	ネームプレート	NAME-PLATE	1		-D91/10	I	4306632	1
02	4306632	ネームプレート (仕様:EX220LC-2)	NAME-PLATE (SPECIFICATION:EX220LC-2)	1		D91/11-			
03	2033163	ネームプレート (給油脂)	NAME-PLATE (LUBRICATION)	1					
04	4288826	ネームプレート (モードセレクト)	NAME-PLATE (MODE SELECTOR)	1					
05	4289197	ネームプレート (取説注意)	NAME-PLATE (INSPECTION MANUAL)	1					
06	4289196	ネームプレート (運転注意)	NAME-PLATE (CAUTION)	1		-08689	I	4322839	1
06	4322839	ネームプレート (運転注意)	NAME-PLATE (CAUTION)	1		08690-			
08	4288825	ネームプレート (前窓ロック)	NAME-PLATE (FRONT WINDOW LOCK)	1					
09	4289198	ネームプレート (レバーロック)	NAME-PLATE (LEVER LOCK)	1					
10	4289908	ネームプレート (ルーフステーロック)	NAME-PLATE (ROOF STAY LOCK)	1					
12	4286756	ネームプレート (社名)	NAME-PLATE (NAME OF COMPANY)	1					
13	2033027	ネームプレート (ELLE)	NAME-PLATE (ELLE)	1					
14	4087559	ネームプレート	NAME-PLATE	2					
15	3059068	ネームプレート (社名)	NAME-PLATE (NAME OF COMPANY)	1		-08656			
16	3059069	ネームプレート	NAME-PLATE	1		-08701			
16	3066475	ネームプレート (社名)	NAME-PLATE (NAME OF COMPANY)	1		08702-			
17	4284447	ネームプレート	NAME-PLATE	1		-08701			
17	3066462	ネームプレート (社名)	NAME-PLATE (NAME OF COMPANY)	1		08702-			
18	2032973	ネームプレート (立入禁止)	NAME-PLATE (STAY OUT)	2					
20	0001227	ネームプレート (機種名:EX220)	NAME-PLATE (NAME OF MACHINE:EX220)	2					
20	0001253	ネームプレート (機種名:EX220LC)	NAME-PLATE (NAME OF MACHINE:EX220LC)	2					
21	3058644	ネームプレート (アクセント)	NAME-PLATE (ACCENT)	1		-08701			



ネームプレート (ニホンゴ) &lt;STD&gt;

NAME-PLATE (JAPANESE) &lt;STD&gt;

08001-

符号 ITEM	部品番号 PART NO.	部 品 名 PART NAME	or PART NAME CODE	数量 Q'TY	サービス コード S.C	適用号機 SERIAL NO.	互 換 性 ICA	代 替 部 品 REPLACEABLE PART	
								部品番号 PART NO.	数量 Q'TY
21	3066447	ネームプレート (アクセント)	NAME-PLATE (ACCENT)	1		08702-			
22	3058645	ネームプレート (アクセント)	NAME-PLATE (ACCENT)	1		-08701			
22	3066448	ネームプレート (アクセント)	NAME-PLATE (ACCENT)	1		08702-			
23	3058646	ネームプレート (アクセント)	NAME-PLATE (ACCENT)	1					
24	3058649	ネームプレート (アクセント)	NAME-PLATE (ACCENT)	2		-08701			
24	3066450	ネームプレート (アクセント)	NAME-PLATE (ACCENT)	2		08702-			
25	4289454	ネームプレート (注意)	NAME-PLATE (CAUTION)	1					
26	4288181	ネームプレート (エア抜き)	NAME-PLATE (AIR VENT)	1					
27	4288624	ネームプレート (注意)	NAME-PLATE (CAUTION)	1					
28	4288182	ネームプレート (危険)	NAME-PLATE (DANGER)	1					
29	4288625	ネームプレート (トラックアジャスタ)	NAME-PLATE (TRACK ADJUSTER)	2					
30	2009165	ネームプレート (点検整備)	NAME-PLATE (INSPECTION)	1					
32	4073519	テープ (滑り止め)	TAPE (ANTI-SKID TAPE)	13					
33	4208375	ネームプレート (操作要領)	NAME-PLATE (OPERATION)	1					



# ネームプレート (英語) <STD> Name-Plate (English) <STD>

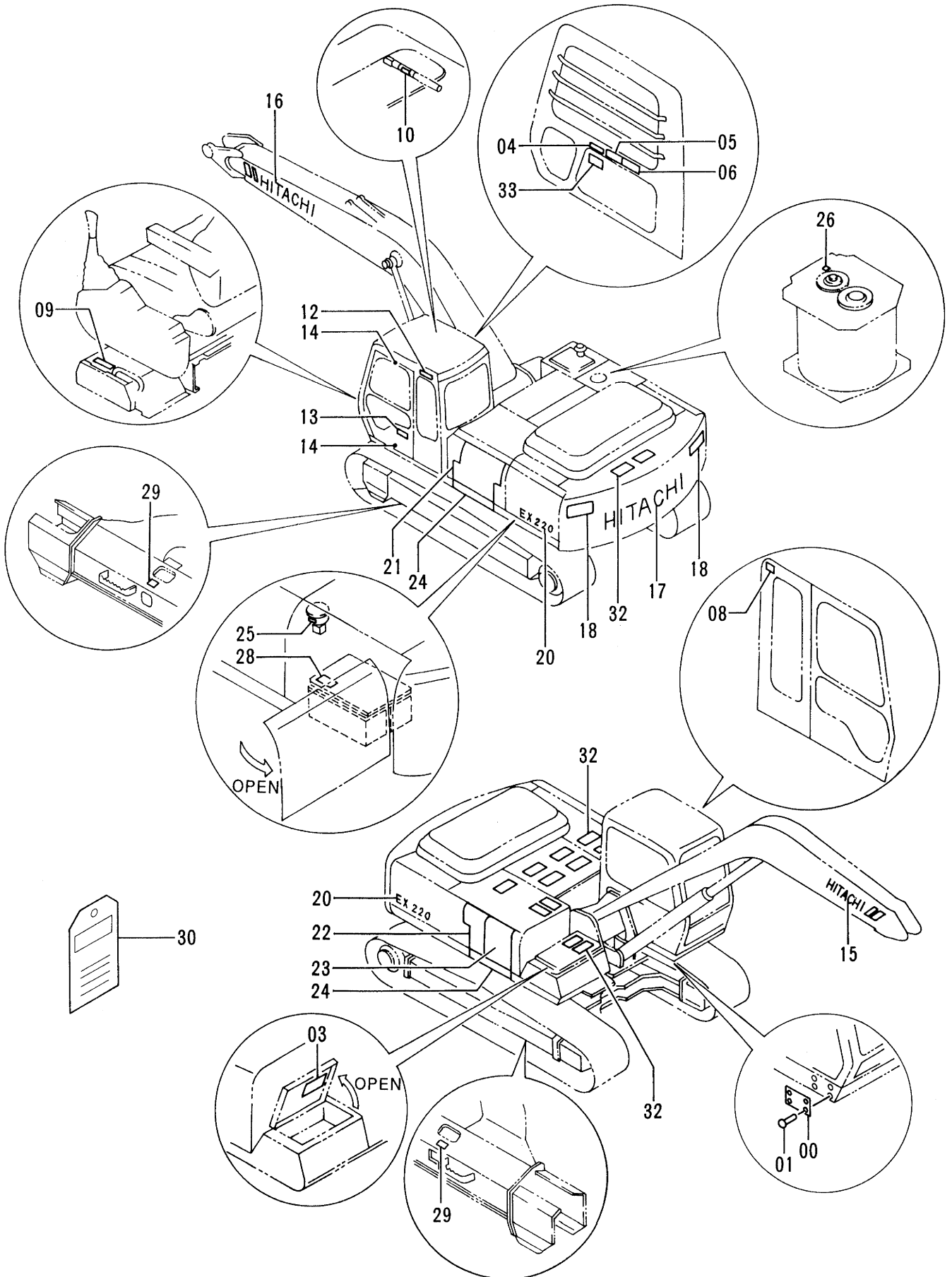

ネームプレート (英語) &lt;STD&gt;

NAME-PLATE (ENGLISH) &lt;STD&gt;

08001-

符号 ITEM	部品番号 PART NO.	部品名 PART NAME	or PART NAME CODE	数量 QTY	サービス コード S.C	適用号機 SERIAL NO.	互換性 ICA	代替部品 REPLACEABLE PART	
								部品番号 PART NO.	数量 QTY
00	3042363	ネームプレート (号機)	NAME-PLATE (MACHINE MFG. NO.)	1					
01	M492564	スクリュー;ドライブ	SCREW;DRIVE	4					
03	2033242	ネームプレート (給油脂)	NAME-PLATE (LUBRICATION)	1					
04	4291966	ネームプレート (モードセレクタ)	NAME-PLATE (MODE SELECTOR)	1					
05	4291967	ネームプレート (取説注意)	NAME-PLATE (INSPECTION MANUAL)	1					
06	4291968	ネームプレート (運転注意)	NAME-PLATE (CAUTION)	1					
08	4225311	ネームプレート (前窓ロック)	NAME-PLATE (FRONT WINDOW LOCK)	1					
09	4289198	ネームプレート (レバーロック)	NAME-PLATE (LEVER LOCK)	1					
10	4289908	ネームプレート (ルーフステーロック)	NAME-PLATE (ROOF STAY LOCK)	1					
12	4206602	ネームプレート	NAME-PLATE	1		-08701			
12	4322665	ネームプレート (社名)	NAME-PLATE (NAME OF COMPANY)	1		08702-			
13	2033027	ネームプレート (ELLE)	NAME-PLATE (ELLE)	1					
14	4087559	ネームプレート	NAME-PLATE	2					
15	3059068	ネームプレート	NAME-PLATE	1		-08701			
15	3066476	ネームプレート (社名)	NAME-PLATE (NAME OF COMPANY)	1		08702-			
16	3059069	ネームプレート	NAME-PLATE	1		-08701			
16	3066475	ネームプレート (社名)	NAME-PLATE (NAME OF COMPANY)	1		08702-			
17	4284447	ネームプレート	NAME-PLATE	1		-08701			
17	3066462	ネームプレート (社名)	NAME-PLATE (NAME OF COMPANY)	1		08702-			
18	2033082	ネームプレート (立入禁止)	NAME-PLATE (STAY OUT)	2					
20	0001227	ネームプレート (機種名:EX220)	NAME-PLATE (NAME OF MACHINE:EX220)	2					
20	0001253	ネームプレート (機種名:EX220LC)	NAME-PLATE (NAME OF MACHINE:EX220LC)	2					
21	3059358	ネームプレート (アクセント)	NAME-PLATE (ACCENT)	1		-08701			
21	3066463	ネームプレート (アクセント)	NAME-PLATE (ACCENT)	1		08702-			
22	3058645	ネームプレート (アクセント)	NAME-PLATE (ACCENT)	1		-08701			
22	3066448	ネームプレート (アクセント)	NAME-PLATE (ACCENT)	1		08702-			
23	3059359	ネームプレート (アクセント)	NAME-PLATE (ACCENT)	1					
24	3058649	ネームプレート (アクセント)	NAME-PLATE (ACCENT)	2		-08701			

ネームプレート (英語) <STD>  
 Name-Plate (English) <STD>

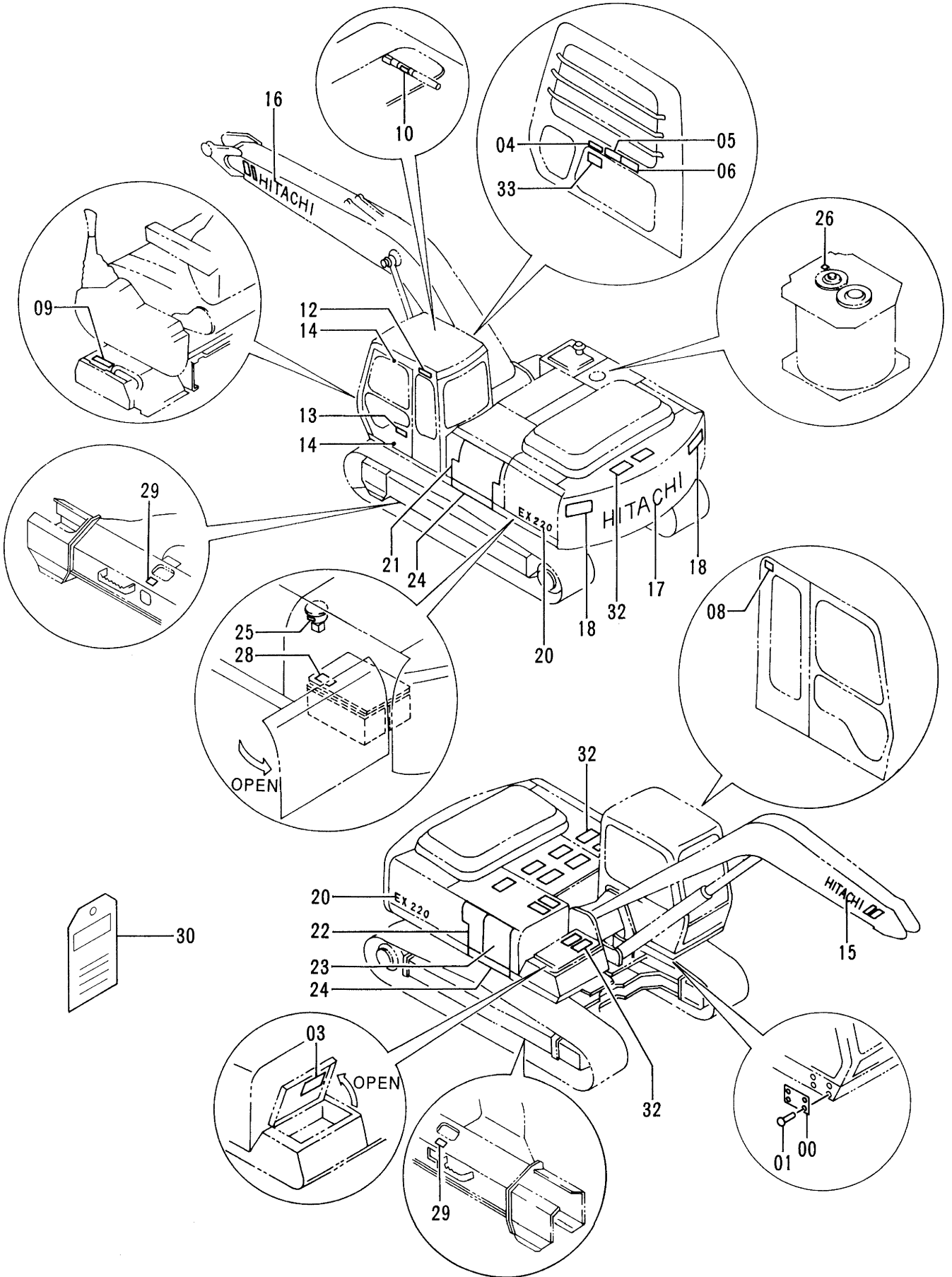



ネームプレート (フィンランド語) <N.EUROPE>  
 Name-Plate (Finnish) <N.EUROPE>

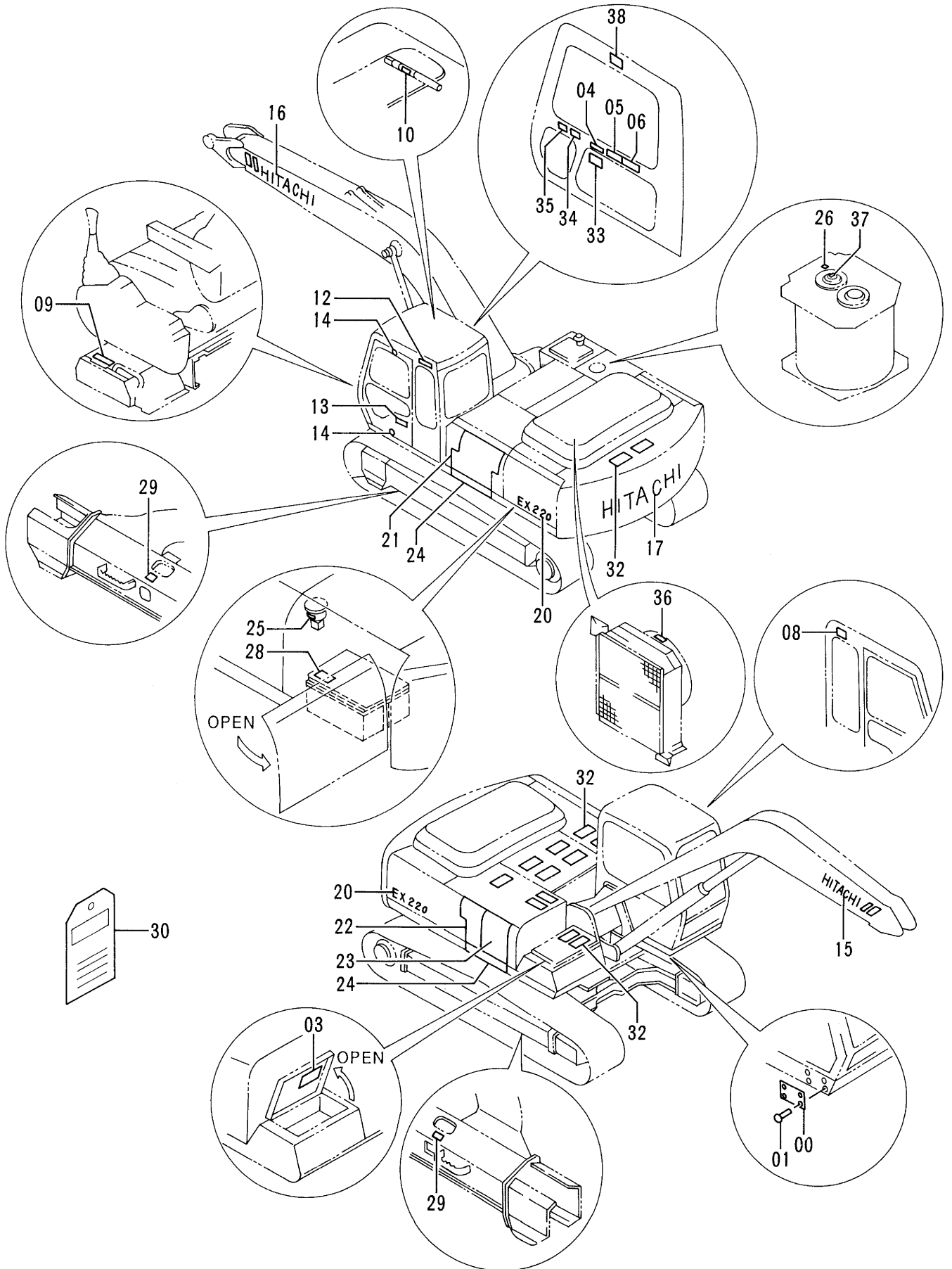

ネームプレート (フィンランド) &lt;N.EUROPE&gt;

NAME-PLATE (FINNISH) &lt;N.EUROPE&gt;

08001-

符号 ITEM	部品番号 PART NO.	部品名 PART NAME	PART NAME or CODE	数量 QTY	サービス コード S.C	適用号機 SERIAL NO.	互換性 ICA	代替部品 REPLACEABLE PART	
								部品番号 PART NO.	数量 QTY
00	3042363	ネームプレート (号機)	NAME-PLATE (MACHINE MFG. NO.)	1					
01	M492564	スクリュー;ドライブ	SCREW;DRIVE	4					
03	2033960	ネームプレート (給油脂)	NAME-PLATE (LUBRICATION)	1					
04	4299750	ネームプレート (モードセレクト)	NAME-PLATE (MODE SELECTOR)	1					
05	4299753	ネームプレート (取説注意)	NAME-PLATE (INSPECTION MANUAL)	1					
06	4299751	ネームプレート (運転注意)	NAME-PLATE (CAUTION)	1					
08	4299803	ネームプレート (前窓 ロック)	NAME-PLATE (FRONT WINDOW LOCK)	1					
09	4289198	ネームプレート (レバーロック)	NAME-PLATE (LEVER LOCK)	1					
10	4289908	ネームプレート (ルーフステーロック)	NAME-PLATE (ROOF STAY LOCK)	1					
12	4206602	ネームプレート	NAME-PLATE	1		-08701			
12	4322665	ネームプレート (社名)	NAME-PLATE (NAME OF COMPANY)	1		08702-			
13	2033027	ネームプレート (ELLE)	NAME-PLATE (ELLE)	1					
14	4087559	ネームプレート	NAME-PLATE	2					
15	3059068	ネームプレート	NAME-PLATE	1		-08701			
15	3066476	ネームプレート (社名)	NAME-PLATE (NAME OF COMPANY)	1		08702-			
16	3059069	ネームプレート	NAME-PLATE	1		-08701			
16	3066475	ネームプレート (社名)	NAME-PLATE (NAME OF COMPANY)	1		08702-			
17	4284447	ネームプレート	NAME-PLATE	1		-08701			
17	3066462	ネームプレート (社名)	NAME-PLATE (NAME OF COMPANY)	1		08702-			
20	0001227	ネームプレート	NAME-PLATE	2					
20	0001253	(機種名:EX220) ネームプレート (機種名:EX220LC)	(NAME OF MACHINE:EX220) NAME-PLATE (NAME OF MACHINE:EX220LC)	2					
21	3059358	ネームプレート (アクセント)	NAME-PLATE (ACCENT)	1		-08701			
21	3066463	ネームプレート (アクセント)	NAME-PLATE (ACCENT)	1		08702-			
22	3058645	ネームプレート (アクセント)	NAME-PLATE (ACCENT)	1		-08701			
22	3066448	ネームプレート (アクセント)	NAME-PLATE (ACCENT)	1		08702-			
23	3059359	ネームプレート (アクセント)	NAME-PLATE (ACCENT)	1					
24	3058649	ネームプレート (アクセント)	NAME-PLATE (ACCENT)	2		-08701			
24	3066450	ネームプレート (アクセント)	NAME-PLATE (ACCENT)	2		08702-			

# ネームプレート (フィンランド語) <N.EUROPE> Name-Plate (Finnish) <N.EUROPE>

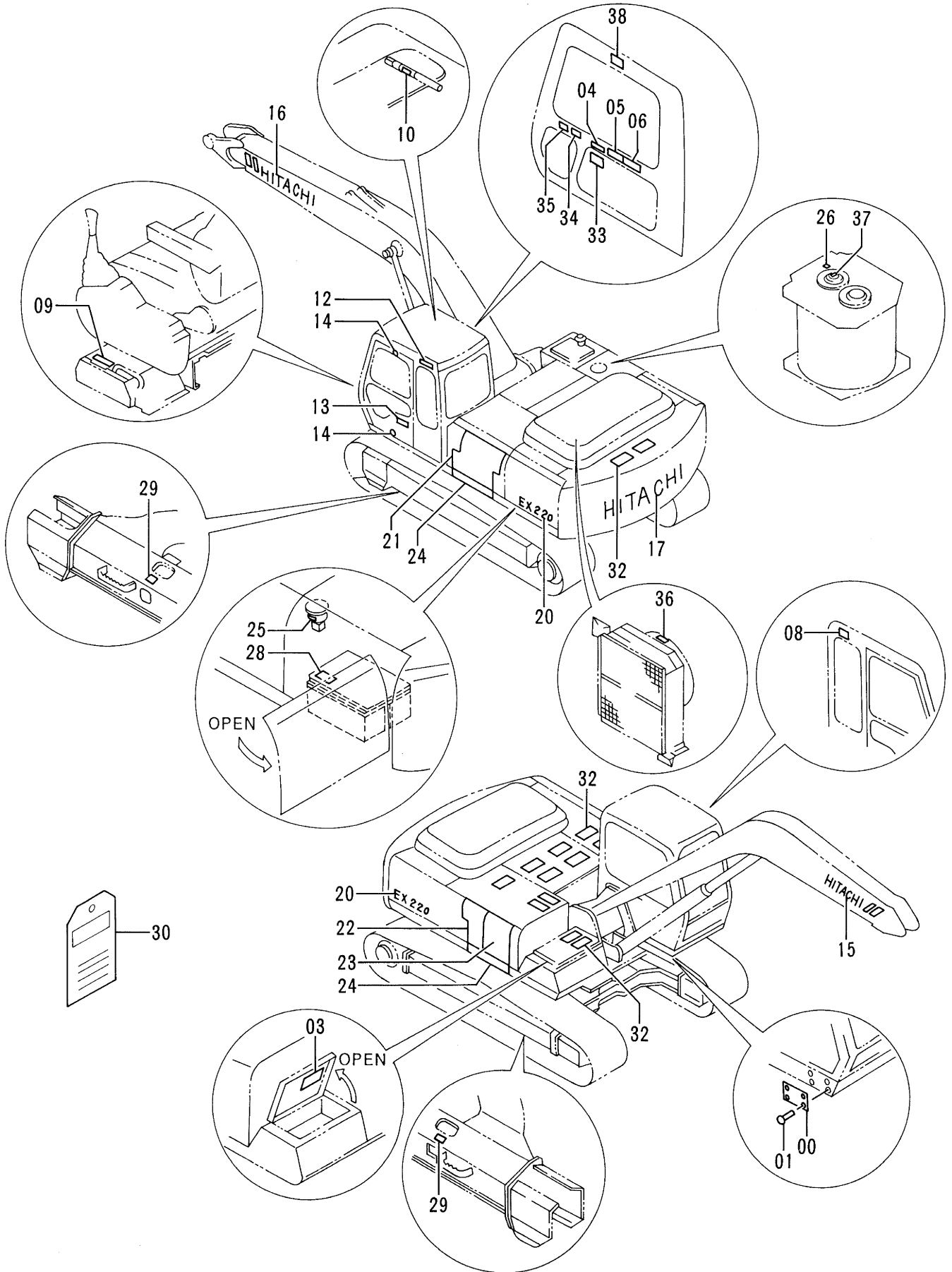







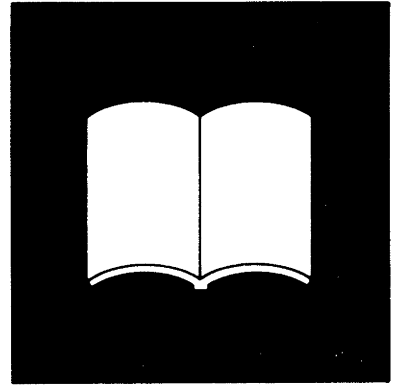

索引  
PARTS INDEX

## Parts Index

PART NO.	PAGE	ITEM	PART NO.	PAGE	ITEM	PART NO.	PAGE	ITEM
0001065.....	112	00	* 1022093.....	216	01	3035723.....	260	09
0001066.....	122	01		280	01	3035724.....	260	08
0001067.....	052	69		282	01	3035725.....	260	01
0001190.....	218	00		284	01	3036998.....	060	01
0001193.....	218	02		286	01	3037078.....	242	32
0001227.....	360A	20		288	01	3038442.....	002	20
	362A	20		290	01	3038443.....	226	06
	364A	20	2009165.....	360B	30		228	08
0001253.....	360A	20	2017550.....	280	103		292	08
	362A	20		282	103		296	08
	364A	20	2021232.....	230	04	3038444.....	226	04
0001281.....	360B	20		300	04		240	13
1010203.....	202A	05		302	04	3038445.....	228	10
1013983.....	202A	04		304	04		292	10
1014036.....	204	101	2021233.....	230	05		296	10
1014483.....	024A	33		300	05	3038446.....	226	05
1014490.....	202A	29		302	05	3038448.....	228	11
1014491.....	202A	14		304	05		292	11
1014492.....	202A	21	2021767.....	204	00		296	11
1014493.....	202A	11	2028046.....	210	03	3038450.....	228	04B
1014562.....	024A	22		212	03		292	04B
1014563.....	024A	41	2028427.....	026	24		296	04B
1014564.....	024A	12	2028449.....	030	16	3038451.....	228	00B
1014767.....	214	00	2028763.....	202B	37		292	00B
	216	00	2028764.....	202A	35		296	00B
	280	00	2028849.....	024A	00	3041202.....	228	12
	282	00	2030005.....	214	103		292	12
	284	00		216	103		296	12
	286	00	2030249.....	052	25	3041203.....	228	13
	288	00	2030254.....	052	26		292	13
	290	00	2030275.....	050	08		296	13
1014768.....	214	01	2030310.....	046	26	3042363.....	360A	00
	216	01	2030322.....	190	01		362A	00
	280	01	2030324.....	190	06		364A	00
	282	01	2030325.....	190	07	3046945.....	210	02
	284	01	2030908.....	272	10		212	02
	286	01	2031046.....	196	22	3047030.....	210	00B
	288	01		198	22		212	00B
	290	01	2031047.....	196	23	3047448.....	202A	07
1015021.....	094	04		198	23	3047936.....	208	02A
1015022.....	094	01	2031299.....	184	27	3049870.....	202A	19
1015067.....	096	01	2031328.....	190	12	3049872.....	202A	27
	098	01	2031329.....	218	31	3049873.....	202A	31
1015072.....	096	04	2031488.....	050	05	3050046.....	024A	47
	098	04	2031978.....	186	01A	3050047.....	024A	39
1015358.....	052	29		194		3050048.....	024A	08
1015359.....	052	28	* 2032041.....	050	06	3050050.....	024A	42
1015477.....	052	42	2032586.....	050	06	3050433.....	206	01
1015478.....	052	41	2032973.....	360A	18	3050438.....	206	04
1016241.....	228	04A	2033027.....	360A	13	3051014.....	206	12
	292	04A		362A	13	3051015.....	046	04
	296	04A		364A	13	3051159.....	226	00B
1016676.....	166	41	2033082.....	362A	18		240	00B
1017202.....	284	103	* 2033123.....	050	05	3051611.....	054	52
	286	103	2033163.....	360A	03	3051820.....	062	00
1017263.....	024A	12	2033242.....	362A	03	3051821.....	062	01
1017444.....	288	103	2033244.....	360A	03	3051822.....	062	02
	290	103	2033271.....	360A	16	3051823.....	062	03
1017573.....	360A	20	2033272.....	360A	15	3051824.....	062	04
1017574.....	360A	20	2033274.....	360A	03	3051844.....	190	00
1017587.....	360A	20	2033960.....	364A	03	3051846.....	190	04
* 1022092.....	214	00	* 2034607.....	218	31	3051847.....	190	05
	216	00	* 2035917.....	360A	16	3051848.....	190	08
	280	00	2036680.....	050	06	3051967.....	008	118
	282	00	2036684.....	050	05	3052236.....	224	14
	284	00	3026126.....	240	15	3052237.....	224	13
	286	00	3033361.....	206	00	3052305.....	186	59
	288	00	3033431.....	206	11	3052306.....	186	60
	290	00	3033433.....	206	05	3052345.....	202A	23
* 1022093.....	214	01	3033488.....	204	01	3052346.....	202A	15

## Parts Index

PART NO.	PAGE	ITEM	PART NO.	PAGE	ITEM	PART NO.	PAGE	ITEM
3052354.....	208	12	3066447.....	360B	21	4055311.....	084	24
3052412.....	164	08	3066448.....	360B	22		092	20
3052542.....	052	01		362A	22		122	75
3052543.....	052	43		364A	22		258	19
3052566.....	172	103	3066450.....	360B	24	4055312.....	016	11
				362B	24		034	71
3053093.....	024B	112		364A	24		044	15
3053451.....	024B	106		360B	24		058	25
3053559.....	202B	44	* 3066458.....	360B	24		064	39
3054389.....	190	11	3066462.....	360A	17		066	49
3054797.....	360A	00		362A	17		070	49
				364A	17		072	49
3055611.....	184	34	3066463.....	362A	21		080	25
3055624.....	012	00		364A	21		082	25
3056019.....	114	11	3066475.....	360A	16		084	25
3056040.....	080	20		362A	16		086	03
	082	20		364A	16		088	03
	084	20	3066476.....	362A	15		112	32
3056355.....	228	06		364A	15		130	06
	292	06	* 3066902.....	360B	21		174	07
	296	06	* 3066903.....	360A	16		238	19
3056834.....	204	03B		360A	16		270	12
			* 3066904.....	360A	21		272	32
3057125.....	202B	46	* 3070250.....	218	23		318	64
3057209.....	008	121	4000618.....	118B	131		320	67
3057313.....	118B	64	4000854.....	260	33		330	56
3057486.....	360A	00	4000859.....	112	33		332	57
3057972.....	178	11		122	77		348	18
			4000860.....	020	08		046	30A
3058180.....	182	36	4004589.....	202B	133	4056017.....	048	02B
3058644.....	360A	21	4018545.....	152	26		054	58
3058645.....	360B	22	4022696.....	176	94		060	39
	362A	22		146C	60	4056018.....	260	30C
	364A	22	4022697.....	148B	60	4060162.....	046	39
3058646.....	360B	23		176	39	4064463.....	242	30C
3058649.....	360B	24		180	39	4065687.....	242	39
	362A	24		188	78	4065688.....	242	36
	364A	24	4022700.....	186	66	4065689.....	242	35
3058761.....	242	42	4027427.....	054	64	4066923.....	242	44
			4037923.....	342	23	4067719.....	226	00E
3058762.....	242	34	4038459.....	112	23		228	00H
3058763.....	242	38	4044420.....	020	07		292	00H
3059068.....	360A	15		034	68B		296	00H
	362A	15		036	92B	4067720.....	226	00D
	364A	16		038	55B		226	08
3059069.....	360A	16		042	60B		230	00B
	362A	16		042	88B		240	00D
	364A	16		042	89B		240	18
3059221.....	218	39		056	04B		242	20F
3059267.....	262	45		058	04B		300	00B
				080	22		302	00B
3059274.....	362B	30		082	22		304	00B
3059358.....	362A	21		084	22		306	00B
	364A	21		086	02B		308	00B
3059359.....	362A	23		088	02B		310	00B
	364A	23		272	31		312	00B
				324	69	4067834.....	032	44
3059744.....	360A	17		336	36	4067901.....	228	01
3059839.....	360A	15		342	15		228	04D
3059840.....	360A	16	4045168.....	310	00A		232	33
3059845.....	360A	21	4051160.....	020	11		254	29
3059846.....	360B	23	4053610.....	256	21		292	01
				032	47		292	04D
3059857.....	360B	23	4053698.....	260	31		296	01
3059858.....	360B	21	4054024.....	234	33		296	04D
3059884.....	360A	17	4054448.....	294	33	4067902.....	228	02
3060070.....	260	13		344	12		232	34
3060071.....	260	11	4055142.....	298	33		292	02
			4055189.....	028	71		296	02
3060072.....	240	10	4055311.....	050	07	4069801.....	032	38
3060340.....	242	14		056	25		032	45
3060388.....	098	21		064	40		032	59
	106	54						
3060561.....	024A	08						
3061371.....	242	20B						
3061413.....	364B	34						
3061414.....	364B	30						
3061415.....	364B	38						
* 3066327.....	206	05						

## Parts Index

PART NO.	PAGE	ITEM	PART NO.	PAGE	ITEM	PART NO.	PAGE	ITEM
4069900.....	206	02	4124478.....	228	37	4145373.....	284	07
4070776.....	308	01		292	37		286	07
4073052.....	344	13		296	37		288	07
	344	34	4126209.....	204	05		290	07
4073519.....	360B	32	4128473.....	154A	01	4146719.....	136	02
	362B	32	4128863.....	196	03	4147893.....	156B	26B
	364B	32		198	03		158	01B
4074008.....	226	02	4130139.....	010	01	4147896.....	156B	43
	240	02	4130169.....	236	00C		158	09
	242	21		258	102	4149125.....	338	22
4080398.....	024B	131		260	23	4149677.....	026	31
4085560.....	028	24	4130174.....	236	00D	4150398.....	202A	24
	232	17		258	103	4152858.....	008	02
	234	29		260	15	4152863.....	012	01D
	254	13	4130175.....	260	22	4153250.....	010	01B
	294	29	4130192.....	260	24	4153251.....	010	01A
	298	29	4131548.....	354	25	4153468.....	210	09
4087559.....	360A	14	4133527.....	034	70B		212	09
	362A	14		044	11B	4153488.....	036	14
	364A	14		060	29		232	24
4089012.....	154A	14		060	30		326	21
4089028.....	228	22		064	31B		328	22
	292	22		064	38B		334	36
	296	22		074	44		336	60
4089822.....	024B	130		238	18		344	07
4092534.....	032	75		262	38	4153731.....	204	06
	342	125		264	38	4154651.....	236	05
4093058.....	138	01		266	38		258	18
	138	10		268	38	4154652.....	358	07
4093624.....	032	76		318	65	4154656.....	260	26
	034	90		320	68		348	14
4100967.....	018	06A		330	57	4154670.....	044	04
	026	28A		332	58		044	09
4101281.....	002	47		334	57		060	02
	240	07		340A	09		064	15
	242	01		348	19		064	35
4102096.....	106	09	4134319.....	192	08		068	01
	106	53	4134321.....	192	09		090	01
	108	09	4134322.....	192	12		090	28
4102104.....	342	21	4134323.....	192	13		092	01
4103527.....	020	13	4134328.....	192	07		092	31
4105691.....	172	12	4134331.....	192	14		318	01
4108120.....	348	16	4134900.....	200	03		320	01
4112235.....	192	15	4134901.....	200	04		340A	35
4113705.....	138	12	4136792.....	134	23	4154671.....	060	23
4113926.....	344	32	4137970.....	016	22A		064	21
4114753.....	202A	02	4142844.....	010	18		070	01
4114816.....	226	12	4142950.....	240	08		072	01
	228	40		242	08		076	11
	292	40	4142952.....	020	01A		078	11
	296	40	4143531.....	240	00E		078	37
4114817.....	226	13	4143667.....	200	01		086	06
	228	39	4144020.....	024A	50		088	06
	292	39	4144320.....	228	00C		238	07
	296	39		292	00C		262	17
4115640.....	118B	127		296	00C		264	17
4116309.....	202A	18	4144379.....	228	00E		266	01
4118147.....	218	10		292	00E		268	01
4121125.....	026	15		296	00E		318	35
4121496.....	018	01	4144380.....	228	00G		320	28
4121859.....	034	73		292	00G		330	01
	084	26		296	00G		340A	02
	112	01	4144511.....	002	24	4154672.....	056	101
	220	37	4144512.....	002	25		058	101
	222	37	4144513.....	002	26		086	01
	270	11		240	05		088	01
	340A	10	4145373.....	214	07		220	16
4123162.....	210	05		216	07		222	16
	212	05		280	07	4156434.....	062	12
4124478.....	226	19		282	07		074	01

## Parts Index

PART NO.	PAGE	ITEM	PART NO.	PAGE	ITEM	PART NO.	PAGE	ITEM
4156434.....	076	01	4187308.....	350	08	4189859.....	314	20
	078	01		352	08		316	20
	340A	13		356	03		340A	28
4157648.....	018	16		358	03	4189860.....	322	49
4161735.....	002	13	4187328.....	036	93		324	56
						4190126.....	038	51
4162835.....	014	32A		038	59		232	26
4162836.....	014	32C		232	14		254	11
4162837.....	014	32B		254	19		256	11
4163596.....	116A	31A		314	11		322	52
	118A	31A		316	11			
							324	55
4163597.....	116A	31B		322	44	4190127.....	038	53
	118A	31B		324	11		322	46
4163697.....	358	05		324	51		324	54
4163949.....	182	52		326	06		342	17
4163984.....	162	05		326	15			
							344	23
4163986.....	162	06		328	06	4190244.....	074	41
4164304.....	120	48		328	18		262	18
4165676.....	138	10		334	09		268	18
4168132.....	004	03		334	48	4190253.....	122	66
4168218.....	114	09		336	10			
						4190261.....	044	13
4168820.....	018	02A		342	14		086	19
4172321.....	144A	07		344	10		122	80
4172348.....	208	02B		356	04		236	08
4172394.....	202A	16		358	04	4190263.....	058	20
4173093.....	202B	48						
			4187329.....	326	12		122	69
* 4174541.....	324	49		328	14	4190264.....	060	27
4174542.....	032	74		334	35		066	41
	344	03		336	39		122	68
	346	00		342	10		334	55
	348	00						
	350	00		344	16A		336	59
	352	00		344	17	4190266.....	016	18
4174859.....	004	02	4187585.....	200	06	4190272.....	044	13
4175253.....	176	91	4187586.....	200	07	4190274.....	056	20
4175254.....	176	92	4187590.....	024A	25		122	70
						4190275.....	112	04
4176380.....	208	11	4187941.....	230	00A		122	67
4177307.....	340A	34		300	00A		122	81
4177837.....	206	09		302	00A	4190277.....	058	20
4177838.....	206	08		304	00A	4190282.....	122	71
4179837.....	062	08		306	00A			
			4188138.....	322	50	4190587.....	014	32
4180414.....	026	07		324	62	4191300.....	056	100
4180555.....	010	16		018	02		058	100
4182734.....	348	15	4188409.....	018	02	4191301.....	056	100B
4183108.....	024A	43	4188551.....	078	36		058	100B
4183252.....	196	31	4189017.....	006	11	4191969.....	052	101
						4191976.....	016	21A
	198	31	4189018.....	006	06	4191977.....	002	34
4184395.....	164	10	4189055.....	014	24	4191978.....	220	27
4185675.....	132	01	4189095.....	322	51		222	27
4187082.....	136	16		324	63	4192034.....	130	08
4187083.....	136	16A	4189184.....	054	55		272	42
						4192035.....	060	27
4187085.....	192	10	4189254.....	116A	31	4192666.....	214	08
4187295.....	192	11		118A	31		216	08
4187308.....	034	63	4189535.....	254	27			
	034	89		314	09		280	08
	036	19		316	08		282	08
							284	08
	038	57		326	14		286	08
	042	71	4189537.....	220	05		288	08
	220	08		222	05			
	222	08	4189539.....	042	01			
	232	15	4189619.....	034	64			
	234	27		042	70		290	08
	254	18		220	04	4192910.....	202B	47
	256	18		222	04	4192979.....	202A	30
	294	27	4189837.....	228	38	4193262.....	218	23
	298	27		292	38	4193826.....	068	01
	316	44		296	38	4193848.....	066	45
	322	43	4189859.....	038	50		070	45
	324	44		232	25		072	45
	334	61		254	10	4195494.....	034	92
	336	54		256	10	4195593.....	112	108

## Parts Index

PART NO.	PAGE	ITEM	PART NO.	PAGE	ITEM	PART NO.	PAGE	ITEM
4195594	112	109	4200466	320	32	4204547	148A	03B
4195596	112	110		320	34	4204552	146A	12
4195978	060	00		330	28		148A	12
4196557	242	22B		332	01	4204556	146A	16B
4196558	242	20D		332	28		146B	17B
	242	22C		332	34		148A	16B
4196560	188	76		340A	01		148A	17B
4197033	242	20G	4200467	062	11	4204558	146B	21
	244	00B		064	19		148A	21
	246	00B		088	43	4204559	146B	22
	248	00B		340A	12		148A	22
	250	01		340A	19	4204562	146B	54
	252	00B	4200470	044	12		148B	54
4197530	256	26	4200471	088	42	4204563	144A	14
4197763	202A	26	4201253	008	03		146B	55
4198588	272	20	4201254	008	04		148B	55
4198638	116A	01	4201441	138	03	4204564	146B	43
	118A	01	4201749	002	37		148B	43
4198639	116A	28	4201791	260	14	4204567	156B	42
	118A	28	4201804	214	09		158	10
4198799	314	10		216	09	4204578	150	03
	324	01		280	09		152	03
	326	05		282	09	4204579	150	05
	328	05		284	09		152	05
	328	16		286	09		156A	10
	334	01		288	09	4204580	150	06
	336	01		290	09		152	06
4199833	002	17	4201986	002	44	4204581	150	07
4200085	132	04	4202103	028	28		152	07
	134	04		220	31	4204586	144A	08
4200434	354	26		222	31		144A	13
4200435	354	101	4202113	352	11	4204587	144A	09
4200436	354	00	4202422	068	14	4204588	154A	05
4200437	354	12		330	62	4204590	154A	07
4200438	354	27		332	47	4204591	154A	15
4200465	044	01	4202531	262	09	4204593	154A	10
	044	08		264	09	4204595	146B	49
	060	05	4202532	262	07		148B	49
	064	01		264	01	4204596	146B	51
	064	34	4203171	090	31		148B	51
	086	15		092	28	4204597	146B	52
	086	17		092	31		148B	52
	090	26	4203188	024A	32	4204598	146B	53
	090	30	4203210	066	35		148B	53
	090	36		070	35	4204599	144A	16
	092	30		072	35	4204600	144A	18
	092	36	4203220	234	32	4204601	154A	21
	220	22		256	22	4204602	154A	22
	220	23		294	32	4204604	154A	26
	222	22		298	32	4204607	144B	22
	222	23	4203424	228	00F		156B	17
	340A	19		292	00F	4204608	144B	23
4200466	034	67		296	00F	4205080	166	25
	060	10	4203425	228	00D	4205082	270	03
	066	03		292	00D	4205084	166	39
	066	16		296	00D	4205196	342	09
	068	12	4203426	228	04C		344	16
	068	16		292	04C	4205317	052	19
	070	16		296	04C		338	06
	072	16	4203485	340A	18	4205318	052	20
	072	67	4203877	134	20		338	07
	074	40	4203878	132	01	4205363	318	27
	076	10		134	22		318	54
	076	12	4204057	026	10		320	33
	078	10	4204326	014	37		320	65
	078	12	4204546	146A	02A		330	29
	086	10		146A	03A		330	41
	088	10		148A	02A		332	31
	238	10		148A	03A		332	45
	318	28	4204547	146A	03B	4205391	322	45

## Parts Index

PART NO.	PAGE	ITEM	PART NO.	PAGE	ITEM	PART NO.	PAGE	ITEM
4205391.....	324	48	4219795.....	162	01	4239993.....	152	30
4205749.....	114	22	4219796.....	162	02	4241780.....	218	18
4205750.....	112	27	4219797.....	162	04	4245797.....	202B	41
4206088.....	006	00A	4219798.....	162	03	4246249.....	024A	45
4206090.....	006	00D	4219799.....	162	11	4246672.....	330	46
4206361.....	348	12	4219801.....	162	12	4246783.....	202A	09
4206602.....	362A	12	4219802.....	162	14	4246785.....	202A	22
	364A	12	4221224.....	220	15	4246792.....	202A	13
4207300.....	340A	15		222	15	4246793.....	202A	03
4207425.....	326	11	4221249.....	334	39	4247130.....	214	04
4207841.....	056	100A		336	40		216	04
	058	100A	4221290.....	034	69		280	04
4207868.....	354	106	4222359.....	154A	29		282	04
4207869.....	354	107	4222852.....	168	23		284	04
4208073.....	010	19	4222853.....	168	24		286	04
4208103.....	154A	13		168	33		288	04
4208243.....	346	08	4222861.....	168	32		290	04
	348	08	4222863.....	168	34	4247131.....	214	06
	350	05	4222865.....	168	36		216	06
4208244.....	346	10	4223518.....	238	09		280	06
	348	10	4223527.....	354	25A		282	06
4208245.....	344	13	4224238.....	012	01E		284	06
4208375.....	360B	33	4224382.....	238	16		286	06
	362B	33	4224631.....	226	15		288	06
4208454.....	350	07		240	47		290	06
	352	07	4224632.....	226	20	4247344.....	034	68A
4208472.....	318	26	4225311.....	362A	08	4247590.....	024A	10
	320	27	4225403.....	238	08	4248105.....	206	06
	340A	24	4225426.....	322	40	4248106.....	206	07
4208474.....	328	13	4226236.....	330	42	4248572.....	110	15
	342	07		332	46	4248682.....	196	141
4208498.....	132	11		340A	14		198	141
	134	11	4226549.....	026	08		210	121
4208913.....	066	13	4229840.....	036	18		212	121
	068	13		256	24	4249346.....	030	01
4208957.....	116A	31C	4229841.....	234	26	4249690.....	112	107
	118A	31C	4231256.....	322	42	4250260.....	120	44
4208958.....	116A	31D	4231543.....	218	14	4250261.....	120	45
	118A	31D	4234818.....	270	00H	4250350.....	110	01
4208961.....	346	03	4234819.....	270	00I	4250889.....	038	55A
	348	03	4234820.....	270	00G	4250894.....	042	89A
4208967.....	350	09	4234825.....	270	00L	4251426.....	100	01-29
	352	09	4235883.....	274B	44	4251588.....	112	19
4209157.....	036	16	4235886.....	274A	01	4251649.....	126	01-17
4209158.....	350	01	4235888.....	274A	03	4251850.....	006	00
	352	01	4235892.....	274A	07	4251897.....	270	00E
4209294.....	002	43	4235893.....	274A	09	4252000.....	270	00C
4209795.....	348	13	4235894.....	274A	11	4252218.....	002	42
4209823.....	034	90	4235896.....	274A	15	4252441.....	202A	25
4210224.....	026	22A	4235897.....	274A	16	4252442.....	202A	17
4210340.....	340A	08	4235898.....	274A	17	4252479.....	140	01
4210361.....	056	08	4235899.....	274A	23	4252571.....	106	00
	058	08	4235902.....	274A	29	4252767.....	028	81
4210412.....	136	31A	4235905.....	274A	34	4252834.....	024A	05
4210413.....	136	31B	4235907.....	274A	38	4252835.....	024A	48
4210661.....	002	35	4235908.....	274B	40	4252852.....	258	04
4210694.....	016	22B	4236446.....	274B	43	4252853.....	236	03
4210853.....	202A	33	4236447.....	274A	12		258	02
4211166.....	338	05	4236448.....	274A	18	4252854.....	232	13
4213825.....	260	28	4236450.....	274A	24	4252855.....	232	12
4214011.....	364B	33	4236451.....	274A	25		254	15
4214724.....	358	06	4236452.....	274A	30	4252856.....	234	01
4215624.....	076	33	4237921.....	114	00		294	01
	078	33	4239610.....	218	34	4252877.....	236	07
4216448.....	018	18	4239611.....	218	35		258	05
* 4217348.....	324	43	4239943.....	354	105	4252880.....	196	141
4218001.....	340A	07	4239989.....	152	23		198	141
4218657.....	122	74	4239990.....	152	24	4253032.....	116A	31H
4219753.....	156B	33	4239991.....	152	25		118A	31H
	158	08	4239992.....	152	27	4253033.....	116A	31G



## Parts Index

PART NO.	PAGE	ITEM	PART NO.	PAGE	ITEM	PART NO.	PAGE	ITEM
4253033.....	118A	31G	4257102.....	280	03	4261540.....	342	08
4253308.....	024A	09		282	03	4261541.....	006	05
4253309.....	024A	01		284	03	4261569.....	026	06A
4253311.....	024A	28		286	03	4261623.....	116B	58
4253959.....	226	00C		288	03		118B	58
	240	00C		290	03	4261669.....	186	61
4253960.....	236	00A	4257103.....	214	05	4261821.....	200	06
	258	100		216	05	4261902.....	184	29
4253961.....	236	00B		280	05	4261919.....	200	07
	258	101		282	05	4261938.....	076	09
4254023.....	046	17		284	05		078	09
4254025.....	046	16		286	05		086	05
4254418.....	220	00		288	05		088	05
4254419.....	220	01		290	05		088	14
4254563.....	066	02	4257128.....	018	11		318	62
	068	11	4257129.....	120	47	4262021.....	186	64
	074	15	4257131.....	136	07	4262120.....	012	10
	340A	26	4257132.....	136	08	4262125.....	184	28
4254600.....	112	05	4257148.....	136	25	4262282.....	238	14
4254603.....	116B	57	4257159.....	018	09	4262342.....	024B	109
	118B	57		044	20	4262343.....	024B	108
4254604.....	116B	59		046	03	4262531.....	170	01-26
	118B	59		120	42	4262932.....	220	14
4254611.....	076	07	4257161.....	046	22	4263177.....	128	103
	078	07	4257162.....	046	10	4263471.....	106	03
4254612.....	074	14	4257163.....	046	01	4263509.....	114	56
4254613.....	068	09	4257164.....	046	14	4263511.....	114	55
4254647.....	056	06	4257181.....	002	41	4263617.....	060	15
	058	06	4257238.....	220	21	4263766.....	030	14
4255054.....	206	03	4258061.....	202B	132	4263928.....	314	00
4255055.....	206	15	4258300.....	222	00	4263929.....	326	00
4255211.....	032	42	4258301.....	222	01	4263930.....	326	01
4255304.....	062	07	4258403.....	110	20	4263965.....	166	14
4255406.....	132	09	4258592.....	002	07	4264209.....	272	07
4255503.....	024B	100	4258874.....	270	00A-N	4264400.....	272	28
4255530.....	002	36	4258876.....	046	30E	4264452.....	024B	105
4255637.....	214	101	4259220.....	060	18	4264644.....	270	10
	216	101		070	38	4264701.....	270	02
	280	101		122	72	4264702.....	270	05
	282	101	4259272.....	026	22	4264703.....	270	06
4255638.....	214	102	4259316.....	068	06	4265833.....	256	20
	216	102	4259449.....	042	88A	4266183.....	222	14
	280	102	4259591.....	054	59	4266428.....	046	30G
	282	102	4259592.....	054	63	4266671.....	066	52
	284	102	4259594.....	052	32	4266673.....	066	54
	286	102	4259595.....	052	33	4266676.....	068	63
	288	102	4259596.....	052	37	4266677.....	068	58
	290	102	4259639.....	166	04	4266683.....	040	82
4255799.....	002	12		270	08	4266753.....	128	01-09
4256156.....	052	35	4259730.....	080	19	4266929.....	130	03
4256203.....	032	56		082	19	4266930.....	130	04
4256230.....	028	00		084	19	4266934.....	024A	30
4256281.....	014	01	4259767.....	054	66	4267634.....	028	26
4256283.....	214	02	4259787.....	120	01	4267743.....	214	05
	216	02	4259788.....	018	15		216	05
	280	02	4259817.....	066	31		280	05
	282	02		070	31		282	05
	284	02		072	31		284	05
	286	02	4259818.....	008	115		286	05
	288	02	4260127.....	334	60		288	05
	290	02	4260316.....	236	02		290	05
4256313.....	006	07	4260367.....	136	20	4268646.....	098	22
4256314.....	006	12	4260368.....	136	21	4268647.....	098	23
4256364.....	136	06	4260369.....	136	22	4269295.....	202A	28
4257011.....	172	01-24	4260370.....	136	23	4269482.....	024A	46
4257034.....	114	02	4260760.....	114	53	4269607.....	018	13
4257087.....	180	01B	4260763.....	114	55	4269812.....	222	21
	184	02	4260765.....	114	54	4269837.....	318	29
4257102.....	214	03	4260781.....	046	25	4270554.....	114	65
	216	03	4261314.....	046	30B	4270555.....	114	66

## Parts Index

PART NO.	PAGE	ITEM	PART NO.	PAGE	ITEM	PART NO.	PAGE	ITEM
4270771.....	074	27	4277467.....	028	21	4283998.....	082	32
4270773.....	074	29	4277867.....	034	70A	4283999.....	080	33
4270867.....	360A	12	4277927.....	112	10		082	33
4270920.....	002	51	4277931.....	014	33	4284000.....	084	34
4270921.....	002	52	4277941.....	112	11	4284001.....	084	36
4271109.....	020	05	4278392.....	016	21B	4284060.....	226	07
4271599.....	012	04	4278411.....	056	02		240	06
4271600.....	012	06		058	02	4284063.....	086	00
4271698.....	202A	20	4278413.....	060	17		088	00
4271780.....	008	01-15	4278416.....	064	31A	4284068.....	086	14
4271909.....	046	32	4278425.....	090	33	4284071.....	086	16
4272164.....	032	55		092	33	4284077.....	044	05
4272256.....	226	21	4278445.....	046	30H	4284078.....	044	06
4272297.....	196	04	4278446.....	046	30K	4284079.....	044	10
	198	04	4278454.....	202A	36	4284080.....	044	11A
4272435.....	220	28	4278466.....	048	02A-C	4284081.....	086	02A
	222	28	4278473.....	046	30J		088	02A
4272697.....	254	16	4278601.....	186	01C	4284088.....	068	06
4272803.....	218	08	4278619.....	064	31A	4284092.....	132	14
4273197.....	168	35	4278620.....	064	29	4284141.....	262	01
4273204.....	294	26	4280175.....	186	58F	4284177.....	086	07
4273523.....	012	01	4280185.....	344	30		088	07
4273780.....	230	10	4280307.....	132	20	4284178.....	086	11
	300	10	4280359.....	166	38		088	11
	302	10	4280527.....	136	31	4284179.....	090	27
	304	10	4280530.....	168	25B	4284198.....	112	12
	306	10		168	26B	4284266.....	086	18
4273796.....	102A	01-39	4280565.....	166	09	4284447.....	360A	17
4274282.....	002	56	4280890.....	034	01		362A	17
4274478.....	116B	32	4281178.....	270	00A		364A	17
	118A	32		274A		4284522.....	050	02
4274575.....	060	16	4281179.....	270	00M	4284614.....	314	02
4274673.....	344	11	4281180.....	270	00F		316	02
4275783.....	230	12	4281181.....	270	00B	4284865.....	346	01
	300	12		276			348	01
	302	12	4281184.....	270	00K	4284867.....	346	02
	304	12	4281185.....	270	00J		348	02
	306	12	4281186.....	270	00D	4284970.....	064	36
4275784.....	230	11	4281293.....	112	29	4285173.....	132	10
	300	11	4281530.....	076	34	4285323.....	202B	49
	302	11		078	34	4285646.....	116B	32A
	304	11	4281535.....	074	35		118A	32A
	306	11	4281537.....	074	37	4285647.....	116B	32B
4276084.....	038	60A	4281929.....	006	00		118A	32B
	342	13	* 4281992.....	324	60	4285648.....	116B	32C
4276215.....	002	53	4282232.....	338	17		118A	32C
4276241.....	298	26	4282456.....	062	25	4285685.....	040	77
4276242.....	298	01	4282545.....	262	100	4285722.....	232	21
4276266.....	114	24	4282619.....	070	26	4285723.....	232	20
4276481.....	064	36B	4282621.....	070	61	4285724.....	232	23
	324	70	4282718.....	348	20	4285725.....	232	22
4276535.....	168	00		352	12	4285863.....	262	08
4276584.....	032	42	4282792.....	124	03		264	08
4276716.....	066	00	4282793.....	124	10	4285864.....	262	04
4276792.....	166	26	4282805.....	168	30	4285963.....	006	00B
4276794.....	166	24	4282807.....	168	21	4285964.....	006	00C
4276811.....	354	100	4282808.....	168	29	4285965.....	006	00F
4276924.....	354	30	4282809.....	168	28	4285966.....	006	00E
4276995.....	080	06	4282810.....	168	31	4285967.....	006	00G
	082	06	4282811.....	168	27	4285968.....	006	00I
4276996.....	080	07	4282812.....	168	26	4285969.....	006	00J
	082	07	4282813.....	168	25	4285970.....	006	00H
4276997.....	080	08	4282814.....	168	22	4286045.....	074	42
	082	08	4282842.....	208	13	4286046.....	074	43
4276998.....	080	09	4282943.....	132	10	4286102.....	008	01
	082	09	4283047.....	124	11	4286103.....	008	05
4277001.....	084	13	4283758.....	338	08	4286104.....	008	07
4277002.....	084	14	4283987.....	186	58D	4286105.....	008	09
4277004.....	084	16	4283992.....	084	35	4286106.....	008	10
4277223.....	028	80	4283998.....	080	32	4286107.....	008	12

## P a r t s I n d e x

PART NO.	PAGE	ITEM	PART NO.	PAGE	ITEM	PART NO.	PAGE	ITEM
4286108.....	008	13	4289198.....	360A	09	4290228.....	360A	02
4286109.....	008	15		362A	09	4290468.....	362B	29
4286126.....	284	101		364A	09	4290545.....	194	01
	286	101	4289216.....	182	01B	4290546.....	194	03
4286127.....	012	01A	4289231.....	264	20	4290547.....	194	04
4286128.....	012	01B	4289232.....	264	21	4290548.....	194	05
4286129.....	012	01C	4289233.....	262	22	4290549.....	194	06
4286130.....	012	100	4289234.....	262	23	4290550.....	194	07
4286465.....	110	01A	4289235.....	262	24	4290551.....	194	08
* 4286502.....	332	33	4289236.....	262	25	4290552.....	194	09
4286520.....	106	50	4289237.....	264	26	4290553.....	194	10
4286523.....	108	00	4289238.....	264	27	4290554.....	194	11
4286756.....	360A	12	4289239.....	266	30	4290555.....	194	12
4286766.....	110	01	4289240.....	266	31	4290556.....	194	13
4286767.....	110	01A	4289241.....	266	32	4290557.....	194	14
4286813.....	334	10	4289242.....	266	33	4290558.....	194	15
	336	11	4289243.....	268	34	4290667.....	334	38
4286876.....	344	04	4289244.....	268	35		336	41
4286916.....	080	02	4289245.....	268	36	4291162.....	020	01
	082	02	4289246.....	268	37	4291349.....	340A	20
	084	02	4289330.....	034	85	4291673.....	272	43
4286940.....	008	06	4289454.....	360B	25	4291797.....	352	05
	008	08	4289511.....	156A	01-43	4291799.....	340A	18
4286957.....	026	22B	4289512.....	156B	23	4291966.....	362A	04
4287061.....	026	06	4289513.....	156B	24	4291967.....	362A	05
4287248.....	242	20E	4289514.....	156B	26-33	4291968.....	362A	06
4287249.....	242	25	4289515.....	156B	29	4291970.....	362B	25
4287250.....	242	24	4289516.....	156B	28	4291971.....	362B	28
4287251.....	240	50	4289517.....	146A	15-28	4291975.....	360A	02
4287258.....	166	10	4289518.....	146B	41	4291976.....	360A	02
4287615.....	342	22		148B	41	4291979.....	360A	02
4287616.....	090	39	4289519.....	146B	42	4291980.....	360A	02
	092	39		148B	42	4292028.....	272	45
4287720.....	344	18	4289520.....	146A	01-05	4292029.....	272	44
	352	10		148A	01-05	4292030.....	272	46
4287731.....	066	51	4289521.....	146A	05	4292643.....	012	01A
4287733.....	068	55		148A	05	4292827.....	026	15A
4287734.....	068	56	4289522.....	146A	04		364B	37
4287736.....	070	59		148A	04	4293151.....	270	00N
4287737.....	070	60	4289523.....	150	01-08	4293161.....	030	11
4287738.....	090	29	4289524.....	158	01-11	4293414.....	164	20
	092	29	4289525.....	158	03	4293417.....	260	12
4287740.....	056	04A	4289526.....	158	04	4293418.....	242	20C
	058	04A	4289527.....	144A	02	* 4293429.....	174	02
4287821.....	090	24	4289528.....	144A	01D	4293450.....	342	29
4287889.....	256	31	4289529.....	144A	05	4293817.....	098	24
4287903.....	124	12	4289530.....	144A	06	4293899.....	170	01-26
* 4287918.....	094	13	4289531.....	144A	04	4293950.....	062	08
4288149.....	044	17	4289532.....	144A	03	4294120.....	194	16
4288155.....	018	102	4289533.....	154A	05-15	4294176.....	238	04
4288181.....	360B	26	4289534.....	150	23-29	4294508.....	186	58B
4288182.....	360B	28	4289537.....	064	38A	4294660.....	340A	25
4288249.....	262	46	4289539.....	036	92A	4294677.....	340A	31
4288250.....	262	47	4289665.....	066	62	4294701.....	026	15
4288251.....	262	48	4289694.....	288	101	4294972.....	078	35
4288252.....	262	49		290	101	4294979.....	106	51
4288255.....	106	00A	4289705.....	094	14		108	03
4288256.....	106	00B		096	16	* 4294993.....	360A	12
4288342.....	116B	32D		098	16	4295125.....	072	65
	118A	32D	4289706.....	094	15	4295358.....	196	150
4288347.....	262	44		096	17		198	150
4288417.....	094	12		098	17	4295418.....	144A	01
4288445.....	166	40	* 4289707.....	094	16	4295419.....	144A	01A
4288510.....	034	91	4289772.....	236	04	4295420.....	144A	01B
4288624.....	360B	27	4289810.....	262	50	4295421.....	144A	10
4288625.....	360B	29	4289906.....	362B	26	4295422.....	144A	20
4288825.....	360A	08	4289908.....	360A	10	4295423.....	144A	21
4288826.....	360A	04		362A	10	4295424.....	144B	24
4289196.....	360A	06		364A	10	4295425.....	144B	26
4289197.....	360A	05	4290227.....	360A	02	4295426.....	144B	27

## Parts Index

PART NO.	PAGE	ITEM	PART NO.	PAGE	ITEM	PART NO.	PAGE	ITEM
4295472.....	144B	28	4295550.....	148B	47	4295876.....	146A	03D
4295473.....	146A	17	4295551.....	146B	48		146A	16D
	148A	17		148B	48		146B	17D
4295474.....	146B	57	4295552.....	154A	23		148A	02D
	148B	57	4295553.....	150	23		148A	03D
4295475.....	146B	58	4295554.....	150	24		148A	16D
	148B	58	4295555.....	150	25		148A	17D
4295476.....	146B	59		150	27	4296172.....	142	01
	148B	59	4295556.....	150	01	4296284.....	006	00I
4295478.....	146A	02	4295557.....	150	02	4296408.....	122	01
	148A	02	4295558.....	154A	22	4296758.....	104A	01-37
4295479.....	146A	02B	4295559.....	154A	21	4296797.....	126	14
	148A	02B	4295560.....	154A	06	4296798.....	126	15
4295480.....	146A	02C	4295561.....	154A	09	4296799.....	126	16
	146A	03C	4295562.....	144A	01C	4296800.....	126	17
	146A	16C	4295573.....	154A	28	4296801.....	128	08
	146B	17C	4295574.....	154B	31	4296993.....	340A	21
	148A	02C	4295575.....	156A	01	4296994.....	340A	22
	148A	03C	4295576.....	156A	02	4297090.....	100	03
	148A	16C	4295577.....	156A	02A	4297091.....	100	04
	148A	17C	4295578.....	156B	22	4297092.....	100	05
4295486.....	146A	03	4295579.....	140	01G	4297093.....	100	06
	148A	03	4295581.....	156A	07	4297094.....	100	07
4295487.....	150	21	4295585.....	156A	05	4297095.....	100	08
	152	21	4295586.....	156A	12	4297096.....	100	09
4295488.....	146B	50	4295587.....	156B	18	4297097.....	100	10
	148B	50	4295588.....	156B	19	4297098.....	100	11
4295489.....	146A	11	4295589.....	156B	20	4297099.....	100	12
	148A	11	4295590.....	156B	21	4297100.....	100	13
	154A	25	4295591.....	156B	26	4297101.....	100	27
4295491.....	146A	16	4295592.....	156B	26A	4297102.....	100	26
	148A	16	4295593.....	146C	64		102A	14
4295492.....	146B	18		148B	64		104A	14
	148A	18	4295606.....	156B	27	4297103.....	100	25
4295493.....	146B	19	4295607.....	154A	27	4297104.....	100	24
	148A	19	4295609.....	156B	30	4297105.....	100	23
4295494.....	146B	23	4295610.....	156B	31		102B	32
	148A	23		158	06		104B	32
4295510.....	340A	20	4295611.....	156B	32	4297106.....	100	22
4295523.....	128	01		158	07	4297107.....	100	21
4295524.....	128	02	4295612.....	156B	41	4297110.....	100	17A
4295525.....	128	03	4295613.....	156B	51		102A	10A
4295528.....	128	04	4295614.....	158	01		104A	10A
4295529.....	128	05	4295621.....	146C	62	4297111.....	100	17
4295530.....	128	06		148B	62	4297112.....	100	16
4295531.....	128	07	4295622.....	158	01A	4297113.....	100	15
4295532.....	126	01	4295623.....	158	02	4297114.....	100	14
4295533.....	126	02	4295626.....	158	05	4297115.....	100	02
4295534.....	126	03	4295627.....	158	11	4297116.....	100	01
4295535.....	126	04	4295628.....	158	21	4297118.....	102B	17
4295536.....	126	05	4295629.....	158	22		104A	17
4295537.....	126	06	4295633.....	158	23	4297119.....	102B	16
4295538.....	126	07	4295634.....	158	24		104A	16
4295539.....	126	08		160	03	4297120.....	102A	15
4295540.....	126	09	4295645.....	144B	25		104A	15
4295541.....	126	10	4295650.....	146B	24	4297122.....	102A	13
4295542.....	126	11		148B	24		104A	13
4295543.....	126	12	4295653.....	150	26	4297123.....	102A	12
4295544.....	126	13		150	28		104A	12
4295545.....	146B	26	4295660.....	154A	03	4297124.....	102B	20
	148B	26	4295662.....	156A	13		104A	20
4295546.....	146B	27		156A	15	4297126.....	102A	10
	148B	27	4295728.....	146B	44		104A	10
4295547.....	146B	28		148B	44	4297127.....	102A	09
	148B	28	4295730.....	156A	16		104A	09
4295548.....	146B	45	4295833.....	116A	31	4297128.....	102A	08
	148B	45		118A	31		104A	08
4295549.....	146B	46	4295857.....	144A	12	4297129.....	102A	07
	148B	46	4295858.....	154B	32		104A	07
4295550.....	146B	47	4295876.....	146A	02D	4297130.....	102A	06

## Parts Index

PART NO.	PAGE	ITEM	PART NO.	PAGE	ITEM	PART NO.	PAGE	ITEM
4297130.....	104A	06	4300081.....	160	01	4304836.....	148B	61
4297131.....	102A	05	4300082.....	160	02	4305337.....	072	66
	104A	05	4300083.....	144A	01	4305378.....	044	10
4297132.....	102A	04	4300084.....	162	17	4306384.....	342	29
4297133.....	102A	03	4300085.....	162	15	4306440.....	104A	01
	104A	03	4300086.....	162	18	4306441.....	104A	04
4297134.....	102A	02	4300087.....	162	16	4306631.....	360A	02
	104A	02	4300088.....	162	01-14	4306632.....	360A	02
4297135.....	102A	01	4300089.....	144B	30	4306633.....	360A	02
4297260.....	008	07	4300090.....	144B	31	4306634.....	360A	02
4297916.....	322	61	4300351.....	094	19	4306635.....	360A	02
4297978.....	340A	23		096	20	4306636.....	360A	02
4297979.....	340B	36		098	20	4306879.....	072	59
4297986.....	238	12	* 4300565.....	320	29	4306880.....	072	26
4297987.....	238	13	4300772.....	050	09	4306881.....	072	60
4298424.....	322	41	* 4301059.....	324	45	4306882.....	072	61
	326	16	4301400.....	008	04	4306883.....	088	44
4298572.....	024B	109	4301729.....	102B	37	4306884.....	088	45
4298761.....	318	25		104B	37	4306885.....	060	16
	320	25	4301932.....	150	01-08	4306886.....	060	17
4298766.....	258	03	4301933.....	150	01	* 4306909.....	174	01
4298825.....	118B	63	4302675.....	276	08	4307023.....	116A	31A
4298913.....	102B	35	4302676.....	276	07		118A	31A
	104B	35	4302677.....	276	06	4307024.....	116B	31B
4298914.....	102B	34	4302678.....	276	05		118A	31B
	104B	34	4302679.....	276	04	4307025.....	116B	31C
4298915.....	102B	33	4302680.....	276	03		118A	31C
	104B	33	4302681.....	276	02	4307026.....	116B	31E
4298918.....	102B	30	4302682.....	276	01		118A	31E
	104B	30	4302683.....	274B	45	4307027.....	116B	31F
4298919.....	102B	29	4302684.....	274B	42		118A	31F
	104B	29	4302685.....	274B	41	4307028.....	116B	31D
4298920.....	102B	28	4302686.....	274A	39		118A	31D
	104B	28	4302687.....	274A	37	4307330.....	322	42
4298921.....	102B	27	4302688.....	274A	36	* 4307666.....	328	20
	104B	27	4302689.....	274A	35	4307966.....	008	01-15
4298922.....	102B	26	4302690.....	274A	33	* 4308102.....	332	30
	104B	26	4302691.....	274A	32	4308225.....	254	30
4298923.....	102B	25	4302692.....	274A	31	4310082.....	168	26
	104B	25	4302693.....	274A	28	4310083.....	168	25
4298924.....	102B	24	4302694.....	274A	27	4310084.....	168	26A
	104A	24	4302695.....	274A	26	4310085.....	168	25A
4298925.....	102B	23	4302696.....	274A	22	4310280.....	150	23
	104A	23	4302697.....	274A	21	4310307.....	134	18
4298926.....	102B	22	4302698.....	274A	20	4311166.....	134	01
	104A	22	4302699.....	274A	19	* 4311303.....	316	00
4298927.....	102B	21	4302700.....	274A	14	* 4311304.....	328	00
	104A	21	4302701.....	274A	13	* 4311305.....	328	01
4298985.....	136	02	4302702.....	274A	10	4311428.....	134	17
4299665.....	330	30	4302703.....	274A	08	4311598.....	102B	39
4299666.....	330	26	4302704.....	274A	06		104B	39
4299667.....	330	25	4302705.....	274A	05	4311599.....	100	28
4299668.....	330	31	4302706.....	274A	04		102B	38
4299669.....	318	32	4302707.....	274A	02		104B	38
4299670.....	318	30	4302754.....	028	00	4311628.....	100	29
4299671.....	318	31	4303122.....	234	26	4311679.....	136	07A
4299672.....	318	24	4303123.....	234	01	4311737.....	146A	15
	320	24		294	01	4311738.....	146A	01
4299750.....	364A	04	4303124.....	294	26		148A	01
4299751.....	364A	06	4303125.....	298	01	4312391.....	214	09
4299752.....	364B	26	4303126.....	298	26		216	09
4299753.....	364A	05	4303742.....	170	10		280	09
4299754.....	364B	29	4304304.....	322	61		282	09
4299755.....	364B	28	4304430.....	092	24		284	09
4299803.....	364A	08	4304437.....	072	69		286	09
4299804.....	364B	25	4304439.....	072	71		288	09
4299816.....	364B	36	4304441.....	072	73		290	09
4299817.....	364B	35	4304443.....	072	75	* 4312653.....	320	30
4299959.....	058	06	* 4304462.....	066	00	4314613.....	116A	31
4300080.....	148A	15-28	4304665.....	052	35		118A	31

## Parts Index

PART NO.	PAGE	ITEM	PART NO.	PAGE	ITEM	PART NO.	PAGE	ITEM
4314671.....	214	03	4320170.....	158	24	4323939.....	102A	02
	216	03		160	03		104A	02
	280	03	* 4320177.....	186	01D	4323940.....	102A	01
	282	03	4320249.....	064	36A	4323980.....	102A	03
	284	03	4320264.....	064	38A		104A	03
	286	03	* 4320430.....	184	75A	4324918.....	052	69
	288	03	* 4321268.....	332	27	* 4325825.....	110	15
	290	03	4321872.....	106	09	* 4326644.....	230	01
4315423.....	170	11	4321892.....	156A	08		300	01
4315424.....	170	12	4322376.....	170	01		302	01
4315607.....	210	07	4322377.....	170	02		304	01
	212	07	4322378.....	170	03		306	01
431578.....	002	50	4322379.....	170	04	* 4326646.....	230	03
	024A	54	4322380.....	170	05		300	03
4316115.....	028	26	4322381.....	170	06		302	03
4316116.....	028	21	4322382.....	170	07		304	03
4316224.....	182	52	4322383.....	170	08		306	03
4316226.....	058	30	4322384.....	170	09	4326800.....	116A	31
4316889.....	152	01-10	4322385.....	170	10		118A	31
4316890.....	152	01	4322386.....	170	26	4326801.....	116A	31A
4316891.....	152	02	4322388.....	170	13		118A	31A
4316892.....	152	09	4322390.....	170	15	4326802.....	116B	31B
4317083.....	134	21	4322391.....	170	16		118A	31B
4317301.....	050	10	4322392.....	170	17	4326803.....	116B	31D
4317501.....	156A	04	4322393.....	170	18		118A	31D
4317502.....	156A	15	4322394.....	170	19	* 4327217.....	184	19A
* 4317620.....	328	02	4322395.....	170	20	* 4327218.....	184	01A
4317953.....	080	40	4322396.....	170	21	* 4330320.....	106	00
	082	40	4322397.....	170	22	4330387.....	106	55
	084	40	4322398.....	170	23	* 4331875.....	346	10
4318396.....	064	29	4322399.....	170	24		348	10
4318475.....	170	14	4322400.....	170	25	4335209.....	196	148
* 4318819.....	324	50	4322665.....	362A	12		198	148
4319107.....	148A	15		364A	12	4335441.....	102A	07
4319252.....	002	51	4322699.....	172	01		104A	07
4319253.....	002	52	4322700.....	172	02	4335633.....	170	22
* 4319354.....	332	29	4322701.....	172	03	4336570.....	116A	31
* 4319355.....	320	36	4322702.....	172	04		118A	31
* 4319875.....	174	00	4322703.....	172	05	4337249.....	164	16A
4319920.....	230	02	4322704.....	172	06	* 4339621.....	050	104
	300	02	4322706.....	172	08	* 4341184.....	100	17
	302	02	4322707.....	172	09	* 4341218.....	144A	01C
	304	02	4322708.....	172	10	* 4345276.....	320	38
	306	02	4322709.....	172	11	* 4349669.....	214	04
	310	05	4322711.....	172	13		216	04
4320143.....	144A	01A	4322712.....	172	14		280	04
4320144.....	144A	10	4322713.....	172	15		282	04
4320145.....	144A	10A	4322714.....	172	16		284	04
4320146.....	144B	21	4322715.....	172	17		286	04
4320147.....	144B	22	4322716.....	172	18		288	04
	156B	17	4322717.....	172	19		290	04
4320148.....	144B	24	4322718.....	172	20	* 4349671.....	214	06
4320149.....	144B	25	4322719.....	172	21		216	06
4320150.....	144B	29	4322720.....	172	22		280	06
4320153.....	146A	01-05	4322721.....	172	23		282	06
	148A	01-05	4322722.....	172	24		284	06
4320154.....	146A	01	4322813.....	028	00		286	06
	148A	01	4322839.....	360A	06		288	06
4320155.....	146A	15-28	* 4322965.....	184	22A		290	06
4320156.....	146A	15	* 4323329.....	184	18A	* 4350842.....	104A	01
4320157.....	148A	15-28	4323353.....	124	03A	* 4358587.....	214	03
4320158.....	148A	15	4323354.....	124	03B		216	03
4320161.....	152	01-10	4323355.....	124	03C		280	03
4320162.....	152	02	4323356.....	124	03D		282	03
4320163.....	154A	02	4323357.....	124	03E		284	03
4320164.....	154A	23	4323455.....	156A	07A		286	03
4320165.....	154A	29	4323456.....	156A	07B		288	03
4320166.....	154B	31	* 4323698.....	100	01-29		290	03
4320168.....	156A	04	4323720.....	102A	04	* 4358588.....	214	04
4320169.....	156A	16		104A	04		216	04

## Parts Index

PART NO.	PAGE	ITEM	PART NO.	PAGE	ITEM	PART NO.	PAGE	ITEM
* 4358588.....	280	04	4504491.....	128	105	4508575.....	014	34
	282	04	4504706.....	024A	18	4509180.....	032	75A
	284	04	4506408.....	340A	27		034	67A
	286	04	4506418.....	056	08A		034	69A
	288	04		056	101A		044	12A
	290	04		058	08A		060	10A
* 4358589.....	214	09		058	101A		060	23A
	216	09		086	00A		064	21A
	280	09		086	01A		066	03A
	282	09		088	00A		066	13A
	284	09		088	01A		066	16A
	286	09		088	42A		068	12A
	288	09		220	15A		068	13A
	290	09		220	16A		068	14A
* 4358590.....	214	06		222	15A		068	16A
	216	06		222	16A		070	01A
	280	06		256	26A		070	16A
	282	06		324	49A		072	01A
	284	06		348	17		072	16A
	286	06	4506424.....	032	74A		072	67A
	288	06		034	64A		074	40A
	290	06		042	01A		074	41A
* 4358591.....	214	05		042	70A		076	09A
	216	05		220	04A		076	10A
	280	05		222	04A		076	11A
	282	05		322	45A		076	12A
	284	05		324	48A		078	09A
	286	05		342	23A		078	10A
	288	05		344	03A		078	11A
	290	05		346	00A		078	12A
* 4358592.....	214	07		346	08A		078	37A
	216	07		348	00A		086	05A
	280	07		348	08A		086	06A
	282	07		350	00A		086	10A
	284	07		350	05A		086	14A
	286	07		352	00A		088	05A
	288	07		352	05A		088	06A
	290	07	4506429.....	220	05A		088	10A
* 4358593.....	214	08		222	05A		088	14A
	216	08		254	27A		238	07A
	280	08		314	09A		238	08A
	282	08		314	10A		238	10A
	284	08		316	08A		238	16A
	286	08		324	01A		262	17A
	288	08		326	05A		262	18A
	290	08		326	11A		264	17A
* 4358596.....	214	02		326	14A		266	01A
	216	02		328	05A		268	01A
	280	02		328	13A		268	18A
	282	02		328	16A		318	26A
	284	02		334	01A		318	27A
	286	02		336	01A		318	28A
	288	02		342	07A		318	35A
	290	02		342	09A		318	54A
445214.....	114	01		342	21A		318	62A
446751.....	032	57		344	32A		320	27A
449558.....	018	07	4506459.....	034	87		320	28A
	026	29	4507397.....	012	07		320	32A
4501625.....	230	02		030	12		320	33A
	300	02	4507512.....	012	08		320	34A
	302	02	4507650.....	020	14		320	65A
	304	02	4507888.....	310	01		330	01A
	306	02		312	01		330	28A
	310	05	4507889.....	310	00C		330	29A
4504198.....	008	120		312	00A		330	41A
4504367.....	020	06	4507890.....	310	02		330	62A
	020	12		312	02		332	01A
4504491.....	080	21	4507891.....	310	03		332	28A
	082	21		312	03		332	31A
	084	21	4508575.....	010	20		332	34A

## Parts Index

PART NO.	PAGE	ITEM	PART NO.	PAGE	ITEM	PART NO.	PAGE	ITEM
4509180.....	332	45A	7021914.....	226	00A-E	8048845.....	180	33
	332	47A	7021915.....	228	00A-H	8049203.....	038	01
	340A	01A	7023278.....	014	23	8049204.....	038	21
	340A	02A	7023453.....	096	11	8049205.....	038	25
	340A	24A	7023520.....	006	41	8049206.....	038	31
	342	125A	7023655.....	180	01A	8049207.....	038	43
4509181.....	346	11	7023687.....	178	15	8049319.....	026	19
	348	11	7023887.....	178	00	8049785.....	098	11
4510167.....	040	01	7024040.....	182	31	8050168.....	228	04
4510173.....	040	64	7024041.....	182	32		292	04
4512365.....	230	01	7024267.....	292	00A-H		296	04
	300	01	7024361.....	166	16	8050193.....	184	22
	302	01	7024362.....	166	17	8050194.....	184	18
	304	01	7024363.....	166	12	8050195.....	184	19
	306	01	7024371.....	028	06	8050212.....	024A	55
4512366.....	310	06	7024380.....	164	16	8050874.....	230	00
	230	03	7024403.....	296	00A-H	8050900.....	054	01
	300	03	7024507.....	182	14	8050923.....	166	28
	302	03	7024515.....	046	33	8050930.....	228	05
	304	03	7024557.....	176	17		292	05
	306	03	7024563.....	188	01		296	05
	310	04	7024757.....	342	01	8051121.....	184	26
4512716.....	012	05	7024876.....	176	95	8051250.....	116B	33
4514699.....	130	02	7024877.....	180	97		118A	33
4514700.....	016	01	7024949.....	176	96	8051251.....	184	12
4922685.....	354	21	7024950.....	180	98	8051252.....	184	13
494918.....	146A	16A	7025066.....	032	40	8051400.....	224	10
	146B	17A	7025264.....	262	12	8051401.....	224	01
	148A	16A	7025574.....	240	00	8051479.....	184	88
	148A	17A	7025575.....	242	20	8051493.....	166	31
5002609.....	196	00	7025754.....	180	97	8051685.....	344	25
5002616.....	094	00	7025776.....	178	00	8052014.....	338	09
5002617.....	226	00A	7026513.....	342	01	8052020.....	196	139
5003003.....	018	00	7026935.....	032	40		198	139
5003051.....	096	00	* 7027589.....	184	30	8052044.....	186	58A
	098	00	7027991.....	164	16	8052292.....	262	14
5003057.....	176	45	* 7028104.....	224	10	8052314.....	262	42
5003089.....	198	00	* 7028105.....	224	01	8052317.....	300	00
5003119.....	026	00	* 7028524.....	184	34	8052318.....	302	00
5003253.....	002	01	8019989.....	138	11	8052319.....	304	00
5003289.....	186	01	8024462.....	192	01	8052320.....	306	00
5003383.....	004	00	8024464.....	192	02	8052352.....	310	00
5003387.....	180	44	8033923.....	018	06	8052469.....	242	22A
5003536.....	240	00A	8034081.....	338	18	8052470.....	242	22
5003537.....	242	20A	8038196.....	026	28	8052471.....	246	00
5003549.....	180	44	8043838.....	226	15	8052662.....	342	02
* 5004017.....	278	01	8044702.....	322	39	8052740.....	036	90
6005490.....	250	00	8044703.....	326	07	8052815.....	182	01A
6010643.....	228	00A	8044704.....	326	13	8053188.....	344	05
6011238.....	180	25	8044988.....	210	00A	8053189.....	344	06
6011272.....	164	00		212	00A	8053313.....	254	00
6011274.....	164	05	8046757.....	038	38	8053314.....	254	01
6011275.....	164	06	8047037.....	002	16	8053315.....	254	02
6011746.....	292	00A	8047346.....	188	80	8053316.....	254	03
6011824.....	166	02	8048043.....	114	05	8053317.....	254	05
6011828.....	166	19	8048121.....	014	27	8053318.....	254	06
6011851.....	296	00A	8048265.....	032	53	8053319.....	256	01
6011875.....	166	00	8048304.....	232	10	8053320.....	256	08
6011876.....	166	00	8048305.....	232	09	8053368.....	252	00
6011947.....	184	01	8048306.....	232	06	8053400.....	186	58A
6012128.....	176	43	8048307.....	232	05	8053415.....	024A	60
6013106.....	176	43	8048429.....	036	04	8053424.....	272	52
* 6013198.....	278	02	8048474.....	052	22	8053425.....	272	53
6013600.....	166	00	8048475.....	052	23	8053449.....	028	28
7017924.....	176	45A	8048481.....	032	01	8053476.....	186	58A
	180	44A	8048594.....	028	05	8053488.....	248	00
	188	01A	8048596.....	138	02	8053499.....	026	28
	192		8048774.....	006	03	8053660.....	180	05
7020879.....	342	01	8048817.....	184	30	8053661.....	244	00
7021364.....	204	03A	8048843.....	180	05	8053664.....	250	



## Parts Index

PART NO.	PAGE	ITEM	PART NO.	PAGE	ITEM	PART NO.	PAGE	ITEM
8053742	314	05	9101318	232	03	94-2014	352	04
8053743	314	06	9101511	050	103	94-2026	344	21
8053744	314	12	9101512	052	102	94-2204	046	05
8053745	314	13	9101521	218	00-40	94-2816	002	33
8053746	314	15	9101523	202A	01	94-2817	124	02
	316	16	9101529	022	01	942480	024A	19
8053747	314	16	9101532	028	79	954493	060	00A
	316	17	9101585	246		957366	032	76A
8053750	326	18	9102728	200	00-07		034	90A
	328	21	9103325	230			044	01A
8053751	334	33	9104909	112	102		044	04A
8054066	052	22	9104913	112	101		044	08A
8054067	052	23	9107036	312	00		044	09A
* 8054248	174	05	9107243	302			060	02A
8054451	184	75	9107244	304			060	05A
8055350	342	02	9107245	306			062	07A
8056640	138	11	9107977	312			062	08A
* 8056825	324	47	9107978	310			062	11A
* 8057154	324	41	9107996	308	00		062	12A
* 8057802	328	04	9107997	308			064	01A
* 8057803	328	12	9108027	300			064	15A
8059049	196	139	9110436	254	30		064	19A
	198	139	9110449	252			064	34A
* 8060458	316	04	9111041	248			064	35A
* 8060459	316	07	9111267	024B	200		068	01A
* 8060460	324	14	9111649	244			074	01A
* 8060462	324	15	9114666	210	00		076	01A
* 8060470	336	43		212	00		078	01A
9042618	244	100	9114681	210	00-09		080	02A
	246	100		212	00-09		082	02A
	248	100	9115229	106	50-55		084	02A
	252	100	9116388	202A	01		086	15A
9056408	310	101	9116390	202A	01		086	17A
9061403	310	100	9116394	202A	01-49		088	43A
	312	100	9116395	202A	01-49		090	01A
9061404	308	100	9117636	112	102		090	26A
9072923	338	01	9125534	112	102		090	28A
9075611	230	100	* 9132602	210	00-09		090	30A
	300	100		212	00-09		090	31A
	302	100	* 9135749	022	01		090	36A
	304	100	* 9145322	214	00-09		092	01A
	306	100		280	00-09		092	28A
9089384	204	00-07		284	00-09		092	30A
9089636	208	00-14		288	00-09		092	31A
9089637	208	02	* 9145324	216	00-09		092	36A
9089659	208	00		282	00-09		220	22A
9089734	204	03		286	00-09		220	23A
9091682	202A	01-49		290	00-09		222	22A
9092565	206		* 9145787	218	02		222	23A
9093028	214		924327	354	24		318	01A
9093029	214	00-09	934333	026	23		320	01A
	280	00-09	936010	354	28		340A	12A
	284	00-09	94-0632	020	09		340A	13A
	288	00-09	94-0633	346	09		340A	15A
9094106	046	01-34		348	09		340A	18A
9095828	046	30		350	06		340A	19A
9098522	280			352	06		340A	35A
9098524	284		94-0678	346	07		358	05A
9098526	288			348	07	958393	354	17
9098528	216			350	10	958394	354	18
9098529	216	00-09	94-2011	018	20	958407	354	07
	282	00-09		024B	62	960323	206	10
	286	00-09		026	25	962453	036	11
	290	00-09		204	07		038	34
9098533	282			208	09	963227	244	03
9098535	286			210	07		246	03
9098537	290			212	07		248	03
9101315	232	00	94-2013	018	04		252	03
9101316	232	01		024A	58	963229	244	04
9101317	232	02	94-2014	350	04		246	04

## Parts Index

PART NO.	PAGE	ITEM	PART NO.	PAGE	ITEM	PART NO.	PAGE	ITEM
963229.....	248	04	9738271.....	262	41	A590112.....	346	05
	252	04	9738313.....	176	90		348	05
966993.....	028	23	9738324.....	262	40	A590114.....	116B	31G
	036	10	9738326.....	036	91		118A	31G
	038	33	9738455.....	344	20		186	65
	232	16	9738725.....	344	01	A590116.....	008	140
	234	28	9738726.....	344	02		054	51
	254	17	9738727.....	344	15	A590903.....	118B	129
	294	28	9738786.....	340A	32	A590905.....	162	09
	298	28	9738793.....	334	51	A590906.....	028	83
968488.....	308	00A		336	50		046	09
968489.....	308	02		344	33		048	03
968490.....	308	03	9738975.....	028	29		116B	62
971489.....	034	86	9739019.....	334	34		118B	62
	036	05	9739140.....	322	38		154A	12
	038	27	9739155.....	238	00	A590908.....	020	01C
	038	39	9739482.....	342	12		050	105
	038	45	9739709.....	034	85		054	61
	040	66	9739831.....	342	25		120	50
	042	74	* 9741133.....	324	40		138	01B
	342	04	* 9743153.....	336	44		138	10B
9717542.....	192	03	* 9743157.....	336	49		156A	09
9725460.....	036	00	9800676.....	272	15		186	58H
9727636.....	080	29	985706.....	354	29		272	18
	082	29	985710.....	354	16		272	49
9727638.....	080	28	986910.....	036	06		350	03
	082	28		038	28		352	03
9727822.....	220	32		038	40	A590910.....	112	31
	222	32		038	46		114	64
9728926.....	020	02		040	67		122	64
9729325.....	338	21		042	75		172	107
9732450.....	322	01		342	05		174	04
	324	39	986954.....	024A	29		176	50
973346.....	244	00A	989848.....	354	11		180	50
	246	00A	989850.....	354	13		186	58D
	248	00A	989858.....	354	01		188	70
	252	00A	989859.....	354	03		338	04
973347.....	244	02	989860.....	354	04		338	12
	246	02	991336.....	046	29		338	20
	248	02	991337.....	046	12		342	27
	252	02	991342.....	024B	110	A590912.....	014	30
9734089.....	024A	26	991347.....	218	24		340A	30
9735188.....	030	11	991718.....	032	43		342	19
9735233.....	232	07	993043.....	354	102		344	09
9735345.....	032	50	A590103.....	146B	25		344	27
9735346.....	032	49		148B	25	A590914.....	002	10
9735632.....	012	11	A590106.....	152	28		028	03
9735831.....	272	00		176	99		046	34
9735832.....	272	01	A590108.....	050	106		116A	31F
9735833.....	272	02		114	13		116B	31H
9735916.....	322	59		146C	62		118A	31F
	324	58		148B	62		118A	31H
	334	52		176	38		226	17
	336	51		180	38		230	14
	344	31		188	77		240	49
9736384.....	074	28		272	51		300	14
9736904.....	188	73	A590110.....	044	21		302	14
9737129.....	338	02		112	116		304	14
9737294.....	028	29		114	07		306	14
9737352.....	180	23		144A	15	A590916.....	008	116
9737368.....	272	21		146B	56		008	139
9737377.....	046	30I		148B	56		018	103
9737665.....	342	25		156A	14		026	02
9737666.....	342	12		176	49		262	10
9737868.....	176	37		180	49		264	10
	180	37		338	13	A590918.....	196	142
9738059.....	054	57	A590112.....	186	58C		198	142
9738060.....	054	54		196	33	A590920.....	002	19
9738223.....	242	23		198	33		202A	10
9738224.....	240	51		344	28	A590922.....	200	107

## Parts Index

PART NO.	PAGE	ITEM	PART NO.	PAGE	ITEM	PART NO.	PAGE	ITEM
A590922.....	230	08	J011022.....	026	21	J020816.....	102B	102
	300	08		188	69		104B	102
	302	08		272	11		146B	44
	304	08	J011025.....	026	26		148B	44
A741026.....	338	23		052	34		152	29
A762016.....	162	13		066	32	J020820.....	144A	11
A763016.....	338	24		066	42		146B	20
A766063.....	240	52		066	46		146B	50
A810060.....	210	06		070	32		148A	20
	212	06		070	46		148B	50
A810065.....	208	06		072	32		154A	24
A810070.....	204	02		072	46		272	35
A810100.....	218	26		116B	34	J020825.....	050	101
A810130.....	024A	04		118A	34		116A	29
A810160.....	026	20		180	82		118A	29
A810190.....	026	06B	J011030.....	032	51	J020830.....	010	17
A811035.....	314	03		094	03		114	10
	316	03		096	03	J021020.....	008	11
	326	03		098	03		074	30
	328	03		166	03		272	24
A811040.....	032	36		166	13	J021025.....	002	14
	032	54		166	18		012	12
	324	52		166	21		032	52
A811065.....	056	100C		166	30		182	01C
	058	100C		170	108		184	89
	206	16		174	06		188	74
A811085.....	030	17		218	32		272	54
D910536.....	172	104	J011035.....	006	36	J021030.....	012	03
D99055.....	354	09		052	24		012	12
D99056.....	354	10		052	45		046	101
J010612.....	150	29	J011040.....	014	35		126	104
	260	34	J011060.....	046	28		128	104
J010614.....	046	30F		060	12		154A	30
	186	01B	J011225.....	014	28		166	21
J010616.....	122	78		036	02		176	01
J010620.....	272	50	J011228.....	188	82		176	40
J010814.....	184	42	J011230.....	202B	39		178	08
J010816.....	066	01	J011235.....	218	112		180	08
	068	10	J011240.....	024A	20		180	40
	144A	11		028	07		182	40
	166	32	J011250.....	220	35		184	08
	238	05		222	35		184	40
J010818.....	262	02	J011255.....	024A	61		186	54
J010820.....	050	101		038	52		186	62
	128	106	J011260.....	028	30		262	05
	154A	08		232	29	J021035.....	080	30
	164	07		254	12		082	30
J010840.....	138	13		256	12	J021040.....	052	105
J010845.....	138	04		314	21		052	31
J010895.....	074	16	J011265.....	316	19	J021225.....	020	03
J011000.....	044	18		322	48	J021235.....	038	24
	056	01		324	57		342	124
	058	01		334	37	J031025.....	176	09
J011016.....	018	10	J011270.....	032	48		178	41
	236	09		036	15		180	09
	258	06		038	49		180	41
J011018.....	026	12		232	32		180	82
J011020.....	016	17		326	22		184	41
	044	16		328	23		262	51
	056	21		336	61	J031030.....	180	01C
	058	21	J011275.....	028	30		184	03
	060	28		232	31		186	57
	066	32	J020612.....	136	10		238	01
	070	32		146A	13		262	15
	120	46		148A	13	J031225.....	196	151
	122	65	J020614.....	176	93		198	151
	130	09	J020616.....	146C	63	J031230.....	184	10
	166	20		148B	63	J071035.....	190	14
	196	06	J020620.....	124	01	J222010.....	132	16
	198	06	J020816.....	100	106		134	16

## Parts Index

PART NO.	PAGE	ITEM	PART NO.	PAGE	ITEM	PART NO.	PAGE	ITEM
J222012.....	006	01	J75481.....	356	00	J950010.....	026	22C
	180	83		358	00		034	94
	224	21	J75482.....	236	06		114	03
J222016.....	018	105		258	37		114	63
	026	04		356	01		122	63
	132	15		358	01		156A	13
	134	15	J75581.....	260	29		174	03
J222018.....	006	02		356	02		176	51
	196	146		358	02		180	51
	198	146	J833030.....	004	01		186	58E
J250006.....	136	12	J850610.....	136	10		188	71
	166	44	J850645.....	166	42	J950012.....	014	31
J250008.....	164	03	J850825.....	164	01		186	58E
	164	19	J870820.....	164	17		346	04
J251006.....	136	11	J900610.....	028	82		348	04
	166	43		146C	61	J950014.....	050	03
J251008.....	164	02	J900800.....	340A	33	J951018.....	006	10
	164	18	J900816.....	114	12	J951020.....	002	22
J450510.....	018	12	J900820.....	350	02		226	10
	136	03		352	02		228	16
J450514.....	136	17	J900830.....	020	01B		240	19
J450620.....	112	09	J900835.....	338	14		242	19
	114	23	J901000.....	338	19		292	16
	114	25	* J901016.....	112	115		296	16
J460310.....	144A	19	J901020.....	208	10	J951022.....	230	07
J460410.....	144A	17	J901025.....	338	11		300	07
J460412.....	128	09		342	26		302	07
J460510.....	106	04	J901030.....	132	12		304	07
	106	52		134	12	J952010.....	172	106
	108	04	J901035.....	338	03		272	14
J460516.....	110	21	J901040.....	260	35	J952012.....	050	04
	152	04	J901090.....	034	95	J952014.....	116B	31I
	156A	06	J901208.....	186	58B		118A	31I
J460614.....	110	16	J901220.....	196	32	M122271.....	200	105
J460616.....	112	06		198	32	M210820.....	272	48
	112	15	J901225.....	224	19	M210830.....	272	47
	112	20	J901230.....	344	26	M210840.....	052	36
	112	24	J901240.....	014	29		272	17
	112	28	J901260.....	340A	29	M211203.....	186	58B
	144B	29	J901265.....	342	18	M222004.....	002	21
	156A	04		344	08		226	09
	156A	11	J901270.....	344	08		228	15
J460635.....	094	02	J901425.....	226	16		240	16
	096	02		240	48		242	16
	098	02	J901430.....	028	02		292	15
	270	09	J901435.....	002	55		296	15
J460816.....	152	29		028	01	M222005.....	240	17
J680414.....	136	29	J901485.....	230	13	M340616.....	046	15
J680516.....	096	15		300	13	M340825.....	040	65
	098	15		302	13	M341022.....	206	14
	150	04		304	13	M341025.....	056	07
	152	04		306	13		058	07
J680614.....	094	10	J901632.....	008	117	M341030.....	036	07
	096	10	J901635.....	008	138		036	12
	098	10		204	102		038	29
J680616.....	146A	13	J901640.....	026	01		038	35
	148A	13	J931230.....	196	27		038	41
J680625.....	094	09		198	27		038	47
	096	09	J931640.....	208	116		040	68
	098	09	J931660.....	202A	12		042	76
J70782.....	018	19	J931806.....	006	09		342	06
J75481.....	200	05	J932045.....	002	18	M341036.....	032	37
	228	04E	J932055.....	202A	06		032	58
	228	23	J932203.....	002	28		034	88
	242	22D	J932270.....	024B	129	M341045.....	076	08
	242	46	J932275.....	230	06		078	08
	292	04E		300	06	M341200.....	316	01
	292	23		302	06		326	02
	296	04E		304	06	M341228.....	024B	10I
	296	23	J950010.....	014	25		030	18

## P a r t s I n d e x

PART NO.	PAGE	ITEM	PART NO.	PAGE	ITEM	PART NO.	PAGE	ITEM
M341240.....	028	25						
	232	18						
	234	30						
	254	14						
	294	30						
	298	30						
M341290.....	314	01						
M341850.....	024A	35						
M351018.....	208	14						
M360614.....	008	14						
M430308.....	118B	130						
M430413.....	138	10C						
M430513.....	162	07						
M430516.....	162	08						
M430530.....	152	10						
M430613.....	116B	60						
	118B	60						
M470306.....	118B	128						
M470820.....	154A	02						
M492564.....	024B	113						
	202B	43						
	218	40						
	360A	01						
	362A	01						
	364A	01						
M500504.....	150	08						
	152	08						
	162	10						
M500605.....	046	08						
	046	300						
	048	02C						
	048	04						
	116B	61						
	118B	61						
	154A	11						
M500807.....	046	31						
	052	38						
	054	60						
	120	49						
	136	09						
	138	01A						
	138	10A						
	156A	08						
	186	58G						
	338	15						
M501411.....	116A	31E						
	118A	31E						
M570010.....	114	06						
M660016.....	132	08						
	134	08						
M669008.....	168	102						



**Hitachi Construction Machinery Co., Ltd.**

PRINTED IN JAPAN (G) 1995. 6

KG-R(MKT-G)